



DIGITALT PIANO

P-S500

Bruksanvisning

Innan du använder instrumentet ska du läsa "FÖRSIKTIGHETSÅTGÄRDER" på sidorna 4–5.



Appen "Smart Pianist" (sidan 20)

Du kan få ut ännu mer av det här instrumentet – med ytterligare funktioner och mycket intuitiva kontroller – genom att ansluta det till appen "Smart Pianist".

Svenska



SV

Modellnummer, serienummer, strömförsörjning osv. finns på eller i närheten av namnetiketten som sitter på enhetens undersida. Du bör anteckna serienumret i utrymmet nedan och förvara den här bruksanvisningen som ett bevis på ditt köp och för att underlätta identifiering i händelse av stöld.

Modellnummer

Serienummer

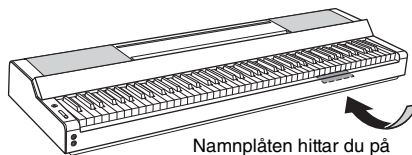

Namnplåten hittar du på enhetens undersida.

(bottom_sv_01)

FÖRSIKTIGHETSÅTGÄRDER

LÄS NOGA IGENOM FÖLJANDE INNAN DU FORTSÄTTER

Förvara den här bruksanvisningen på en säker och lättillgänglig plats för framtida referens.

För nätadaptern



VARNING

- Den här nätadaptern är konstruerad enbart för användning med Yamahas elektroniska instrument. Använd den inte för något annat ändamål.
- Endast för inomhusbruk. Får inte användas i våta miljöer.



FÖRSIKTIGHET

- Se till att vägguttaget är lättåtkomligt när du ansluter och gör inställningar. Om det uppstår problem eller tekniska fel ska du omedelbart stänga av instrumentets strömbrytare och koppla bort nätadaptern från uttaget. Tänk på att ström fortfarande tillförs på miniminivå när nätadaptern är ansluten till vägguttaget, även om strömbrytaren är avslagen. Kom ihåg att dra ut nätkabeln ur vägguttaget när du inte använder instrumentet under en längre tid.

För instrumentet



VARNING

Vidta alltid de grundläggande försiktighetsåtgärder som anges nedan, så undviker du risk för allvarliga skador eller t.o.m. dödsfall till följd av elektriska stötar, kortslutning, skador, eldsvåda eller andra faror. Försiktighetsåtgärdena omfattar, men är inte begränsade till, följande:

Strömförsörjning/nätadapter

- Placera inte nätkabeln i närheten av en värmekälla, till exempel ett värmeelement. Böj inte kabeln och skada den inte på annat sätt. Ställ heller inte tunga föremål på den.
- Använd endast den nätspänning som specificerats för instrumentet. Rekommenderad spänning finns angiven på instrumentets namnetikett.
- Använd endast den rekommenderade adaptern (sidan 35). Felaktig adapter kan orsaka skador på instrumentet eller överhettning.
- Använd endast medföljande nätkabel/nätkontakt.
- Kontrollera nätkontakten regelbundet och avlägsna smuts och damm som eventuellt har samlats på den.

Öppna inte

- Detta instrument innehåller inga delar som kan repareras eller bytas ut av användaren. Du ska inte öppna instrumentet eller försöka ta isär eller modifiera de inre komponenterna på något sätt. Om enheten inte fungerar korrekt bör du omedelbart sluta använda den, och lämna in den för kontroll på en kvalificerad Yamaha-serviceverkstad.

Varning för fukt och väta

- Utsätt inte instrumentet för regn och använd det inte i närheten av vatten eller i fuktig eller våt miljö. Ställ inte behållare med vätska (t.ex. vaser, flaskor eller glas) på det, eftersom vätska då kan spillas i eventuella öppningar. Om vatten eller andra vätskor skulle läcka in i instrumentet måste du omedelbart stänga av strömmen och dra ut nätadapterkabeln från vägguttaget. Lämna därefter in instrumentet till en kvalificerad Yamaha-serviceverkstad.
- Sätt aldrig in eller ta ut nätkontakten med våta händer.

Varning för eld

- Placera inte brinnande föremål, exempelvis stearinljus, på instrumentet. De kan falla omkull och orsaka eldsvåda.

Om du upptäcker något onormalt

- Om något av följande problem uppstår bör du omedelbart stänga av strömbrytaren och dra ut nätkontakten ur uttaget. Låt därefter Yamahaservicepersonal kontrollera enheten.
 - Nätkabeln eller nätkontakten blir sliten eller skadad.
 - Ovanlig lukt eller rök avges.
 - Något föremål har tappats i instrumentet.
 - Ljudet från instrumentet försvinner plötsligt under användning.
 - Om det finns sprickor eller skador på instrumentet.



FÖRSIKTIGHET

Vidta alltid de grundläggande försiktighetsåtgärderna nedan så att du undviker att skada dig själv och andra och även undviker skada på instrumentet och andra föremål. Försiktighetsåtgärderna omfattar, men är inte begränsade till, följande:

Strömförsörjning/nätadapter

- Anslut inte instrumentet till ett vägguttag med en grenkontakt. Det kan medföra försämrad ljudkvalitet och samt orsaka överhettning i uttaget.
- Håll alltid i själva kontakten, inte i kabeln, när du drar ut nätkontakten från instrumentet eller uttaget. Kabeln kan skadas om du drar i den.
- Dra ut nätkontakten ur uttaget när du inte tänker använda instrumentet under en längre tid, samt i samband med åskväder.

Placering

- Placera inte instrumentet på en ostadig plats där det riskerar att ramla ner.
- Gå inte i närheten av instrumentet under en jordbävning. Kraftiga skakningar under en jordbävning kan få instrumentet att röra sig eller välta och resultera i skador på instrumentet eller dess delar och eventuellt också personskador.
- Var alltid två eller fler personer när ni transporterar eller flyttar instrumentet. Om du ensam försöker lyfta instrumentet kan du skada ryggen eller få andra personskador, eller orsaka skador på instrumentet.
- Lossa alla anslutna kablar innan du flyttar instrumentet för att förhindra att kablarna förstörs eller att någon snubblar på dem och skadas.
- När du flyttar instrumentet bör du alltid hålla i instrumentets undersida. Om du håller i nischen där kontaktorna sitter kan det skada kontaktorna eller instrumentet, och leda till skador.
- Se till att vägguttaget är lättåtkomligt när du installerar produkten. Om det uppstår problem eller tekniska fel bör du omedelbart stänga av strömbrytaren och dra ut nätkontakten ur uttaget. Även när strömbrytaren är avstängd förbrukar produkten en mycket liten mängd energi. Kom ihåg att dra ut nätkabeln ur vägguttaget om du inte ska använda produkten under en längre tid.
- Använd endast det stativ som hör till instrumentet (sidan 17). Använd endast medföljande skruvar när du monterar det. Om du använder andra skruvar kan de inre komponenterna skadas, eller också kan instrumentet falla omkull.
- Luta inte instrumentet mot en vägg och lägg det inte med kontaktorna nedåt. Instrumentet kan falla och detta kan leda till att instrumentet eller personer skadas. Se till att sätta instrumentet horisontellt på ett skrivbord eller använd stativet som är avsett för instrumentet (sidan 17).

Anslutningar

- Stäng av strömmen till alla komponenter innan du ansluter instrumentet till andra elektriska enheter. Ställ in alla volymkontroller på lägsta nivå på samtliga enheter innan du slår på eller av strömmen.
- Ställ in volymkontrollen på lägsta nivå på alla komponenter och öka gradvis till önskad nivå medan du spelar på instrumentet.

Hantering

- Stick inte in fingrar eller händer i springorna på instrumentet.
- Undvik att föra in papper, metall eller andra föremål i springorna på instrumentets panel eller mellan tangenterna. Detta kan orsaka personskador på dig eller andra, skada instrumentet eller annan egendom eller orsaka funktionsfel.
- Tyng inte ned instrumentet och placera inte tunga föremål på det. Tryck inte onödigt hårt på knappar, strömbrytare, notställ och kontakter.
- Använd inte instrumentet/enheten eller hörlurarna med hög eller obehaglig volymnivå under en längre tid, eftersom detta kan medföra permanent hörselnedsättning. Kontakta läkare om du upplever hörsselförsämring eller om det ringer i öronen.

Yamaha ansvarar inte för skador som orsakas av felaktig användning eller modifiering av instrumentet, eller för data som försvinner eller blir förstörda.

Stäng alltid av strömmen när du inte använder instrumentet.

Även när [၇]-brytaren (vänteläge/på) är satt i vänteläge (strömlampan är släckt) har instrumentet strömtillförsel på miniminivå.

Kom ihåg att dra ut nätkabeln ur uttaget när du inte använder instrumentet under en längre tid.

MEDDELANDE

Följ instruktionerna nedan för att undvika fel/skador på produkten, skador på data eller skador på andra föremål.

■ Hantering

- Anslut inte produkten till offentliga wifi-nät och/eller Internet direkt. Den här produkten ska bara anslutas till internet via en router med starka lösenordsskydd. Kontakta routerns tillverkare för information om metoder för bästa säkerhet.
- Använd inte instrumentet i närheten av tv-, radio- eller stereoutrustning, mobiltelefoner eller annan elektrisk utrustning. Instrumentet, tv:n eller radion kan orsaka störande brus. När du använder instrumentet tillsammans med en app i din smarta enhet, till exempel en smarttelefon eller surfplatta, rekommenderar vi att du aktiverar inställningen ”Flygplansläge” innan du aktiverar Wi-Fi eller Bluetooth på den enheten för att minimera brus från kommunikation.
- Utsätt inte instrumentet för damm, vibrationer eller extrem kyla eller hetta (t.ex. i direkt solljus, nära ett värmelement eller i en bil under dagtid). Panelen kan deformeras, invändiga komponenter kan skadas och instrumentet kan sluta fungera. (Temperaturintervall för användning: 5°–40 °C.)
- Placera inte föremål av vinyl, plast eller gummi på instrumentet, eftersom panelen och tangentbordet kan missfärgas.

■ Underhåll

- Rengör instrumentet med en torr eller något fuktad mjuk duk. Använd inte thinner, lösningsmedel, sprit, rengöringsvätska eller rengöringsdukar som impregnerats med kemikalier.

■ Spara data

- Vissa av instrumentets data (sidan 29) sparas även när strömmen slås av. För att skydda mot dataförlust på grund av vissa defekter eller användningsfel, mm. ska du spara dina viktiga data till appen ”Smart Pianist.” Du kan säkerhetskopiera data och inställningar för detta instrument till ”Smart Pianist” som en säkerhetskopieringsfil.

Information

■ Om upphovsrätt

- Kopiering av kommersiella musikdata, inklusive men inte begränsat till MIDI-data eller ljudfiler, är förbjudet för annat än personligt bruk.
- Denna produkt innehåller och omfattar innehåll som Yamaha äger rättigheterna till eller har licens att använda andras upphovsrätt för. På grund av upphovsrättslagar och andra tillämpliga lagar har du INTE rätt att distribuera medier som detta innehåll är sparad eller inspelad på och som är i stort sett samma eller mycket likt de i produkten.
 - * Innehållet som beskrivs ovan omfattar datorprogram, kompstilsdata, MIDI-data, WAVE-data, ljudinspelingsdata, ett partitur, partiturdatabas etc.
 - * Du får distribuera medium med inspelningar av ditt framförande eller musikproduktion med detta innehåll, och tillstånd från Yamaha Corporation krävs inte i dessa fall.

■ Om funktioner/data som medföljer instrumentet

- Yamaha kan från tid till annan uppdatera produktens inbyggda programvara utan förvarning för att förbättra funktioner och användbarhet. Vi rekommenderar att du uppgraderar instrumentet till senaste versionen så att du kan utnyttja det maximalt. Den senaste inbyggda programvaran kan hämtas på webbplatsen nedan:
<https://download.yamaha.com/>
- Vissa av de förprogrammerade melodierna har editerats i längd och arrangemang, och är kanske inte exakt likadana som originalet.
- Enheten hanterar musikdata av olika typer och format genom att först optimera dem till rätt musikdataformat för enheten. Optimeringen kan medföra att musikdata inte spelas upp exakt som upphovsmannen eller kompositören avsåg.

■ Om den här bruksanvisningen

- De illustrationer och bilder av LCD-displayen som visas i den här bruksanvisningen är endast för instruktionsändamål och kan skilja sig något från de som visas på ditt instrument.
- Bokstäverna i slutet av modellnamnet (t.ex. ”B” ”PE”, ”WH”) visar färgen på instrumentet. Eftersom de visar utseendet utesluts dessa bokstäver i denna bruksanvisning.
- Windows är ett registrerat varumärke som tillhör Microsoft® Corporation i USA och andra länder.
- Apple, iTunes, iPhone, iPad, iPod touch och Lightning är varumärken som tillhör Apple Inc. i USA och andra länder.
- Android och Google Play är varumärken som tillhör Google LLC.
- Företagsnamn och produktnamn i den här bruksanvisningen är varumärken eller registrerade varumärken som tillhör respektive ägare.

Kompatibla format för detta instrument

■ GM2

"GM (General MIDI)" är ett av de vanligaste Voice-allokeringsformaten. "GM System Level 2" är en standardspecifikation som förbättrar original-"GM" och ger bättre kompatibilitet med Song-data. Den möjliggör större polyfoni, större urval av ljud, utbyggda ljudparametrar och integrerad effekthantering.

■ XG

XG är en markant förbättring av formatet GM System Level 1 som utvecklats av Yamaha speciellt för att ge såväl tillgång till fler ljud och större variationer som större kontroll över effekter och modulationer, samt för att säkerställa kompatibilitet med framtida data.

■ GS

GS har utvecklats av Roland Corporation. På samma sätt som Yamaha XG utgör GS en markant förbättring av GM och erbjuder fler ljud och trumset och variationer av dessa, liksom bättre kontroll över ljuden och dess effekter.

■ XF

Yamaha XF-formatet är en utbyggnad av SMF-standarderna (Standard MIDI File) med fler funktioner och möjligheter till expansion i framtiden. Detta instrument kan visa sångtexter när en XF-fil som innehåller sångtextdata spelas.

Tack för att du valde detta Yamaha Digital Piano!

Detta instrument ger dig möjlighet att spela dina favoritlåtar själv med hjälp av Stream Lights-funktionen. Vi rekommenderar att du läser denna bruksanvisning noggrant så att du kan utnyttja instrumentets avancerade och praktiska funktioner fullständigt. Vi rekommenderar också att du förvarar den här bruksanvisningen säkert och lättillgängligt för framtida bruk.

Om bruksanvisningarna

Dokumentationen och informationsmaterialet till det här instrumentet består av följande.

Medföljande dokument



Bruksanvisning (den här boken)

Förklarar hur du använder detta instrument.

Onlinematerial (kan hämtas från webbplatsen)



Data List

Innehåller listor med så kallade Voices (ljud) och Styles (stilar), samt MIDI-relaterad information om detta instrument.



Computer-related Operations

Innehåller instruktioner om hur du ansluter det här instrumentet till en dator samt om hantering vid överföring/mottagning av MIDI-data.

Dessa bruksanvisningar kan hämtas på Yamaha Downloads, där du kan söka efter önskade filer genom att ange modellnamnet.

Yamaha Downloads

<https://download.yamaha.com/>

Medföljande tillbehör

- Bruksanvisning (den här boken) x 1
- Produktregistrering online x 1
- Nätdapter x 1, nätsladd x 1 (Ingår inte alltid i leveransen, beroende på i vilket land du bor. Fråga din Yamaha-återförsäljare).
- Notställ x 1
- Pedal x 1

Innehåll

FÖRSIKTIGHETSÅTGÄRDER	4
MEDDELANDE	6
Information	6
Om bruksanvisningarna	8
Medföljande tillbehör.....	8
Huvudfunktioner	
– En värld av pianoframföranden och kontroll med Smart Pianist –	10
Panelkontroller och anslutningar	12
Främre panel.....	12
Baksidan	13
Förberedelser	14
Slår till och från strömmen	14
Justera huvudvolymen.....	15
Montera notstället.....	16
Använda en pedal – uttaget [AUX PEDAL].....	17
Använda en pedalenhet och klaviaturstativ (säljs separat) – uttaget [PEDAL UNIT].....	17
Använda uttaget för hörlurar – [PHONES]	19
Spela med Smart Pianist	20
Installera Smart Pianist	20
Ansluta till Smart Pianist	20
Spela fristående på instrumentet.	24
Spela olika musikinstrumentljud (Voices) - [VOICE].....	24
Spela en Style med automatiskt ackompanjemang – [STYLE].....	25
Spela upp en Låt – [SONG]	26
Justera tempo – [TEMPO]	26
Öva med hjälp av Stream Lights genom att använda guidefunktionen – [GUIDE].....	27
Använda metronomen – [METRONOME]	27
Gör inställningar för olika funktioner – [FUNCTION].....	28
Återställa fabriksinställningarna (initiera)	29
Ansluta till andra enheter	30
Anslutning med en smart enhet för användning av en app – uttagen [iPad], [USB TO DEVICE], [USB TO HOST]	30
Anslutning till en extern ljudenhet – [AUX IN], AUX OUT Uttagen [R]/[L/L+R].....	30
Ansluta en mikrofon – uttaget [MIC INPUT].....	31
Ansluta till en dator – uttaget [USB TO HOST].....	32
Skicka/ta emot ljuddata (USB Audio Interface-funktion) – uttagen [iPad], [USB TO HOST].....	33
Felsökning	34
Specifikationer	35
Register	37

Huvudfunktioner

– En värld av pianoframföranden och kontroll med Smart Pianist –

Ha roligare med ditt piano med Smart Pianist

Genom att använda det här instrumentet med appen "Smart Pianist" kan du till fullo njuta av olika funktioner, till exempel att spela med till en favoritlåt, eller uppträda med ett band eller en ensemble. Installera appen på din smarta enhet och anslut med det här instrumentet för att dra nytta av de extra funktionerna.

För detaljer om appen och kompatibla enheter, se webbplatsen nedan eller sök "Yamaha Smart Pianist" i en webbsökmotor. För anslutning, se sidan 20.

<https://www.yamaha.com/kbdapps/>

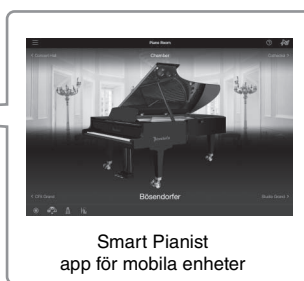
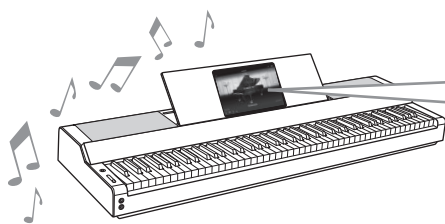

Spela dina favoritlåtar direkt

Ett antal låtar, inklusive populära, klassiska och lektionslåtar har förinstallerats på instrumentet. Med Smart Pianist kan du visa musiknoter (partitur) för dessa låtar. För de som har svårt att läsa noter kan Stream Lights-funktionen (sidan 27) visa vilken tangent som ska spelas härnäst. Tryck bara på tangenterna vid rätt tidpunkt i enlighet med de olika lamporna som tänds ovanför tangenterna.

Dessutom, genom att använda funktionen Guide, kan du öva i din egen takt eftersom uppspelning av låten pausas och väntar tills du har spelat upp rätt noter. Det finns också möjlighet att öva med en hand, eller öva upprepade gånger ett angivet intervall av låten.

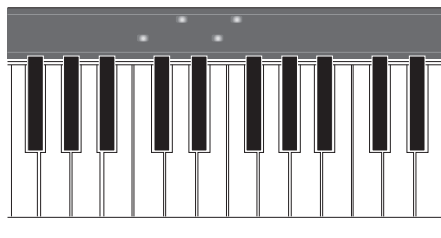

Appen innehåller också funktionen "Audio To Score", som automatiskt skapar ett partitur för pianoackompanjemang från låtar på din mobila enhet. Även utan ett partitur, kan du njuta av att spela upp ett pianoackompanjemang till en låt.

Njut av ackompanjering av ett kompband och sjung själv din favoritlåt.

Detta instrument har ett brett utbud av instrumentala ljud, inklusive piano, orgel, gitarr, saxofon och mycket mer. Det är också möjligt att lägga två lager av olika instrumentljud, eller spela olika ljud med vänster och höger hand. Dessutom ger Style-funktionen ett dynamiskt kompbandackompanjering, även när du spelar själv, och har ett stort antal stilar i olika genrer för att matcha ditt framförande. Du kan även ansluta en mikrofon och sjunga med till ditt eget framförande – med lyxiga funktioner för stämmor som gör det möjligt att automatiskt skapa körarrangemang till dig själv, även när du sjunger ensam.

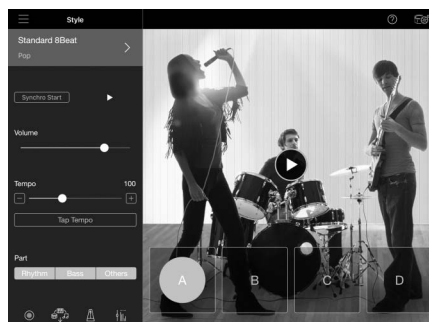
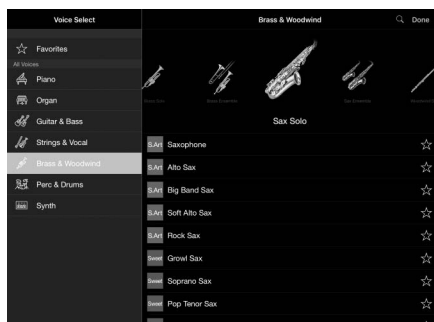

Spela med ditt favoritpianoljud

Pianots olika ljud har skapats med hjälp av inspelningar av Yamahas flaggskepp CFX-flygeln och den världskända Bösendorfer*-flygeln. På Smart Pianist återger funktionen Piano Room hur ljudkonst som är baserade på en omgivning (till exempel en konsertsal), och de subtila ljudförändringarna som uppnås genom öppning eller stängning av locket på en flygel – så att du kan anpassa pianoljudet efter ljust din smak.

*Bösendorfer är ett dotterbolag till Yamaha.

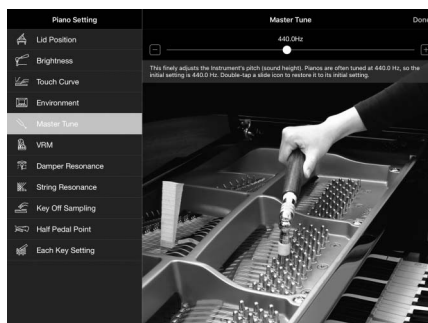
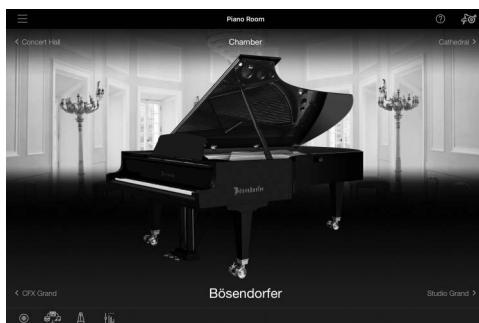

Med hjälp av Smart Pianist får du tillgång till många praktiska och kraftfulla funktioner – som inspelning, justering av volymbalansen för tangentbordsdelar/låten/stilen och transponering av låtens tonhöjd. (Se sidan 36 för dessa ytterligare funktioner.)

OBS!

Alla skärmdumpar som visas här har tagits från appen med de senaste specifikationerna från och med publiceringsdatumet. Skärmarna och specifikationerna kan komma att uppdateras för förbättring.

Panelkontroller och anslutningar

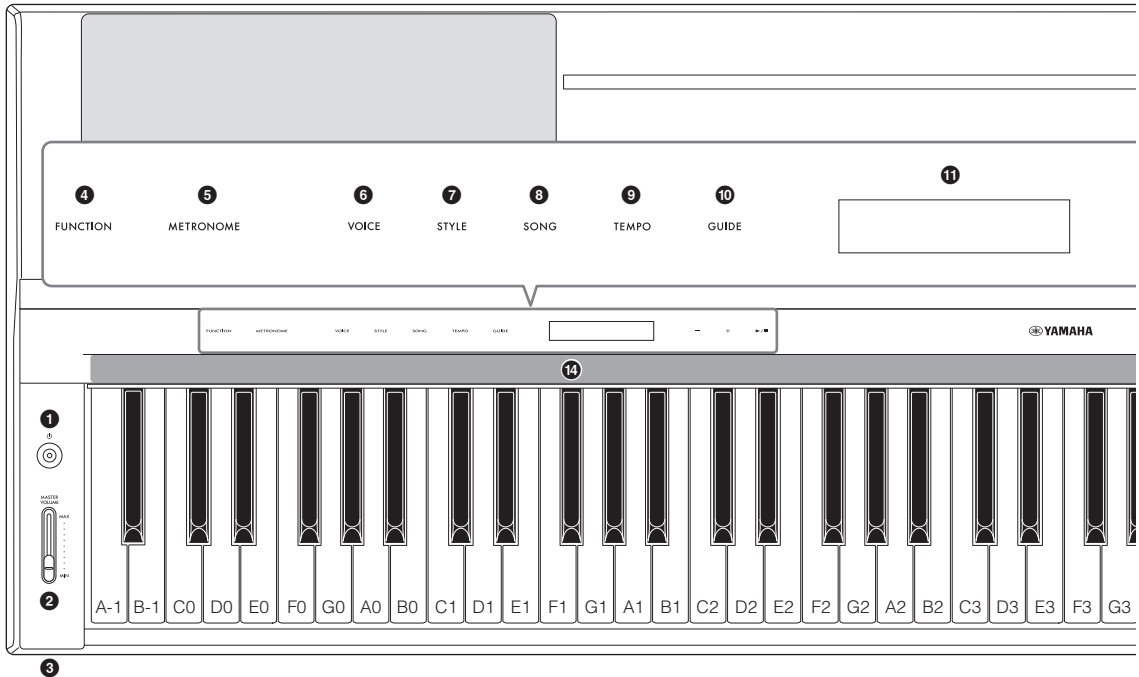

Främre panel

- 1** [⏻]-brytare (vänteläge/på) (sidan 14)
Slår på strömmen eller försätter instrumentet i viloläge.
- 2** Skjutreglaget [MASTER VOLUME] (sidan 15)
Justerar den allmänna volymen.
- 3** Uttaget [PHONES] (sidan 19)
För anslutning av hörlurar.
- 4** Knappen [FUNCTION] (sidan 28)
Aktiverar displayen för inställning av olika funktioner, till exempel transponering och stämning.
- 5** Knappen [METRONOME] (sidan 27)
Slår på eller av metronomen.
- 6** Knappen [VOICE] (sidan 24)
Tar fram displayen för val av ljud.
- 7** Knappen [STYLE] (sidan 25)
Tar fram displayen för val av Style.
- 8** Knappen [SONG] (sidan 26)
Tar fram displayen för val av Song.
- 9** Knappen [TEMPO] (sidan 26)
Tar fram displayen för val av tempo.

PHONES



- 10** Knappen [GUIDE] (sidan 27)
Tar fram displayen för inställning av Guide.
- 11** Display
Indikerar det aktuella instrumentets inställning.
- 12** Knapparna [-]/[+] (sidan 24)
För att välja en Voice eller Style, eller ändra ett parametervärde som t.ex. tempo. Om du håller ned en av dessa knappar ändras värdet fortlöpande. Om båda knapparna [+] och [-] trycks ned samtidigt återställs en parameter till standardvärde.
- 13** [▶/■] Knappen (start/stopp) (sidan 24)
Startar eller stoppar uppspelning av vald Style eller Song.
- 14** Stream Lights (sidan 27)
Fyra lampor är inbäddade ovanför varje tangent. Dessa lampor tänds i följd i ett sjunkande mönster under Song-uppspelning för att indikera vilka noter du ska spela och när du ska spela dem.

Kontrollknapparna och displayen visas när strömmen slås på.

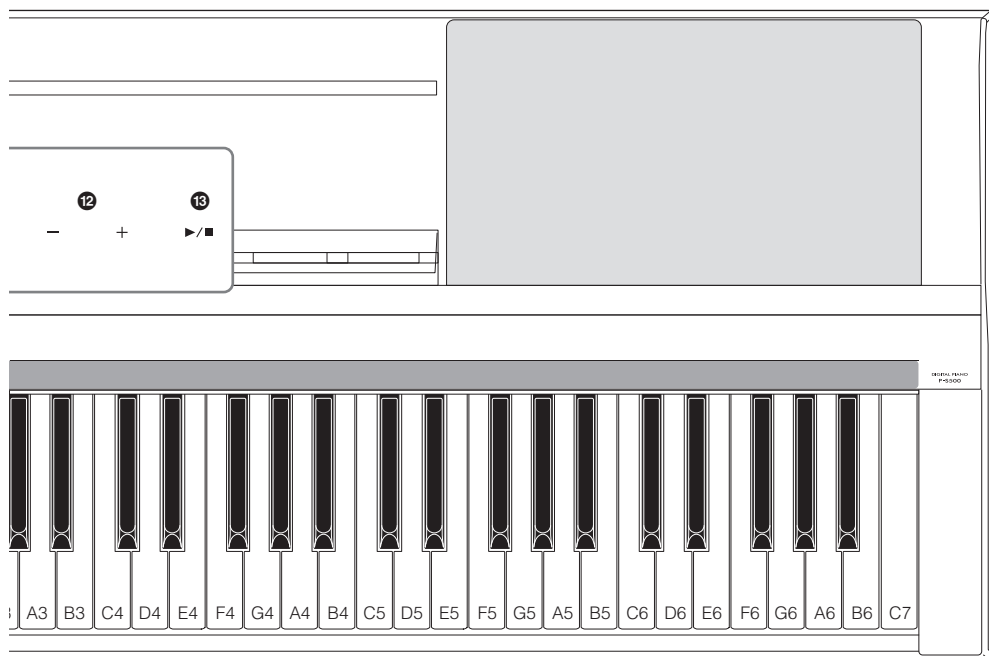

Baksidan

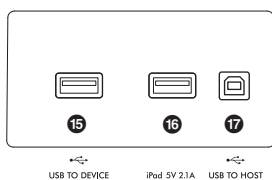

15 USB TO DEVICE
16 iPad SV 2.1A
17 USB TO HOST

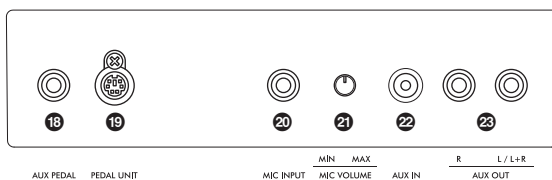

18 AUX PEDAL
19 PEDAL UNIT

20 MIC INPUT
21 MIC VOLUME
22 AUX IN
23 AUX OUT

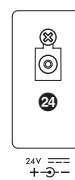

24 24V DC IN

- 15 Uttaget [USB TO DEVICE] (sidan 22)**
För anslutning av en USB-adapter till trådlöst nätverk (säljs separat).
- 16 Uttaget [iPad] (sidorna 21, 33)**
För anslutning av en smart enhet med en Lightning-kontakt.
- 17 Uttaget [USB TO HOST] (sidorna 21, 32, 33)**
För anslutning av en smart enhet med en USB Type-C-kontakt eller en dator.
- 18 Uttaget [AUX PEDAL] (sidan 17)**
För anslutning av den medföljande pedalen eller fotpedaler som säljs separat.
- 19 Uttaget [PEDAL UNIT] (sidan 17)**
För anslutning av en pedalenhet som säljs separat.

- 20 Uttaget [MIC INPUT] (sidan 31)**
För anslutning av en mikrofon.
- 21 Ratten [MIC VOLUME] (sidan 31)**
För justering av ingångsnivån för uttaget [MIC INPUT].
- 22 Uttaget [AUX IN] (sidan 30)**
För anslutning av extern ljudkälla, t.ex. en bärbar ljudspelare. Ljuduppspelning från den anslutna enheten kan skickas ut genom det här instrumentets högtalare.
- 23 Uttaget AUX OUT [R]/[L/L+R] (sidan 31)**
För anslutning av extern ljudkälla, t.ex. en högtalare. Ljuduppspelningen på det här instrumentet kan skickas ut genom den anslutna externa enhetens högtalare.
- 24 Uttaget DC IN (sidan 14)**
För anslutning av nätadaptern.

Förberedelser

I det här avsnittet förklaras hur du ställer in och börjar använda ditt instrument. Konfigurationen är så enkelt att du kan börja spela direkt.

Slår till och från strömmen

1 Anslut nätadaptern och nätkabeln i den ordning som visas på bilden.

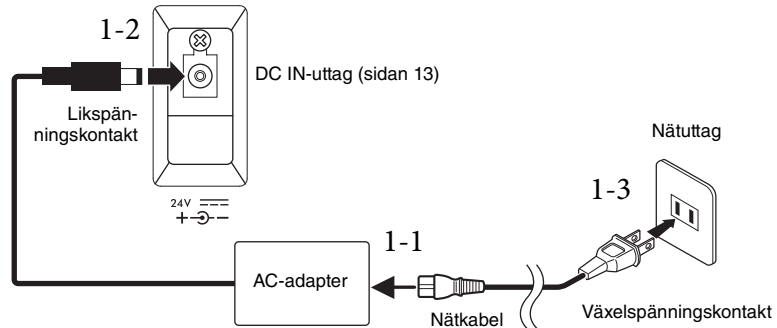

Formen på kontakten varierar beroende på var du är.

⚠ VARNING

Använd endast den angivna nätadaptern (sidan 35). Användning av fel nätadapter kan leda till skador på instrumentet eller överhettning.

⚠ FÖRSIKTIGHET

Se till att vägguttaget som du använder är lättåtkomligt när du ansluter produkten och gör inställningar. Om det uppstår problem eller tekniska fel bör du omedelbart slå av strömbrytaren och dra ut nätkontakten ur vägguttaget.

OBS!

När nätkabeln/AC-adaptorn ska dras ur slår du först av strömmen och följer sedan proceduren i omvänd ordning.

2 Vrid ned [MASTER VOLUME]-reglaget till "MIN."

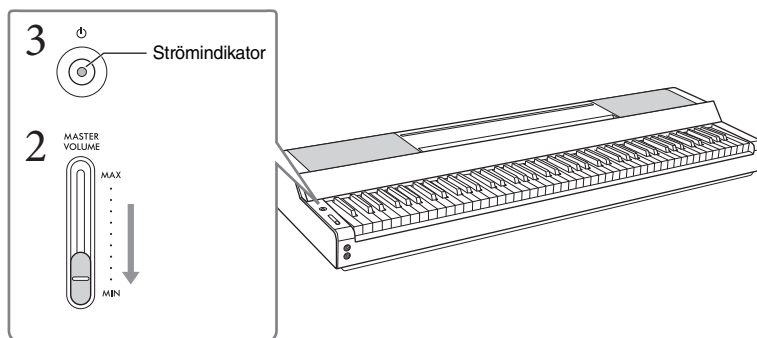

3 Tryck på [⏻] (Standby/On)-omkopplaren för att slå på strömmen.

Strömindikatorn på knappen [⏻] (Standby/On) tänds, och kontrollknapparna visas.

4 Justera volymen.

Spela på klaviaturen för att producera ljud och vrid upp reglaget [MASTER VOLUME] långsamt medan du justerar volymen.

5 När du har spelat färdigt stänger du av instrumentet genom att trycka på [⏻]-brytaren (vänteläge/på) i ungefär en sekund.

Displayen, kontrollknapparna och strömindikatorn är alla avstängda.

⚠ **FÖRSIKTIGHET**

Även när [⏻] -brytaren (vänteläge/på) är i vänteläge tillförs instrumentet en liten mängd ström. Dra ut nätkontakten från uttaget när du inte tänker använda instrumentet under en längre tid, samt i samband med åskväder.

MEDELANDE

- Tryck inte på några tangenter eller pedaler förrän instrumentet helt har startat (kontrollknapparna visas) efter att ha slagit på brytaren. Om du gör det kan det orsaka fel.
- Om du behöver stänga av instrument med tvång håller du ned [⏻]-brytaren (vänteläge/på) i minst tre sekunder. Tänk på att avstängning med tvång kan orsaka dataförlust och skada på instrumentet.

Automatisk avstängningsfunktion

Det här instrumentet har en automatisk avstängningsfunktion som automatiskt slår av strömmen för att undvika onödig energiförbrukning om instrumentet inte används under en viss tidsperiod. Den tid som går innan strömmen automatiskt stängs av är som standard 30 minuter () men du kan ändra inställningen i [Utility] → [System] i Smart Pianist.

MEDELANDE

Alla data som inte har sparats kommer att gå förlorade om den automatiska avstängningen slår av strömmen. Kom ihåg att spara dina data innan detta händer.

Avaktivera den automatiska avstängningen (enkel metod)

Slå på strömmen medan du håller ned den lägsta tangenten på klaviaturen. Detta startar instrumentet med den automatiska avstängningen avaktiverad.

Den lägsta tangenten (A-1)



OBS!

Du kan aktivera/inaktivera den automatiska avstängningsfunktionen genom att använda knappen [FUNCTION] (sidan 29).

Justera huvudvolymen

När du vill justera volymen för hela klaviaturens ljud använder du [MASTER VOLUME]-reglaget. Spela på klaviaturen så att du kan lyssna på ljudet när du justerar volymen.

⚠ **FÖRSIKTIGHET**

Använd inte instrumentet med hög eller obehaglig volymnivå under en längre tid, eftersom detta kan medföra permanent hörselörlust.

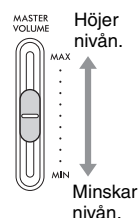

Intelligent Acoustic Control (IAC)

IAC är en funktion som automatiskt justerar och styr ljudkvaliteten efter instrumentets totalvolym. Även när du spelar instrumentet med den totala volymen nedskruvad tillåter det både låga ljud och höga ljud att höras tydligt. IAC fungerar endast från det utgående ljudet från instrumentets högtalare. Denna funktion är aktiverad som standard; du kan dock slå på eller av den, och ställa in djupet från [Utility] → [Sound Setting] på Smart Pianist.

Montera notstället

- 1 Sätt fast notstället i skårorna.

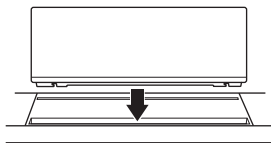

- 2 Öppna stativet vid den bakre sidan av notstället för att passa in i spåret.

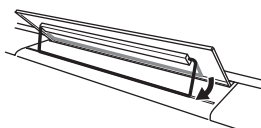

- 3 Skjut notstället åt höger så att den fästs ordentligt.

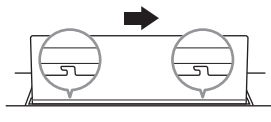

För att lösgöra notstället, skjuter du det åt vänster och lyfter sedan upp det.

FÖRSIKTIGHET

- Innan du använder notstället ska du se till att stället passar in i spåret och fästs ordentligt. Se också till att ta bort din smarta enhet, etc. från notstället när du flyttar instrumentet. I annat fall kan det leda till skador på instrumentet eller den mobila enheten eller personskada.
- Var försiktig så att du inte klämmer fingrarna när du öppnar eller stänger notstället.

Använda en pedal – uttaget [AUX PEDAL]

Anslut den medföljande pedalen till [AUX PEDAL]-uttaget. Precis som med en dämparpedal på ett piano kan du trycka på pedalen för att hålla kvar noter efter att ha släppt upp fingrarna från klaviaturen. En FC3A- eller en FC4A/FC5-pedal som säljs separat kan också anslutas till det här uttaget. Med FC3A kan du använda halvpedalsfunktionen (sidan 18).

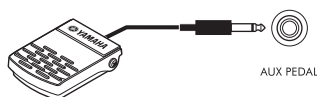

Du kan ändra funktionen på pedalen via [Utility] → [Pedal Setting] i Smart Pianist. Olika funktioner som "Stilstart/stopp" finns tillgängliga.

OBS!

- Kontrollera att strömmen är frånslagen när du ska ansluta eller koppla ifrån en pedal.
- Trampa inte ned pedalen samtidigt som du slår på strömmen. Om du gör det ändras pedalens polaritet, vilket innebär att funktionen blir den omvända.

Använda en pedalenhet och klaviaturstativ (säljs separat) – uttaget [PEDAL UNIT]

En separat såld LP-1B/LP-1WH-pedalenhet kan anslutas till [PEDAL UNIT]-uttaget. När du ansluter pedalenheten ska du även montera den på klaviaturstativet L-300B/L-300WH, som säljs separat. På metallfästena i L-300B/L-300WH finns skruvhålen "A" och "B." Vid montering av klaviaturstativet för P-S500 ska du se till att använda skruvhålen som anges med "A" på metallfästena i stativet. Mer information hittar du i monteringsanvisningen för stativet.

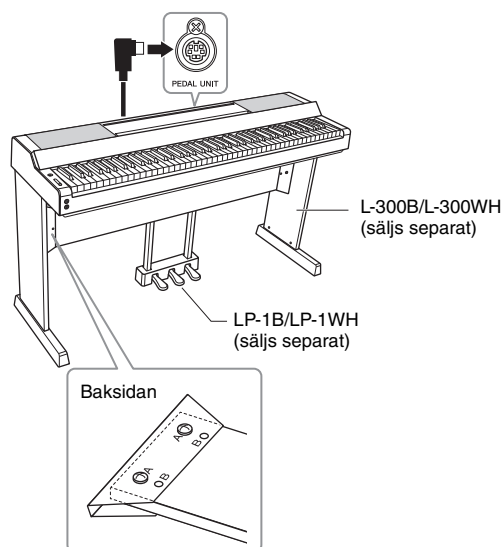

OBS!

- Kontrollera att strömmen är frånslagen när du ska ansluta eller koppla ifrån pedalenheten.
- Trampa inte ned pedalerna när du slår på strömmen. Om du gör det ändras pedalernas polaritet, vilket innebär att funktionen blir den omvända.

Pedalfunktioner

Som standard är följande funktioner tilldelade respektive pedal. Du kan också tilldela andra funktioner som "Style Start/Stop" till pedalerna via [Utility] → [Pedal Setting] i Smart Pianist.

■ Dämparpedal (höger pedal)

När pedalen trampas ned fortsätter spelade toner att klinga även sedan tangenterna släppts upp. Du kan använda halvpedalfunktionen (se nedan) med denna pedal.

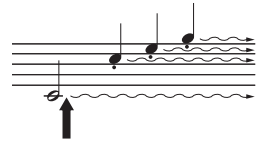

När du trampar ner dämparpedalen här får de toner du spelar innan du släpper upp pedalen en längre utklingningstid.

■ Sostenuto pedal (mittpedal)

Om du spelar en ton eller toner på klaviaturen och trampar ned sostenutopedalen medan tangenterna hålls nedtryckta klingar tonerna så länge som du håller pedalen nedtrampad, men de toner som spelas därefter förlängs inte. På så sätt kan du t.ex. förlänga en ton eller flera toner medan övriga toner spelas staccato.

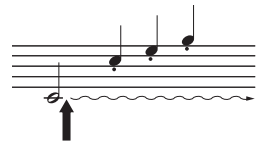

När du trampar ned sostenutopedalen här medan du håller en eller flera tangenter nedtryckta klingar tonen så länge pedalen hålls ned.

■ Pianopedal (vänster pedal)

Pianopedalen minskar volymen och ändrar klangfärgen på tonerna som spelas medan pedalen är nedtrampad. Pedalen påverkar inte toner som redan ljuder när pedalen trampas ned. För att tillämpa denna effekt ska du spela noter efter att ha tryckt på pedalen.

Halvpedalsfunktion (för LP-1B/LP-1WH och FC3A)

FC3A (sidan 17) och höger pedal på LP-1B/LP-1WH har en halvpedalsfunktion som gör att du kan använda halvdämpningstekniker där dämparpedalen trycks ned någonstans mellan hela vägen ned och hela vägen upp. I det här halvdämparläget (på ett riktigt piano) dämpar dämparpedalen strängarna bara delvis. Med halvpedalsfunktionen kan du försiktigt och uttrycksfullt kontrollera dämpningen och skapa subtila nyanser i ditt framförande genom finkänslig kontroll av den punkt där trycket på pedalen påverkar hur dämparpedalen tystrar. Punkten kallas "Half Pedal Point" och kan ställas in i [Piano Room] i Smart Pianist.

Använda uttaget för hörlurar – [PHONES]

Anslut hörlurarna till uttaget [PHONES]. Eftersom detta instrument är utrustat med två uttag av typen [PHONES] kan du ansluta två par hörlurar.

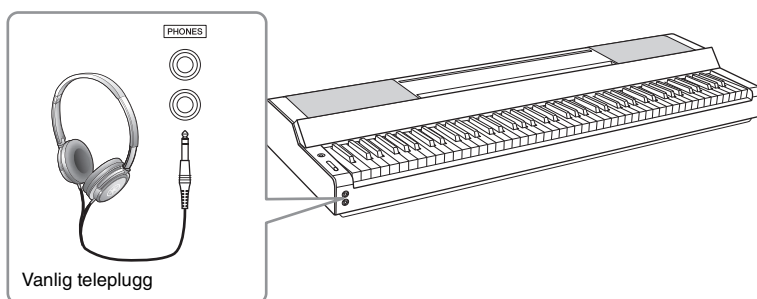

⚠ FÖRSIKTIGHET

Använd inte hörlurarna med hög eller obehaglig volymnivå under en längre tid, eftersom detta kan medföra permanent hörsel förlust.

Återge en naturlig ljudavståndsupplevelse (även när du använder hörlurar) —Binaural Sampling och Stereophonic Optimizer

Det här instrumentet har två avancerade teknologier som ger realistiska och naturliga ljud även om du lyssnar med hörlurar.

■ Binaural Sampling (endast ”CFX Grand”-Voice)

Binaural Sampling är en metod som bygger på att två specialmikrofoner placeras vid öronen på den som spelar och ljudet från ett piano spelas in som det skulle höras. Om du lyssnar på ljudet med den här effekten i hörlurarna ger det intrycket av att vara inbäddad i ljudet, som om det verkligen kommer från pianot. Dessutom kan du lyssna på ljudet naturligt under en längre tid utan öronutmattning. När standardljudet ”CFX Grand” är valt aktiveras binaural sampling-ljudet automatiskt när hörlurarna ansluts.

Sampling

En teknik som spelar in ljud från ett akustiskt instrument och lagrar dem i tongeneratoren så att de kan spelas med information som kommer från klaviaturen.

■ Stereophonic Optimizer (andra VRM Voices än ”CFX Grand”)

Stereophonic Optimizer är en effekt som reproducerar det naturliga ljudavståndet, som med ljudet från Binaural Sampling, även om du lyssnar på det i hörlurar. När någon annan VRM Voice än ”CFX Grand” väljs aktiveras Stereophonic Optimizer automatiskt vid anslutning av hörlurar. För att se vilka ljud som är VRM Voices, se Data List på webbplatsen.

Vad är VRM?

Om du trampar ned dämparpedalen på ett verkligt akustiskt piano och trycker på en tangent vibrerar inte bara strängerna för den tangent som trycks ned. Även andra strängar och resonansbotten vibrerar. Var och en påverkar resten och skapar en rik och briljant resonans som klingar ut och sprider sig. VRM-tekniken (Virtual Resonance Modeling) som finns i instrumentet reproducerar den komplicerade samverkan som resonansen i strängar och resonansbotten skapar på ett verklighetstroget sätt med hjälp av ett virtuellt musikinstrument (fysisk modellering) och frambringar ett ljud som liknar ett riktigt akustiskt piano. Eftersom resonansen skapas omedelbart och beror på hur du hanterar klaviatur och pedal kan du variera ljudet på ett uttrycksfyllt sätt genom att ändra timingen för tangenttryckningarna och timingen för och hur djupt du trampar ned pedalen.

Spela med Smart Pianist

Du kan få ut mer av detta instrument och få ännu mer glädje av det genom att ansluta det till en mobil enhet och använda Smart Pianist-appen. Smart Pianist ger dig bekväm och kraftfull tillgång till ytterligare funktioner, som inspelning och Registration Memory. Dessutom ger displayen dig en exceptionellt intuitiv visuell kontroll, vilket gör det ännu enklare att styra instrumentet.

Om du vill se vad du kan direkt på instrumentet eller genom att använda Smart Pianist, se listan på sidan 36.

MEDELANDE

Alla inställningar på instrumentet ersätts av inställningarna i Smart Pianist när instrumentet ansluts till Smart Pianist.

Installera Smart Pianist



Skaffa Smart Pianist-appen och installera den på din mobila enhet!

- iPadOS/iOS: Finns på App Store
- Android: Finns på Google Play

Information om appen och kompatibla enheter finns på webbplatsen nedan.

<https://www.yamaha.com/kbdapps/>

Ansluta till Smart Pianist

Detta instrument kan anslutas till en mobil enhet via en USB-kabel eller wifi (trådlöst nätverk). För instruktioner om hur du ansluter instrumentet till en mobil enhet, använd "Connection Wizard" (Anslutningsguiden) för att vägleda dig i enlighet med det instrument du använder.



- 1 På Smart Pianist, pekar du på ikonen [≡] som finns högst upp till vänster på displayen för att öppna menyn.
- 2 Peka på [Instrument] för att ringa upp anslutningsdisplayen.
- 3 Peka på [Start Connection Wizard] längst ned.
- 4 Följ instruktionerna i Connection Wizard.

När anslutningen genomförts korrekt visas "P-S500" bredvid [Instrument] längst ned till vänster på displayen. När instrumentet är anslutet med Smart Pianist är manöverknapparna på instrumentet inaktiverade, och all kontroll över instrumentet sker genom att använda Smart Pianist.

Exempel på anslutning via kablar

OBS!

Uttagen [iPad] och [USB TO HOST] kan inte användas samtidigt för anslutning av mobila enheter.

■ Enheter med lightnings-kontakt (iPhone, iPad osv.)

Anslut enheten till [iPad]-uttaget genom att använda en lightnings-USB-kabel. Den iPhone eller iPad som ansluts till detta uttag laddas automatiskt under användning.

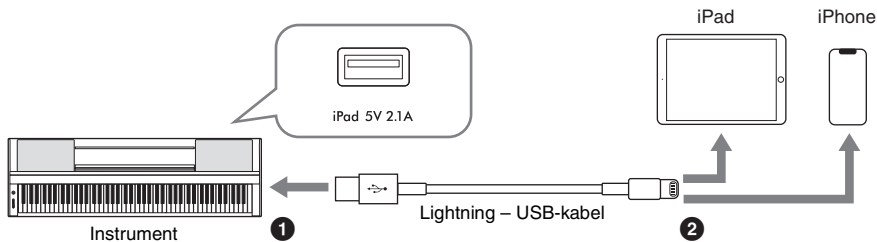

MEDELANDE

- [iPad]-uttaget är dedikerat för anslutning till iOS- eller iPadOS-enheter. Anslut inte andra enheter till uttaget.
- Använd en Apple lightnings-USB-kabel som är mindre än tre meter lång.

■ Enheter med Micro B- eller USB typ-C-kontakt

Anslut enheten till uttaget för [USB TO HOST] genom att använda en lämplig USB-konverteringsadapter och en USB-kabel. Innan du använder uttaget [USB TO HOST] ska du läsa igenom "Försiktighetsåtgärder vid användning av uttaget för [USB TO HOST]" (sidan 22).

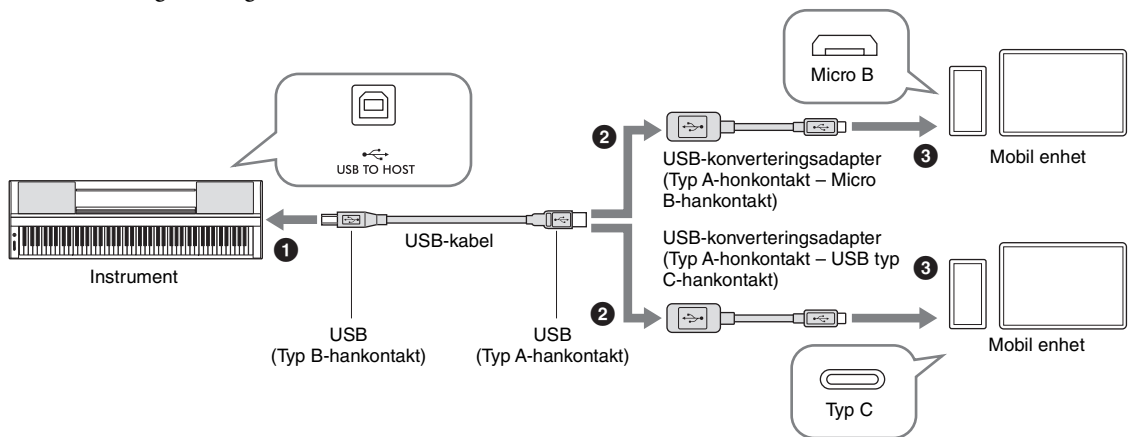

En iPadOS-enhet med USB typ-C-kontakt kan också anslutas genom att använda Apple USB-C Digital AV Multiport Adapter eller Apple USB-C VGA Multiport Adapter.

OBS!

- Den mobila enheten kan inte laddas när den är ansluten till uttaget för [USB TO HOST].
- Det är inte alla USB-konverteringsadapterar som är kommersiellt tillgängliga som är kompatibla.

Försiktighetsåtgärder när uttaget för [USB TO HOST] används

När du ansluter den mobila enheten till uttaget för [USB TO HOST] ska du tänka på följande för att undvika att den mobila enheten/instrumentet läser sig och förstör eller förlorar data.

MEDELANDE

- Använd en USB-kabel högst tre meter. USB 3.0-kablar kan inte användas.
- Innan du slår på eller av strömmen till instrumentet eller ansluter eller tar bort USB-kabeln från instrumentets uttag för [USB TO HOST] ska du göra följande.
 - Avsluta alla öppna appar på den mobila enheten.
 - Kontrollera att inga data håller på att överföras från instrumentet. (Data sänds även när tonerna spelas på klaviaturen eller när en sång spelas upp m.m.)
- När den mobila enheten är ansluten till instrumentet måste du låta det gå minst sex sekunder mellan följande åtgärder: (1) när du slår av strömmen till instrumentet och slår på den igen, eller (2) när du kopplar i eller ur USB-kabeln.

Om den mobila enheten eller instrumentet läser sig ska du starta om appen eller den mobila enhetens operativsystem eller slå av strömmen till instrumentet och sedan slå på den igen.

Exempel på anslutning via wifi (trådlöst nätverk)

För wifi-anslutning behöver du en adapter för trådlöst nätverk (UD-WL01) som säljs separat. Innan du ansluter till den trådlösa LAN-adaptern, ska du läsa igenom avsnittet "Försiktighetsåtgärder vid användning av uttaget för [USB TO DEVICE]" nedan.

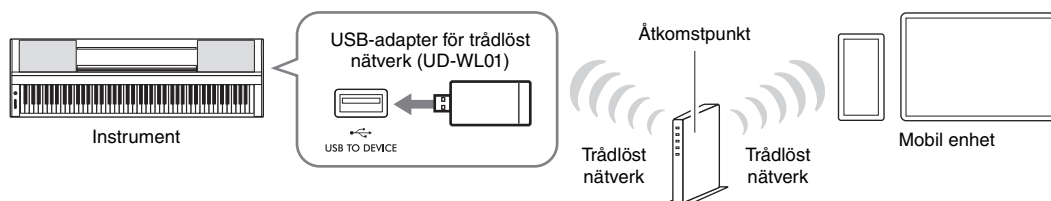

MEDELANDE

Anslut inte produkten till offentliga wifi-nät och/eller Internet direkt. Den här produkten ska bara anslutas till internet via en router med starka lösenordsskydd. Kontakta routerns tillverkare för information om metoder för bästa säkerhet.

OBS!

Instrumentet kan anslutas via wifi direkt utan behov av en åtkomstpunkt. I det här villkoret kommer dock Internetåtkomst att inaktiveras på din mobila enhet, och vissa funktioner kan vara begränsade, till exempel utskick, sökning och vissa funktioner hos Smart Pianist.

Försiktighetsåtgärder vid användning av uttaget [USB TO DEVICE]

Instrumentet har ett inbyggt uttag för [USB TO DEVICE]. Se till att hantera USB-enheten med försiktighet när du ansluter den till uttaget. Följ noga de viktiga försiktighetsåtgärderna nedan.

OBS!

För mer information om hur du använder USB-enheter, se USB-enhetens bruksanvisning.

■ Kompatibla USB-enheter

- USB-adapter för trådlöst nätverk (UD-WL01, säljs separat)
- USB-minne (kan endast användas för att uppdatera programvaran; inte för att spara filer, läsa data, inspelning eller uppspelning)

Andra USB-enheter, t.ex. USB-hubb, datorns tangentbord eller mus, kan inte användas.

MEDELANDE

Uttaget [USB TO DEVICE] har en märkeffekt som är maximalt 5 V/500 mA. Anslut inte USB-enheter med högre märkeffekt än så, eftersom det kan skada själva instrumentet.

■ Ansluta en USB-enhet

När du ansluter en USB-enhet till uttaget [USB TO DEVICE] bör du kontrollera att enhetens kontakt är rätt och att den är ansluten åt rätt håll.

MEDELANDE

- Undvik att ansluta eller koppla bort USB-enheten vid åtkomst till USB-enheten. Instrumentet kan annars "låsa sig" så att det inte kan användas, eller så kan USB-enhetens data skadas.
- Vid anslutning och senare bortkoppling av USB-enheten (och omvänt) ska du se till att vänta några sekunder mellan de två åtgärderna.
- Använd inte förlängningskabel vid anslutning av en USB-enhet.

Koppla ur Smart Pianist

Du kan koppla ur instrumentet från Smart Pianist genom att stänga appen på den mobila enheten, eller genom att följa driftstegen nedan på själva instrumentet.

Även om Smart Pianist är fränkopplad kan du använda instrumentet med de inställningar du har gjort på appen som, dessa behålls tills instrumentet stängs av.

- 1 Tryck var som helst på panelen bredvid displayen (där kontrollknappar normalt skulle visas).**

Ett meddelande visas på displayen.



```
Disconnect App?  
Cancel[-]/OK[+]
```

- 2 För att koppla ur ska du trycka på knappen [+].**

För att avbryta trycker du på knappen [-].

■ För att återansluta till Smart Pianist:

På menyn för Smart Pianist trycker du på [Instrument] för att ringa upp anslutningsdisplayen (steg 1 – 2 på sidan 20) och sedan välja "P-S500". Om "P-S500" inte visas i anslutningsdisplayen startar du Connection Wizard igen.

Spela fristående på instrumentet.

I det här kapitlet förklaras de funktioner som du kan styra när du använder detta instrument ensamt (utan Smart Pianist). När instrumentet är anslutet till Smart Pianist kan inte kontrollknapparna på instrumentet användas. Koppla bort instrumentet från Smart Pianist (sidan 23) för att använda dessa knappar.



- 1 [FUNCTION].....sidan 28
- 2 [METRONOME]sidan 27
- 3 [VOICE]sidan 24
- 4 [STYLE]sidan 25
- 5 [SONG]sidan 26
- 6 [TEMPO]sidan 26
- 7 [GUIDE]sidan 27

För ändring av parametervärdet. Om du håller ned en av dessa knappar ändras värdet fortlöpande. Om båda knapparna [+] och [-] trycks ned samtidigt återställs en parameter till standardvärde.

Startar/stoppar uppspelning av vald Style eller Song. Trycka på denna knapp utan att välja en Style eller Song så spelas den senast valda upp.

För listan över Voices, Styles och Songs, se Data List på webbplatsen.

Spela olika musikinstrumentljud (Voices) - [VOICE]

Du kan spela tangentbordet genom att använda en stor variation av instrumentljud, vilka kallas Voices. Du kan välja Voice 01 till 100 genom att använda instrumentet.

- 1 Tryck på [VOICE]-knappen och använd sedan [+] och [-] för att välja önskad Voice.



Genom att trycka på [VOICE]-knappen växlar du kategori för Voice.

- 2 Spela på klaviaturen.

Om du använder Smart Pianist kan du spela dessa olika Voices via tre tangentbordsdelar: Main, Layer och Left. Med dessa spellägen kan du spela en enskild Voice (Main) på hela klaviaturen, skapa ett lager med en annan Voice (Layer-stämman) på Main-stämman, eller spela en annan Voice i vänsterhandsområdet av klaviaturen genom att aktivera vänsterstämman. Om Left, för vänsterstämman, aktiveras så tänds Stream Lights för den del där klaviaturen delas in i vänster- och högerhandsområdena. Denna punkt (kallad Split Point) kan ändras i Voice-displayen på Smart Pianist.

Spela en Style med automatiskt ackompanjemang – [STYLE]

Instrumentet har olika bakgrundsackompanjemang och rytmspår (s.k. "Styles") i flera olika musikgenrer, inklusive pop och jazz och många fler. Style har funktioner för automatiskt ackompanjemang som känner av "ackorden" automatiskt så att du kan skapa ett bakgrundsackompanjemang genom att helt enkelt spela på klaviaturen. På så sätt kan du automatiskt återskapa ljudet av ett helt band eller en orkester – även om du spelar allt själv. Du kan välja Style 01 till 100 genom att använda instrumentet.

- 1 Tryck på [STYLE]-knappen och använd sedan [+] och [-] för att välja önskad Style.



Genom att trycka på [STYLE]-knappen växlar du kategori för Style.

- 2 Tryck på knappen [▶/■] (Start/stopp) för att starta uppspelningen.

Justera tempot genom att använda knappen [TEMPO] (sidan 26).

- 3 När du spelar på klaviaturen med båda händerna ändras det automatiska ackompanjemanget i enlighet med ditt framförande.

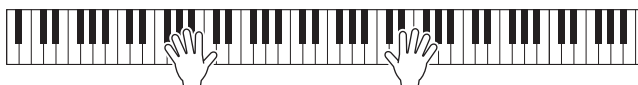

Som standard, om du bara spelar var som helst på klaviaturen med båda händerna som du vill, känner instrumentet automatiskt av ackorden och spelar ackompanjemanget till ditt framförande automatiskt.

Om du ställer in Chord Detection Area till "Lower" med hjälp av Smart Pianist, kan det specifika vänsterhandsomfånget på klaviaturen användas som ackorddel och ackord som spelas inom detta omfång känns automatiskt av och används som grund för ett komplett automatiskt ackompanjemang med vald Style. Om du vill återställa standardinställningen väljer du "Full" som området för Chord Detection.

- 4 När du har avslutat ditt framförande trycker du på knappen [▶/■] (Start/stopp) för att stoppa uppspelningen.

Spela upp en Låt – [SONG]

I det här avsnittet förklaras hur du spelar upp förinställda låtar, med funktionen Song. Song 00 till 100 (nr 00 är Demo Song) kan väljas genom att använda instrumentet.

- 1 Tryck på knappen [SONG] och använd sedan [+] och [-] för att välja önskad Song.



Om du håller knappen [SONG] intryckt "00:Clocks (Demo)."

- 2 Tryck på knappen [▶/■] (Start/stopp) för att starta uppspelningen.
Under Song-uppspelning visas uppspelningspositionen (aktuellt mått/totalt antal mått) i displayen och Stream Lights (sidan 27) startar börjar tändas i inställd följd.
- 3 För att stoppa uppspelningen av en Song trycker du på knappen [▶/■] (Start/stopp).

Snabbspolning framåt/Snabbspolning bakåt

Tryck på [+] eller [-] under uppspelning av en Song. Tryck på någon av dem en gång för att flytta framåt/bakåt en takt. Håll en av dem nedtryckt för att rulla framåt/bakåt oavbrutet.

Går tillbaka till början av en Song

Tryck på [+] och [-] knapparna samtidigt för att återgå till början av en Song under uppspelning.

Repeterad uppspelning

Aktivera "Song Repeat" genom att använda knappen [FUNCTION] (sidan 28) för att välja typ av Song Repeat. Sedan väljer du önskad Song och startar uppspelningen för att starta upprepad uppspelning av den valda typen.

Justera tempo – [TEMPO]

Med knappen [TEMPO] knappen kan du ändra uppspelningstempot för metronom (sidan 27), Style (sidan 25) och Song (sidan 26). Tryck på knappen [TEMPO] och använd sedan [+] och [-] för att välja önskat tempo.



Du kan också ändra tempo genom att trycka på knappen [TEMPO] två gånger eller mer vid önskat tempo.

Öva med hjälp av Stream Lights genom att använda guidefunktionen – [GUIDE]

Du kan stänga av ljudet för höger och/eller vänster del av en Song för att försöka öva på den delen på egen hand. Guidelamporna visar de toner som du ska spela och när du ska slå an.

- 1 Välj önskad Song (sidan 26).
- 2 Tryck på knappen [GUIDE] och använd sedan [+] och [-] för att välja önskad del att öva på.
(Right: För högerhandsövning, Left: För vänsterhandsövning, Right & Left: För tvåhandsövning, Off: Inaktiverar guidefunktionen) .



- 3 Tryck på knappen [▶/■] (Start/stopp) för att starta uppspelningen.
Den del som väljs i steg 2 tystas och Stream Lights anger de noter du bör spela och när du ska spela dem. Allt eftersom ljuset "sjunker" ska du spela den angivna tangenten när ljuset når botten, närmast tangenten. Du kan också öva i din egen takt, eftersom ackompanjemanget väntar med att fortsätta tills du funnit de rätta noterna.

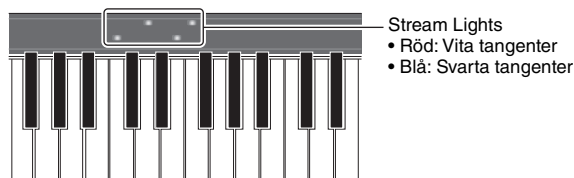

- 4 När du har övat färdigt "Off" på displayen i steg 2 för att stänga av Guidefunktionen.
Du kan ställa in hastighet och aktivera eller inaktivera Stream Lights från [Song] → (Song select) → [Setting] → [Playback] på Smart Pianist.

Använda metronomen – [METRONOME]

Tryck på knappen [METRONOME] för att starta eller stoppa metronomen. Metronomen spelar upp ett klickljud som ger dig vägledning för rätt tempo när du övar, eller om du bara vill kontrollera hur ett visst tempo låter. Justera tempot genom att använda knappen [TEMPO] (sidan 26).

Gör inställningar för olika funktioner – [FUNCTION]

1 Tryck på knappen [FUNCTION] upprepa gånger för att välja inställningsdisplayen.

Se nedan för detaljer om de olika delarna av "Function List".

OBS!

Du kan också välja nästa eller föregående inställningsdisplay genom att trycka på knappen [+] eller [-]knappen medan du håller knappen [FUNCTION] intryckt.

2 Använd knapparna [+] och [-] för att ändra inställningsvärdet.

Tryck på knapparna [+] och [-] samtidigt för att återställa förinställningen.

3 För att avsluta från inställningsdisplayen trycker du på någon annan knapp än +]/[-].

Funktionslista

Inställningsdisplay	Beskrivning	Förinställning
Transpose	Gör det möjligt att höja och sänka tonhöjden för hela klaviaturen i halvtönssteg och på så sätt göra det enklare att spela i svåra tonarter. Du kan dessutom enkelt anpassa klaviaturen till tonhöjden för en sångare eller något annat musikinstrument. Inställningsomfång: -12 – 0 – +12	0
Tuning*	För finjustering av tonhöjden för hela instrumentet i steg om ca 0,2 Hz. Den här funktionen är användbar när du spelar på instrumentet tillsammans med andra instrument eller en cd-skiva. Inställningsomfång: 414,8 – 466,8 Hz	440.0
Reverb	Bestämmer Reverb-typen som tillämpas på hela ljudet inklusive tangentbordets prestanda, Style/Song-uppspelning och MIDI-dataindata från en extern MIDI-enhet. <ul style="list-style-type: none"> • Recital Hall: Simulerar klar efterklang som i en medelstor hall som lämpar sig för pianoframföranden. • Concert Hall: Simulerar lysande efterklang som i en stor sal för offentliga orkesterföreställningar. • Chamber: Simulerar den eleganta efterklngen i ett litet rum som passar för kammarmusik. • Cathedral: Simulerar den högtidliga efterklngen som i en stenkatedral med högt i tak. • Club: Simulerar den livliga efterklngen som kan fås i en jazzklubb eller en liten bar. • No Effect: Ingen reverbeffekt tillämpas. När en Style eller Song är vald tillämpas den ideala Reverb-typen automatiskt. Om en typ som inte kan väljas på detta instrument tillämpas visas "(Auto)" på displayen.	Skiljer sig beroende på Style/Song
Reverb Depth	Justerar efterklangsdjupet. När Reverb ovan är inställd på "No Effect" eller djupet är inställt på 0 tillämpas ingen effekt. Inställningsomfång: 0 – 127 Om du ändrar inställningsvärdet när en VRM Voice (sidan 19) är markerad, tillämpas den här inställningen på alla VRM Voice, inklusive de som finns i Song och Style, samt för tangentbordsprestandan.	Skiljer sig beroende på Voice
Touch Response*	Avgör ljudresponsten i relation till hur hårt du spelar på tangenterna. Denna inställning påverkar inte klaviaturens fysiska motstånd. <ul style="list-style-type: none"> • Soft 2: Relativt hög volym nås även med ett lätt anslag. • Soft 1: Hög volym nås med ett måttligt anslag. • Medium: Standardanslagskänslighet. • Hard 1: Kräver att tangenterna slås an relativt hårt för att nå hög volym. • Hard 2: Kräver att tangenterna slås an hårt för att nå hög volym. • Fixed: Volymnivån är densamma oavsett hur hårt du slår an tangenterna. 	Medium
Time Signature	Väljer metronomens taktart. Metronomen spelar tillbaka enligt den valda taktarten med Bell-ljudet på första anslaget i varje takt. Om du har markerat "Bell Off" ljuder inte Bell. När taktarten är inställd på ett annat värde än "Bell Off" ställer du in tidssignaturen för Style eller Song till standardvärdet för varje Style eller Song automatiskt. Inställningsomfång: Bell Off, 2/4, 3/4, 4/4, 5/4, 6/4	Bell Off

Inställningsdisplay	Beskrivning	Förinställning
Metronome Volume*	Ställer in metronomens volym. Inställningsomfång: 0 – 127	100
Style Part	Väljer en Style-stämman som ska spelas upp. <ul style="list-style-type: none"> • All: Alla stämmor (1 – 8 kanaler) • Rhythm & Bass: Rytmsämmor och basstämmor (1 – 3 kanaler) • Rhythm: Endast rytmsämmor (1 – 2 kanaler) <p>Om du ändrar Style ställs det här värdet automatiskt in på "All". När uppspelningsdelarna ändras av MIDI-indata från Smart Pianist eller en annan extern enhet visas "(Changed)" på displayen.</p>	All
Song Repeat	Väljer typ av repeterad uppspelning. <ul style="list-style-type: none"> • Off: Inaktiverar repeterad uppspelning. När vald Song spelats klart stoppas uppspelningen automatiskt. • Single: Spelar igenom vald Song upprepade gånger. • All: Spelar upp alla Song (från 01 till 100) i ordning. • Random: Spelar upp alla kontinuerligt upp alla Song (från 01 till 100) i slumpmässigt ordning. 	Off
MIDI Channel	Fastställer på vilken midi-kanal MIDI-meddelandena som genereras via tangentbordsprestandan ska överföras till den externa enheten. När Layer- och/eller Left-stämman är aktiverade (sidan 24) tilldelas MIDI-kanalerna som följer. <ul style="list-style-type: none"> • Main-stämman = n (inställningsvärde: 1 – 8) • Layer-stämman = n+1 • Left-stämman = n+2 <p>* Värdet efter 8 är 1. Style-stämmor överförs via de 9 – 16 kanalerna oavsett vilken inställning som gjorts här.</p>	1
Audio Loopback*	Fastställer om ljudgången från den anslutna datorn eller smarta enheten går ut till en dator eller en smart enhet eller inte tillsammans med det framförande som spelas på instrumentet. Om du till exempel vill spela in både ljudgången och det ljud som spelas på instrumentet med hjälp av den anslutna datorn eller smarta enheten väljer du "On". Om du vill spela in enbart det ljud som spelas på instrumentet med hjälp av datorn eller den smarta enheten väljer du "Off".	On
Button Sound*	Avgör om ett ljud hörs när en kontrollknapp på panelen trycks in (inställningen "On"), eller om inget ljud hörs (inställningen "Off").	On
Auto Power Off*	Aktiverar (inställningen "Enabled") eller avaktiverar (inställningen "Disabled") funktionen för automatiskt avstängning från (sidan 15).	Enabled
Language*	Väljer språk (engelska/japanska) för displayen. Den här inställningen aktiveras när du stänger inställningsdisplayen.	English
Version	Visar versionen för instrumentets inbyggda programvara. Yamaha kan från tid till annan uppdatera produktens inbyggda programvara utan förvarning för att förbättra funktioner och användbarhet. Vi rekommenderar att du uppgraderar instrumentet till senaste versionen så att du kan utnyttja det maximalt. Den senaste inbyggda programvaran kan hämtas på webbplatsen nedan: https://download.yamaha.com/	–

Inställningar markerade med asterisk, "*", säkerhetskopieras alltid och finns kvar även när strömmen stängs av.

Återställa fabriksinställningarna (initiera)

Slå på strömmen medan du håller C7-tangenten nere (tangenten längst till höger på klaviaturen). Detta återställer (eller initierar) alla inställningarna till fabriksstandard, med undantag för "Language" i funktionslistan ovan.

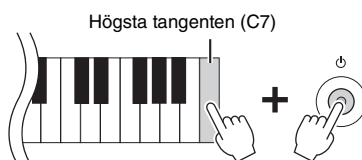

Ansluta till andra enheter

Externa enheter kan anslutas till uttagen och terminalerna så att du kan uppleva att kombinera detta instrument med dessa enheter. För uttagen [AUX PEDAL] och [PEDAL UNIT], se sidan 17. Det här avsnittet förklarar anslutningar med andra anslutningar.

⚠ FÖRSIKTIGHET

Stäng av strömmen till samtliga enheter innan du ansluter instrumentet till andra elektroniska enheter. Innan strömmen slås på eller av för någon komponent ska alla volymnivåer ställas på minimum (0). I annat fall kan skador på komponenter, elstötar eller till och med permanent hörselnedsättning uppstå.

MEDELANDE

Placera aldrig externa enheter i ett ostadigt läge. Det kan leda till att enheten ramlar ned och skadas.

Anslutning med en smart enhet för användning av en app – uttagen [iPad], [USB TO DEVICE], [USB TO HOST]

Genom att ansluta till en smart enhet och använda appen för kompatibla mobila enheter kan du få ut mer av instrumentet. Mer information om kompatibla appar och smarta enheter finns på hemsidan för respektive app på följande sida:

<https://www.yamaha.com/kbdapps/>

För information om anslutning till Smart Pianist, se sidan 20. Om du vill använda andra appar kontrollerar du anslutningsmetoden på webbsidan för respektive appar som visas ovan.

OBS!

Uttagen för [iPad] och [USB TO HOST] kan inte användas samtidigt för anslutning av smarta enheter.

Anslutning till en extern ljudenhet – [AUX IN], AUX OUT Uttagen [R]/[L/L+R]

Lyssna på ljuduppspelning på den externa ljudspelaren genom instrumentets högtalare

Du kan ansluta hörlursuttaget på en ljudspelare, t.ex en smarttelefon eller bärbar ljudspelare, till instrumentets uttag [AUX IN]. Ljuduppspelningen från den anslutna enheten skickas ut genom instrumentets inbyggda högtalare.

MEDELANDE

För att undvika risken att skada enheterna slår du först på strömmen till den externa enheten och sedan till instrumentet. Vid avstängning slår du först av strömmen till instrumentet och sedan till den externa enheten.

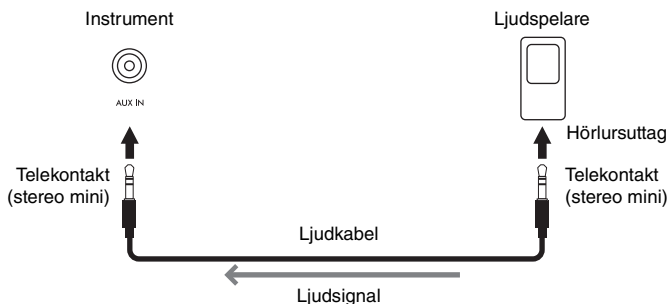

OBS!

- Använd ljudkablar och adapterkontakter utan motstånd.
- USB-ljudgränssnittet ger dig direkt, klart ljud där ljudkvaliteten har mindre brus och försämring än från uttaget [AUX IN](sidan 33).

Använda ett externt högtalarsystem för att lyssna på ljud från instrumentet

Du kan ansluta en stereoanläggning och använda den som förstärkare via uttagen AUX OUT [R]/[L/L+R]. Ljudingången från uttaget [AUX IN] och uttaget [MIC INPUT] matas ut samtidigt.

MEDELANDE

- För att undvika att skada enheten slår du först på strömmen till instrumentet och sedan till den externa enheten. Vid avstängning slår du först av strömmen till den externa enheten och sedan till instrumentet. Eftersom det här instrumentets ström automatiskt kan slås av på grund av den automatiska avstängningsfunktionen (sidan 29) slår du av strömmen till den externa enheten eller inaktiverar den automatiska avstängningsfunktionen när du inte ska använda instrumentet.
- Koppla aldrig utsignalen från uttagen AUX OUT till uttagen [AUX IN]. Om du kopplar på det viset blir utsignalen från uttagen [AUX OUT] ingångssignal för uttagen [AUX IN]. Sådan anslutning kan resultera i återkoppling som gör normalt spel omöjligt och kan t.o.m. skada utrustningen.

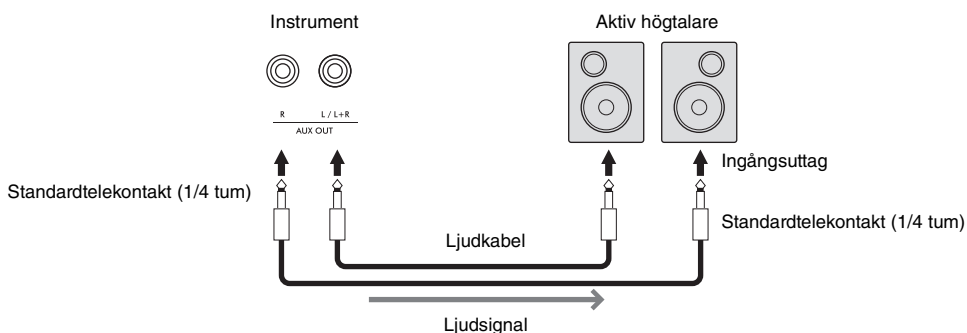

OBS!

- Använd enbart uttaget [L/L+R] vid anslutning till monosampling.
- Använd tillämplig adapterkontakt om ingångsuttaget på den aktiva högtalaren inte passar telekontakten på ljudkabeln.
- Använd ljudkablar och adapterkontakter utan motstånd.
- När du kontrollerar det utgående ljudet via AUX OUT-uttagen från hörlurar som är anslutna till instrumentet rekommenderar vi att du ställer in funktionerna Binaural Sampling och Stereophonic Optimizer (sidan 19) på off. Dessa kan vara slå på eller av från [Utility] (Verktyg) ♦✕●● [Sound Setting] ♦✕●● [Binaural] på Smart Pianist.

Ansluta en mikrofon – uttaget [MIC INPUT]

Genom att ansluta en mikrofon till uttaget [MIC INPUT] (standard monoteleuttag) kan du roa dig med att sjunga till ditt eget klaviaturframförande eller med Song-uppspelning. Instrumentet återger din röst genom de inbyggda högtalarna. Dessutom kan du tillämpa olika harmonieffekter (kallas Vocal Harmony) på din sångröst från [Utility] → [Mic Setting] på Smart Pianist.

- 1 Innan du slår på strömmen till instrumentet ställer du in ratten [MIC VOLUME] på lägsta position.



- 2 Anslut mikrofonen till uttaget [MIC INPUT].

OBS!

Se till att du använder en konventionell dynamisk mikrofon.

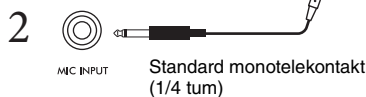

- 3 Slå på strömmen till instrumentet.
- 4 (Om det behövs slår du på mikrofonen.) Justera ratten [MIC VOLUME] samtidigt som du sjunger i mikrofonen.
- 5 När du har avslutat din prestation vrider du ratten [MIC VOLUME] till minimiläget och kopplar sedan bort mikrofonen.

Ansluta till en dator – uttaget [USB TO HOST]

Genom att ansluta en dator till uttaget [USB TO HOST] kan du överföra eller ta emot data mellan instrumentet och datorn via datorn. Mer information om användning av en dator med instrumentet finns i ”Computer-related Operations” på webbplatsen.

MEDELANDE

- Använd en USB-kabel av AB-typ på högst tre meter. USB 3.0-kablar kan inte användas.
- Om du använder ett DAW-program (Digital Audio Workstation) med det här instrumentet ställer du in Audio Loopback-funktionen (sidan 33) på off. I annat fall kan ett högt ljud uppstå beroende på inställningarna för datorn eller programvaran.

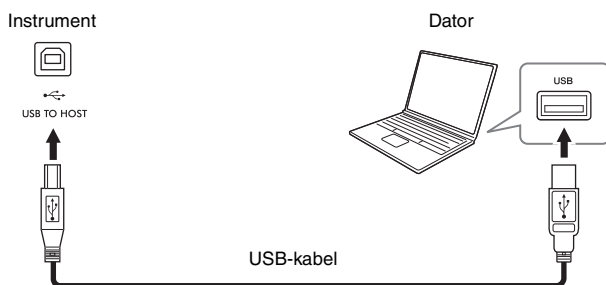

OBS!

- Anslut direkt utan att gå via en USB-hubb när du ansluter instrumentet till din dator med en USB-kabel.
- Du kan inte ansluta en dator till det här instrumentet med en USB-adapter för trådlöst nätverk.
- Instrumentet börjar överföringen en kort stund efter att USB-anslutningen har upprättats.
- Mer information om hur du installerar ditt sequencer-program finns i programmets bruksanvisning.
- Instrumentet sänder inga MIDI-meddelanden när de är anslutna till Smart Pianist.
- Uttagen för [iPad] och [USB TO HOST] kan inte användas samtidigt för anslutning av datorer och smarta enheter.

Skicka/ta emot ljuddata (USB Audio Interface-funktion) – uttagen [iPad], [USB TO HOST]

Genom att ansluta en dator eller en smart enhet till instrumentet via uttaget [iPad] eller [USB TO HOST] kan digitala ljuddata sändas/tas emot. Den här USB Audio Interface-funktionen har följande fördelar:

■ Spela upp ljuddata med hög ljudkvalitet

Detta ger dig direkt, klart ljud där ljudkvaliteten har mindre brus och försämring än från [AUX IN]-uttaget.

■ Spela in framförandet på instrumentet som ljuddata med en inspelningsprogramvara eller en programvara för musikproduktion

Inspelade ljuddata kan spelas upp på dator eller smart enhet.

Mer information om ansluta till en dator med instrumentet finns i ”Computer-related Operations” på webbplatsen. Instruktioner för hur du ansluter till en smart enhet finns i ”Smart Device Connection Manual” på sidan 21.

OBS!

När du använder en dator som kör Windows ska USB-drivrutinen Yamaha Steinberg vara installerad på datorn.

Ställa in Audio Loopback på/av

Detta gör det möjligt att ställa in om ljudljudingång från datorn eller smart enhet via USB Audio Interface-funktionen ovan, eller wifi-anslutningen (sidan 22) är utgång till en dator eller en smart enhet eller inte tillsammans med prestanda som spelas upp på instrumentet. För att mata ut audio input-ljudet ska du ställa in Audio Loopback på ”On”. Om du till exempel vill spela in både Audio Input Sound och det ljud som spelas på instrumentet med hjälp av den anslutna datorn eller smarta enheten väljer du ”On”. Om du vill spela in enbart det ljud som spelas på instrumentet med hjälp av datorn eller den smarta enheten väljer du ”Off”. Inställningen kan göras med hjälp av knappen [FUNCTION] (sidan 29).

OBS!

- Funktionen Audio Loopback påverkar inte ingångsljudet från uttaget [AUX IN].
- Med ljudinspelning med hjälp av Smart Pianist Audio Input Sound från den anslutna datorn eller smarta enheten när inställningen är On. När inställningen är Off spelas det inte in.

Felsökning

Felsökningsinformation om appinställningarna finns i den medföljande hjälpen inom appen. På Smart Pianist trycker du på ikonen [≡] (Meny) som finns uppe till vänster på displayen och tar sedan fram [Utility] → [System] → [FAQ].

Problem	Möjlig orsak och lösning
Instrumentet startar inte.	Kontakterna är inte korrekt anslutna. Kontrollera att DC-kontakten sitter ordentligt i DC IN-uttaget på instrumentet, och att AC-kontakten sitter ordentligt i AC-uttaget (sidan 14).
Strömmen stängs av automatiskt.	Detta är normalt på grund av den automatiska avstängningsfunktionen. Om så behövs, ställ in parametern för funktionen för automatisk avstängning (sidan 15).
Det hörs brus eller störningar från högtalarna eller hörlurarna.	Störningarna kan bero på interferens från en mobiltelefon som används i närheten av instrumentet. Stäng av mobiltelefonen eller använd den längre bort från instrumentet.
Det hörs störande ljud från instrumentets högtalare eller hörlurar när instrumentet används med den smarta enheten.	När du använder instrumentet tillsammans med en mobil enhet rekommenderar vi att du ansluter med en kabel, eller ställer in enheten så att den inte avger radiovågor (till exempel med "Flygplansläge"), slå endast på wifi och anslut till instrumentet.
Den totala volymen är låg, eller så hörs det inget ljud alls.	Huvudvolymen är för lågt inställd. Höj den med hjälp av reglaget [MASTER VOLUME] (sidan 15).
Pedaler fungerar inte.	Pedalkontakten är kanske inte ordentligt ansluten. Sätt i pedalkontakten ordentligt i uttaget [AUX PEDAL] eller [PEDAL UNIT]. Se till att föra in pedalkabeln hela vägen tills kontaktens metalldel inte längre syns.
Tangentbordsvolymen är lägre än metronomvolymen.	Volymnivån för metronomen är inställd för högt. Justera metronomens volym (sidan 29).
Högre eller lägre toner ljuder inte som de ska när transponerings- eller oktavinställningen används.	Instrumentet kan täcka ett nyckelintervall från C-2 – G8 när du ställer in transponering. Om noter som är lägre än C-2 spelas upp, är det faktiska resulterande ljudet en oktav högre. Om noter som är högre än G8 spelas upp, är det faktiska resulterande ljudet en oktav lägre.
Ljudutgången från den externa högtalaren eller ljudet från Song-uppspelning som spelats in i ljudformat är inte det vanliga.	Detta beror på att inställningen "Binaural" är påslagen. Om "Binaural" är på och hörlurar är anslutna så ändras VRM Voices (inklusive ljudet utanför hörlurarna) automatiskt till Binaural Sampling-ljud eller ljud som förbättrats med Stereophonic Optimizer. Detta är aktiverat som standard. Du kan aktivera det eller stänga av det från [Utility] till [Sound Setting] till [Binaural] i Smart Pianist.
Felmeddelandet försvinner inte ens när problemet har lösts.	Tryck på knappen [+].

Specifikationer

P-S500

		P-S500	
Product Name		Digital Piano	
Size/Weight	Dimensions (W x D x H)	1,329 mm x 410 mm x 167 mm (52-5/16" x 16-1/8" x 6-9/16")	
	with music rest	1,329 mm x 410 mm x 283 mm (52-5/16" x 16-1/8" x 11-1/8")	
	Weight	21.8 kg (48 lb, 1 oz)	
Control Interface	Keyboard	Number of Keys	88
		Type	GHS (Graded Hammer Standard) keyboard with matte black keytops
		Touch Response	Soft2/Soft1/Medium/Hard1/Hard2/Fixed
	Display	Type	Full dot LCD
		Size	80 x 16 dots
		Language	English, Japanese
	Panel	Type	Touch sensors
		Language	English
Function	USB Audio Interface	44.1 kHz, 16 bit, stereo	
	Lesson/Guide	Yes (with Stream Lights)	
Voices	Tone Generation	Piano Sound	Yamaha CFX, Bösendorfer Imperial
		Binaural Sampling	Yes ("CFX Grand" only)
	Piano Effect	VRM	Yes
		Key-off Samples	Yes
	Polyphony (max.)	256	
Compatibility	XG, GS, GM, GM2		
Connectivity	DC IN	24 V	
	Headphones	Standard stereo phone jack (x 2)	
	Microphone	Mic input (standard mono phone jack), input volume	
	AUX PEDAL	Yes	
	PEDAL UNIT	Yes	
	AUX IN	Stereo mini jack	
	AUX OUT	Standard phone jack (R, L/L+R)	
	USB TO DEVICE	Yes	
	USB TO HOST	Yes	
	iPad	5 V, 2.1 A	
Sound System	Amplifiers	(20 W + 6 W) x 2	
	Speakers	(Oval (12 cm x 6 cm) + 2.5 cm (dome)) x 2	
Power Supply	AC Adaptor	PA-500 (Output: DC 24 V, 2.5 A)	
	Power Consumption	40 W	
	Auto Power Off	Yes	
Included Accessories		<ul style="list-style-type: none"> • Owner's Manual • Online Member Product Registration • Power cord*/AC adaptor PA-500* • Music Rest • Footswitch <p>*May not be included depending on your area. Check with your Yamaha dealer.</p>	

Vad du kan göra med P-S500 på egen hand eller med anslutning till Smart Pianist

		P-S500	P-S500 + Smart Pianist
Language		English/Japanese	Menu: English/German/French/ Spanish/Japanese/Chinese Messages and Help: 26 languages
Piano Room (various settings for piano sound)		–	Yes
Voices	Number of Voices	100	660
	Layer (layering two Voices)	–	Yes
	Left (playing two different Voices by right- and left-hand)	–	Yes
	Split Point Change	–	Yes
	Octave	–	Yes
Styles	Number of Styles	100	370
	Chord Detection Area	Full (cannot be changed)	Full/Lower
	Intro/Ending	On (cannot be changed)	On/Off
	Section Change	–	Main × 4
	Synchro Start	–	Yes
	Playback Parts	All/Rhythm&Bass/Rhythm	8 parts, independent on/off control
Effects	Reverb Types	5 types	58 types
Recording	MIDI	–	Yes (SMF format 0)
	Audio	–	Yes (WAV, AAC)
Songs	Number of Songs for playback	100	403
	Stream Lights Setting	On (cannot be changed)	On/Off, Speed
	Guide Type	Correct Key (Cannot be changed)	Correct Key/Any Key/Your Tempo
	Score/Chord/Lyrics Display Function	–	Yes
	Audio To Score	–	Yes
	A-B Repeat	–	Yes
Registration Memory		–	Yes
Metronome		Yes	
Tempo		5 – 500, Tap Tempo	
Balance (volume balance among parts)		–	Yes
Utility	Transpose	Keyboard	Keyboard/Style, Song
	Tuning	414.8 – 440.0 – 466.8 Hz (0.2 Hz increments)	414.8 – 440.0 – 466.8 Hz (0.2 Hz increments), 9 scale types
	Keyboard Setting (Touch Curve)	Soft2/Soft1/Medium/Hard1/Hard2/Fixed	
	Pedal Setting	–	Yes (functions can be selected)
	Mic Setting	–	Yes (Vocal Harmony, etc.)
	Master EQ	–	Yes
	Sound Setting	–	Yes (Binaural, IAC, etc.)
	Auto Power Off	Disabled/Enabled	Disabled/Enabled (elapsed time can be set)

Det finns många fler parametrar som kan ställas in via Smart Pianist. Se vilka de är och prova dem i appen.

Tillbehör som säljs separat

*Är eventuellt inte tillgängligt, beroende på område.

- Klaviaturstativ L-300B, L-300WH
- Pedalenhet LP-1B, LP-1WH
- Pedal FC3A
- Pedal FC4A, FC5
- Hörlurar HPH-150, HPH-100, HPH-50
- Nätagadapter PA-500
- USB-adapter för trådlöst nätverk UD-WL01
- Trådlös MIDI-adapter UD-BT01

Innehållet i denna bruksanvisning gäller de senaste specifikationerna vid publiceringsdatumet. Om du vill ha den senaste bruksanvisningen går du till Yamahas webbplats och laddar ned bruksanvisningsfilen. Eftersom specifikationer, utrustning och tillbehör som säljs separat kan variera från plats till plats ber vi dig kontrollera detta med din Yamaha-återförsäljare.

Register

A	
Ackompanjemang	25
Anslutning (externa enheter)	30
Anslutning (Smart Pianist)	20
App	30
Audio Loopback	29, 33
Audio To Score	10
Auto Power Off	29
Automatisk avstängning	15
B	
Binaural Sampling	19
Button Sound	29
C	
Connection Wizard	20
D	
Dator	32
F	
Funktioner	28
G	
Guide	27
H	
Halvpedal	18
Huvudvolym	15
Hörlurar	19
I	
IAC (Intelligent Acoustic Control)	15
Initiera	29
Intelligent Acoustic Control (IAC)	15
K	
Klaviaturstativ	17
L	
Language	29
Ljudenhet	30
M	
Metronom	27
MIDI Channel	29
Mikrofon	31
N	
Notställ	16
P	
Part (Style)	29
Pedal	17
Pedalenhet	17
R	
Repeterad uppspelning	29
Reverb	28
S	
Song	26
Song Repeat	29
Stativ	17
Stereophonic Optimizer	19
Stream Lights	27
Strömförsörjning	14
Style	25
Style Part	29
T	
Tempo	26
Time Signature	28
Touch Response	28
Transpose	28
Tuning	28
U	
USB Audio Interface	33
V	
Vanliga frågor om Smart Pianist	20
Version	29
Voice	24
Volume (metronome)	29
Volym (huvudvolym)	15
VRM	19

Användarinformation, beträffande insamling och dumpning av gammal utrustning



Denna symbol på produkter, förpackningar och dokument innebär att använda elektriska och elektroniska produkter inte får blandas med vanligt hushållsavfall.

För rätt handhavande, återställande och återvinning av gamla produkter, vänligen medtag dessa till lämpliga insamlingsplatser, i enlighet med din nationella lagstiftning.

Om du gör dig av med produkterna på rätt sätt hjälper du till att spara värdefulla naturresurser och förhindrar eventuella skadliga effekter på människors hälsa och miljö, som annars kan uppkomma vid felaktig hantering av avfall.

Mer information om uppsamling och återvinning av uttjänta produkter får du hos lokala myndigheter, avfallshanteringstjänsten där du bor eller där du inhandlade varorna.

För företagare inom EU:

Om du vill göra dig av med elektrisk och elektronisk utrustning, vänligen kontakta din försäljare eller leverantör för mer information.

Information om sophantering i andra länder utanför EU:

Denna symbol gäller endast inom EU. Om du vill slänga dessa föremål, vänligen kontakta dina lokala myndigheter eller försäljare och fråga efter det korrekta sättet att slänga dem.

(weee_eu_sv_02)

Credits and Copyrights for the pre-installed Songs

All I Want For Christmas Is You

Words and Music by Mariah Carey and Walter Afanasieff
Copyright © 1994 BEYONDIDOLIZATION, SONY/ATV MUSIC PUBLISHING LLC, TAMAL VISTA MUSIC, WALLYWORLD MUSIC and KOBALT MUSIC COPYRIGHTS SARL
All Rights for BEYONDIDOLIZATION Controlled and Administered by UNIVERSAL TUNES, A Division of SONGS OF UNIVERSAL, INC.
All Rights for SONY/ATV MUSIC PUBLISHING LLC, TAMAL VISTA MUSIC and WALLYWORLD MUSIC Administered by SONY/ATV MUSIC PUBLISHING LLC, 424 Church Street, Suite 1200, Nashville, TN 37219
All Rights Reserved Used by Permission

All The Things You Are

Lyrics by Oscar Hammerstein II
Music by Jerome Kern
Copyright © 1939 UNIVERSAL - POLYGRAM INTERNATIONAL PUBLISHING, INC.
Copyright Renewed
All Rights Reserved Used by Permission

Autumn Leaves

English lyric by Johnny Mercer
French lyric by Jacques Prevert
Music by Joseph Kosma
© 1947, 1950 (Renewed) ENOCH ET CIE
Sole Selling Agent for U.S. and Canada: MORLEY MUSIC CO., by agreement with ENOCH ET CIE
All Rights Reserved

Back For Good

Words and Music by Gary Barlow
Copyright © 1995 Sony/ATV Music Publishing(UK) Limited
All Rights Administered by Sony/ATV Music Publishing LLC, 424 Church Street, Suite 1200, Nashville, TN 37219
International Copyright Secured All Rights Reserved

Billie Jean

Words and Music by Michael Jackson
Copyright © 1982 Mijac Music
All Rights Administered by Sony/ATV Music Publishing LLC, 424 Church Street, Suite 1200, Nashville, TN 37219
International Copyright Secured All Rights Reserved

Can't Take My Eyes Off Of You

Words and Music by Bob Crewe and Bob Gaudio
Copyright © 1967 EMI Longitude Music and Seasons Four Music
Copyright Renewed
All Rights on behalf of EMI Longitude Music Administered by Sony/ATV Music Publishing LLC, 424 Church Street, Suite 1200, Nashville, TN 37219
International Copyright Secured All Rights Reserved

Candle In The Wind

Words and Music by Elton John and Bernie Taupin
Copyright © 1973 UNIVERSAL/DICK JAMES MUSIC LTD.
Copyright Renewed
All Rights in the United States and Canada Controlled and Administered by UNIVERSAL - SONGS OF POLYGRAM INTERNATIONAL, INC.
All Rights Reserved Used by Permission

Clocks

Words and Music by Guy Berryman, Jon Buckland, Will Champion and Chris Martin
Copyright © 2002 by Universal Music Publishing MGB Ltd.
All Rights in the United States Administered by Universal Music - MGB Songs
International Copyright Secured All Rights Reserved

Dancing Queen

Words and Music by Benny Andersson, Bjorn Ulvaeus and Stig Anderson
Copyright © 1976, 1977 UNIVERSAL/UNION SONGS MUSIKFORLAG AB
Copyright Renewed
All Rights Administered by UNIVERSAL - POLYGRAM INTERNATIONAL PUBLISHING, INC. and EMI GROVE PARK MUSIC, INC.
All Rights Reserved Used by Permission

Eternal Flame

Words and Music by Billy Steinberg, Tom Kelly and Susanna Hoffs
Copyright © 1988 Sony/ATV Music Publishing LLC and Bangophile Music
All Rights on behalf of Sony/ATV Music Publishing LLC Administered by Sony/ATV Music Publishing LLC, 424 Church Street, Suite 1200, Nashville, TN 37219
All Rights on behalf of Bangophile Music Controlled and Administered by Songs Of Universal, Inc.
International Copyright Secured All Rights Reserved

Every Breath You Take

Music and Lyrics by Sting
Copyright © 1983 G.M. Sumner
All Rights Administered by Sony/ATV Music Publishing LLC, 424 Church Street, Suite 1200, Nashville, TN 37219
International Copyright Secured All Rights Reserved

Fields Of Gold

Music and Lyrics by Sting
Copyright © 1993 Steerpike Ltd.
All Rights Administered by Sony/ATV Music Publishing LLC, 424 Church Street, Suite 1200, Nashville, TN 37219
International Copyright Secured All Rights Reserved

Final Countdown

Words and Music by Joey Tempest
Copyright © 1986 EMI Music Publishing Ltd.
All Rights Administered by Sony/ATV Music Publishing LLC, 424 Church Street, Suite 1200, Nashville, TN 37219
International Copyright Secured All Rights Reserved

The Girl From Ipanema (Garôta De Ipanema)

Music by Antonio Carlos Jobim
English Words by Norman Gimbel
Original Words by Vinicius De Moraes
Copyright © 1963 ANTONIO CARLOS JOBIM and VINICIUS DE MORAES, Brazil
Copyright Renewed 1991 and Assigned to SONGS OF UNIVERSAL, INC. and WORDS WEST LLC
English Words Renewed 1991 by NORMAN GIMBEL for the World and Assigned to WORDS WEST LLC (P.O. Box 15187, Beverly Hills, CA 90209 USA)
All Rights Reserved Used by Permission

Hallelujah

Words and Music by Leonard Cohen
Copyright © 1985 Sony/ATV Music Publishing LLC
All Rights Administered by Sony/ATV Music Publishing LLC, 424 Church Street, Suite 1200, Nashville, TN 37219
International Copyright Secured All Rights Reserved

Hey Jude

Words and Music by John Lennon and Paul McCartney
Copyright © 1968 Sony/ATV Music Publishing LLC
Copyright Renewed
All Rights Administered by Sony/ATV Music Publishing LLC, 424 Church Street, Suite 1200, Nashville, TN 37219
International Copyright Secured All Rights Reserved

The House Of The Rising Sun

Words and Music by Alan Price
Copyright © 1964 Keith Prowse Music Publishing Co., Ltd. and ole Cantaloupe Music Copyright Renewed
All Rights Administered by Sony/ATV Music Publishing LLC, 424 Church Street, Suite 1200, Nashville, TN 37219
International Copyright Secured All Rights Reserved

I Will Always Love You

Words and Music by Dolly Parton
Copyright © 1973 Velvet Apple Music
Copyright Renewed
All Rights Administered by Sony/ATV Music Publishing LLC, 424 Church Street, Suite 1200, Nashville, TN 37219
International Copyright Secured All Rights Reserved

In The Mood

By Joe Garland
Copyright © 1939, 1960 Shapiro, Bernstein & Co., Inc., New York
Copyright Renewed

International Copyright Secured All Rights Reserved
Used by Permission

It Must Have Been Love

Words and Music by Per Gessle
Copyright © 1990 JIMMY FUN MUSIC
All Rights Administered in the United States and Canada
by UNIVERSAL - SONGS OF POLYGRAM INTERNATIONAL, INC.
All Rights Reserved Used by Permission

Just The Way You Are

Words and Music by Billy Joel
Copyright © 1977 IMPULSIVE MUSIC
Copyright Renewed
All Rights Administered by ALMO MUSIC CORP.
All Rights Reserved Used by Permission

La Bamba

By Richard Valenzuela
Copyright © 1959 EMI Longitude Music and Valens Heirs Designee
Copyright Renewed
All Rights Administered by Sony/ATV Music Publishing LLC,
424 Church Street, Suite 1200, Nashville, TN 37219
International Copyright Secured All Rights Reserved

Let It Go

from FROZEN
Music and Lyrics by Kristen Anderson-Lopez and Robert Lopez
© 2013 Wonderland Music Company, Inc.
All Rights Reserved. Used by Permission.

Let There Be Love

Lyric by Ian Grant
Music by Lionel Rand
Copyright © 1940 Shapiro, Bernstein & Co., Inc., New York
Copyright Renewed
International Copyright Secured
All Rights Reserved Used by Permission

Moon River

from the Paramount Picture BREAKFAST AT TIFFANY'S
Words by Johnny Mercer
Music by Henry Mancini
Copyright © 1961 Sony/ATV Music Publishing LLC
Copyright Renewed
All Rights Administered by Sony/ATV Music Publishing LLC,
424 Church Street, Suite 1200, Nashville, TN 37219
International Copyright Secured All Rights Reserved

Moves Like Jagger

Words and Music by Adam Levine, Benjamin Levin, Ammar Malik and
Shellback
Copyright © 2010, 2011 by Universal Music - Careers, Sudgee Music,
Matza Ball Music, Where Da Kasz At, Maru Cha Cha and MXM
All Rights for Sudgee Music Administered by Universal Music - Careers
All Rights for Matza Ball Music Administered by DTCM Blvd.
All Rights for Where Da Kasz At and Maru Cha Cha Administered
Worldwide by Song of Kobalt Music Publishing
All Rights for MXM Administered Worldwide by Kobalt Songs Music
Publishing
International Copyright Secured All Rights Reserved

My Heart Will Go On (Love Theme From "Titanic")

from the Paramount and Twentieth Century Fox Motion Picture
TITANIC
Music by James Horner
Lyric by Will Jennings
Copyright © 1997 Sony/ATV Harmony, Sony/ATV Melody, T C F Music
Publishing, Inc., Fox Film Music Corporation and Blue Sky Rider
Songs
All Rights on behalf of Sony/ATV Harmony and Sony/ATV Melody
Administered by Sony/ATV Music Publishing LLC, 424 Church
Street, Suite 1200, Nashville, TN 37219
All Rights on behalf of Blue Sky Rider Songs Administered by Irving
Music, Inc.
International Copyright Secured All Rights Reserved

Poker Face

Words and Music by Stefani Germanotta and RedOne
Copyright © 2008 Sony/ATV Music Publishing LLC, House Of Gaga
Publishing Inc. and RedOne Productions, LLC

All Rights Administered by Sony/ATV Music Publishing LLC,
424 Church Street, Suite 1200, Nashville, TN 37219
International Copyright Secured All Rights Reserved

Someone Like You

Words and Music by Adele Adkins and Dan Wilson
Copyright © 2011 MELTED STONE PUBLISHING LTD., BMG
MONARCH and SUGAR LAKE MUSIC
All Rights for MELTED STONE PUBLISHING LTD. in the U.S. and
Canada Controlled and Administered by UNIVERSAL - SONGS OF
POLYGRAM INTERNATIONAL, INC.
All Rights for BMG MONARCH and SUGAR LAKE MUSIC
Administered by BMG RIGHTS MANAGEMENT (US) LLC
All Rights Reserved Used by Permission

Spanish Eyes

Words by Charles Singleton and Eddie Snyder
Music by Bert Kaempfert
Copyright © 1965 Bert Kaempfert Music
Copyright Renewed
All Rights Administered by Sony/ATV Music Publishing LLC,
424 Church Street, Suite 1200, Nashville, TN 37219
International Copyright Secured All Rights Reserved

Unchained Melody

Lyric by Hy Zaret
Music by Alex North
© 1955 (Renewed) North Melody Publishing (SESAC) and HZUM
Publishing (SESAC) c/o Unchained Melody Publishing, LLC
All Rights Reserved Used by Permission

Up Where We Belong

from the Paramount Picture AN OFFICER AND A GENTLEMAN
Words by Will Jennings
Music by Buffy Sainte-Marie and Jack Nitzsche
Copyright © 1982 Sony/ATV Music Publishing LLC
All Rights Administered by Sony/ATV Music Publishing LLC,
424 Church Street, Suite 1200, Nashville, TN 37219
International Copyright Secured All Rights Reserved

What A Wonderful World

Words and Music by George David Weiss and Bob Thiele
Copyright © 1967 by Range Road Music Inc., Quartet Music and Abilene
Music, Inc.
Copyright Renewed
All Rights for Rang Road Music Inc. Administered by Round Hill Carlin,
LLC
All Rights for Quartet Music Administered by BMG Rights Management
(US) LLC
All Rights for Abilene Music, Inc. Administered Worldwide by Imagem
Music LLC
International Copyright Secured All Rights Reserved
Used by Permission

White Christmas

from the Motion Picture Irving Berlin's HOLIDAY INN
Words and Music by Irving Berlin
© Copyright 1940, 1942 by Irving Berlin
Copyright Renewed
International Copyright Secured All Rights Reserved

Wonderful Tonight

Words and Music by Eric Clapton
Copyright © 1977 by Eric Patrick Clapton
Copyright Renewed
International Copyright Secured All Rights Reserved

Wonderwall

Words and Music by Noel Gallagher
Copyright © 1995 SM Music Publishing UK Limited and Oasis Music
All Rights Administered by Sony/ATV Music Publishing LLC,
424 Church Street, Suite 1200, Nashville, TN 37219
International Copyright Secured All Rights Reserved

You've Lost That Lovin' Feelin'

Words and Music by Barry Mann, Cynthia Weil and Phil Spector
Copyright © 1964, 1965 Screen Gems-EMI Music Inc. and Mother Bertha
Music
Copyright Renewed
All Rights Administered by Sony/ATV Music Publishing LLC,
424 Church Street, Suite 1200, Nashville, TN 37219
International Copyright Secured All Rights Reserved

Apache License 2.0

Copyright (c) 2009-2018 Arm Limited. All rights reserved.

SPDX-License-Identifier: Apache-2.0

Licensed under the Apache License, Version 2.0 (the License); you may not use this file except in compliance with the License. You may obtain a copy of the License at www.apache.org/licenses/LICENSE-2.0

Unless required by applicable law or agreed to in writing, software distributed under the License is distributed on an AS IS BASIS, WITHOUT WARRANTIES OR CONDITIONS OF ANY KIND, either express or implied. See the License for the specific language governing permissions and limitations under the License.

Modified BSD license

COPYRIGHT(c) 2016 STMicroelectronics

Redistribution and use in source and binary forms, with or without modification, are permitted provided that the following conditions are met:

1. Redistributions of source code must retain the above copyright notice, this list of conditions and the following disclaimer.
2. Redistributions in binary form must reproduce the above copyright notice, this list of conditions and the following disclaimer in the documentation and/or other materials provided with the distribution.
3. Neither the name of STMicroelectronics nor the names of its contributors may be used to endorse or promote products derived from this software without specific prior written permission.

THIS SOFTWARE IS PROVIDED BY THE COPYRIGHT HOLDERS AND CONTRIBUTORS "AS IS" AND ANY EXPRESS OR IMPLIED WARRANTIES, INCLUDING, BUT NOT LIMITED TO, THE IMPLIED WARRANTIES OF MERCHANTABILITY AND FITNESS FOR A PARTICULAR PURPOSE ARE DISCLAIMED. IN NO EVENT SHALL THE COPYRIGHT HOLDER OR CONTRIBUTORS BE LIABLE FOR ANY DIRECT, INDIRECT, INCIDENTAL, SPECIAL, EXEMPLARY, OR CONSEQUENTIAL DAMAGES (INCLUDING, BUT NOT LIMITED TO, PROCUREMENT OF SUBSTITUTE GOODS OR SERVICES; LOSS OF USE, DATA, OR PROFITS; OR BUSINESS INTERRUPTION) HOWEVER CAUSED AND ON ANY THEORY OF LIABILITY, WHETHER IN CONTRACT, STRICT LIABILITY, OR TORT (INCLUDING NEGLIGENCE OR OTHERWISE) ARISING IN ANY WAY OUT OF THE USE OF THIS SOFTWARE, EVEN IF ADVISED OF THE POSSIBILITY OF SUCH DAMAGE.

Important Notice: Guarantee Information for customers in European Economic Area (EEA) and Switzerland

Important Notice: Guarantee Information for customers in EEA* and Switzerland For detailed guarantee information about this Yamaha product, and Pan-EEA* and Switzerland warranty service, please either visit the website address below (Printable file is available at our website) or contact the Yamaha representative office for your country. * EEA: European Economic Area	English
Wichtiger Hinweis: Garantie-Information für Kunden in der EWR* und der Schweiz Für nähere Garantie-Information über dieses Produkt von Yamaha, sowie über den Pan-EWR*- und Schweizer Garantieservice, besuchen Sie bitte entweder die folgend angegebene Internetadresse (eine druckfähige Version befindet sich auch auf unserer Webseite), oder wenden Sie sich an den für Ihr Land zuständigen Yamaha-Vertrieb. *EWR: Europäischer Wirtschaftsraum	Deutsch
Remarque importante: informations de garantie pour les clients de l'EEE et la Suisse Pour des informations plus détaillées sur la garantie de ce produit Yamaha et sur le service de garantie applicable dans l'ensemble de l'EEE ainsi qu'en Suisse, consultez notre site Web à l'adresse ci-dessous (le fichier imprimable est disponible sur notre site Web) ou contactez directement Yamaha dans votre pays de résidence. * EEE : Espace Economique Européen	Français
Belangrijke mededeling: Garantie-informatie voor klanten in de EER* en Zwitserland Voor gedetailleerde garantie-informatie over dit Yamaha-product en de garantieservice in heel de EER* en Zwitserland, gaat u naar de onderstaande website (u vindt een afdrukbaar bestand op onze website) of neemt u contact op met de vertegenwoordiging van Yamaha in uw land. * EER: Europese Economische Ruimte	Nederlands
Aviso importante: información sobre la garantía para los clientes del EEE* y Suiza Para una información detallada sobre este producto Yamaha y sobre el soporte de garantía en la zona EEE* y Suiza, visite la dirección web que se incluye más abajo (la versión del archivo para imprimir esta disponible en nuestro sitio web) o póngase en contacto con el representante de Yamaha en su país. * EEE: Espacio Económico Europeo	Español
Avviso importante: informazioni sulla garanzia per i clienti residenti nell'EEA* e in Svizzera Per informazioni dettagliate sulla garanzia relativa a questo prodotto Yamaha e l'assistenza in garanzia nei paesi EEA* e in Svizzera, potete consultare il sito Web all'indirizzo riportato di seguito (è disponibile il file in formato stampabile) oppure contattare l'ufficio di rappresentanza locale della Yamaha. * EEA: Area Economica Europea	Italiano
Aviso importante: informações sobre as garantias para clientes da AEE* e da Suíça Para obter uma informação pormenorizada sobre este produto da Yamaha e o serviço de garantia na AEE* e na Suíça, visite o site a seguir (o arquivo para impressão está disponível no nosso site) ou entre em contato com o escritório de representação da Yamaha no seu país. * AEE: Área Económica Europeia	Português
Σημαντική σημείωση: Πληροφορίες εγγύησης για τους πελάτες στον ΕΟΧ* και Ελλάδα Για λεπτομερείς πληροφορίες εγγύησης σχετικά με το προϊόν προϊόν της Yamaha και την κάλυψη εγγύησης σε όλες τις χώρες του ΕΟΧ και την Ελλάδα, επισκεφτείτε την παρακάτω ιστοσελίδα (Εκτυπώσιμη μορφή είναι διαθέσιμη στην ιστοσελίδα μας) ή απευθυνθείτε στην αντιπροσωπεία της Yamaha στη χώρα σας. * ΕΟΧ: Ευρωπαϊκός Οικονομικός Χώρος	Ελληνικά
Viktigt: Garantiinformation för kunder i EES-området* och Schweiz För detaljerad information om denna Yamahaprodukt samt garantiservice i hela EES-området* och Schweiz kan du antingen besöka nedanstående webbadress (en utskriftsvänlig fil finns på webbplatsen) eller kontakta Yamahas officiella representant i ditt land. * EES: Europeiska Ekonomiska Samarbetsområdet	Svenska
Viktig merknad: Garantiinformasjon for kunder i EØS* og Sveits Detaljert garantiinformasjon om dette Yamaha-produktet og garantiservice for hele EØS-området* og Sveits kan fås enten ved å besøke nettstedene nedenfor (utskriftsversjon finnes på våre nettsider) eller kontakte Yamahas kontorene i landet der du bor. *EØS: Det europeiske økonomiske samarbeidsområdet	Norsk
Vigtig oplysning: Garantioplysninger til kunder i EØO* og Schweiz De kan finde detaljerede garantioplysninger om dette Yamaha-produkt og den fælles garantiserviceordning for EØO* (og Schweiz) ved at besøge det websted, der er angivet nedenfor (der findes en fil, som kan udskrives, på vores websted), eller ved at kontakte Yamahas nationale repræsentationskontor i det land, hvor De bor. * EØO: Det Europæiske Økonomiske Område	Dansk
Tärkeä ilmoitus: Takuutiedot Euroopan talousalueen (ETA) ja Sveitsin asiakkaille Tämän Yamaha-tuotteen sekä ETA-alueen ja Sveitsin takuuta koskevat yksityiskohtaiset tiedot saatte alla olevasta nettiosoitteesta. (Tulostettava tiedosto saatavissa sivustollamme.) Voitte myös ottaa yhteyttä paikalliseen Yamaha-edustajaan. *ETA: Euroopan talousalue	Suomi
Ważne: Warunki gwarancyjne obowiązujące w EOG* i Szwajcarii Aby dowiedzieć się więcej na temat warunków gwarancyjnych tego produktu firmy Yamaha i serwisu gwarancyjnego w całym EOG* i Szwajcarii, należy odwiedzić wskazaną poniżej stronę internetową (Plik gotowy do wydruku znajduje się na naszej stronie internetowej) lub skontaktować się z przedstawicielstwem firmy Yamaha w swoim kraju. * EOG — Europejski Obszar Gospodarczy	Polski
Důležité oznámení: Záruční informace pro zákazníky v EHS* a ve Švýcarsku Podrobné záruční informace o tomto produktu Yamaha a záručním servisu v celém EHS* a ve Švýcarsku naleznete na níže uvedené webové adrese (soubor k tisku je dostupný na našich webových stránkách) nebo se můžete obrátit na zastoupení firmy Yamaha ve své zemi. * EHS: Evropský hospodářský prostor	Česky
Fontos figyelmeztetés: Garancia-információk az EGT* területén és Svájcban élő vásárlók számára A jelen Yamaha termékre vonatkozó részletes garancia-információk, valamint az EGT*-re és Svájcra kiterjedő garanciális szolgáltatás tekintetében keresse fel webhelyünket az alábbi címen (a webhelyen nyomattható fájl is talál), vagy pedig lépjen kapcsolatba az országában működő Yamaha képviselői irodával. * EGT: Európai Gazdasági Térség	Magyar
Oluline märkus: Garantiteave Euroopa Majanduspiirkonna (EMP)* ja Šveitsi klientidele Täpsema teabe saamiseks selle Yamaha toote garantii ning kogu Euroopa Majanduspiirkonna ja Šveitsi garantiiteeninduse kohta, külastage palun veebisaiti alljärgneval aadressil (meie saidil on saadaval printitav fail) või pöörduge Teie regiooni Yamaha esinduse poole. * EMP: Euroopa Majanduspiirkond	Eesti keel
Svarīgs paziņojums: garantijas informācija klientiem EEZ* un Šveicē Lai saņemtu detalizētu garantijas informāciju par šo Yamaha produktu, kā arī garantijas apkalpošanu EEZ* un Šveicē, lūdzam apmeklējiet zemāk norādīto tīmekļa vietnes adresi (tīmekļa vietni ē pieejams drukājams fails) vai sazinieties ar jūsu valsti apkalpojošo Yamaha pārstāvniecību. * EEZ: Eiropas Ekonomikas zona	Latviešu
Dėmesio: informacija dėl garantijos pirkėjams EEE* ir Šveicarijoje Jei reikia išsamios informacijos apie šį „Yamaha“ produktą ir jo techninę priežiūrą visoje EEE* ir Šveicarijoje, apsilankykite mūsų svetainėje toliau nurodytu adresu (svetainėje yra spausdintinas failas) arba kreipkitės į „Yamaha“ atstovybę savo šaliai. *EEE – Europos ekonominė erdvė	Lietuvių kalba
Dôležité upozornenie: Informácie o záruke pre zákazníkov v EHP* a Švajčiarsku Podrobné informácie o záruke týkajúce sa tohto produktu od spoločnosti Yamaha a garančnom servise v EHP* a Švajčiarsku nájdete na webovej stránke uvedenej nižšie (na našej webovej stránke je k dispozícii súbor na tlač) alebo sa obráťte na zástupcu spoločnosti Yamaha vo svojej krajine. * EHP: Európsky hospodársky priestor	Slovenčina
Pomembno obvestilo: Informacije o garanciji za kupce v EGP* in Švici Za podrobnejše informacije o tem Yamahinem izdelku ter garancijskem servisu v celotnem EGP in Švici, obiščite spletno mesto, ki je navedeno spodaj (natisljiva datoteka je na voljo na našem spletnem mestu), ali se obrnite na Yamahinega predstavnika v svoji državi. * EGP: Evropski gospodarski prostor	Slovenščina
Важно съобщение: Информация за гаранцията за клиенти в ЕИП* и Швейцария За подробна информация за гаранцията за този продукт на Yamaha и гаранционното обслужване в паневропейската зона на ЕИП* и Швейцария или посетете посещения по-долу уеб сайт (на нашия уеб сайт има файл за печат), или се свържете с представителния офис на Yamaha във вашата страна. * ЕИП: Европейско икономическо пространство	Български език
Notificare importantă: Informații despre garanție pentru clienții din SEE* și Elveția Pentru informații detaliate privind acest produs Yamaha și serviciul de garanție Pan-SEE* și Elveția, vizitați site-ul la adresa de mai jos (fișierul imprimabil este disponibil pe site-ul nostru) sau contactați biroul reprezentanței Yamaha din țara dumneavoastră. * SEE: Spațiul Economic European	Limba română
Važna obavijest: Informacije o jamstvu za države EGP-a i Švicarske Za detaljne informacije o jamstvu za ovaj Yamahin proizvod te jamstvenom servisu za cijeli EGP i Švicarsku, molimo Vas da posjetite web-stranicu navedenu u nastavku ili kontaktirate ovlaštenog Yamahinog dobavljača u svojoj zemlji. * EGP: Evropski gospodarski prostor	Hrvatski

<https://europe.yamaha.com/warranty/>

Neem voor details over producten alstublieft contact op met uw dichtsbijzijnde Yamaha-vertegenwoordiging of de geautoriseerde distributeur uit het onderstaande overzicht.

Kontakt den nærmeste Yamaha-repræsentant eller autoriserede distributor på nedenstående liste for at få detaljerede oplysninger om produkterne.

Kontakta närmaste Yamaha-representant eller auktoriserade distributör i listan nedan om du vill ha mer information om produkterna.

NORTH AMERICA

CANADA

Yamaha Canada Music Ltd.
135 Milner Avenue, Toronto, Ontario M1S 3R1,
Canada
Tel: +1-416-298-1311

U.S.A.

Yamaha Corporation of America
6600 Orangethorpe Avenue, Buena Park, CA 90620,
U.S.A.
Tel: +1-714-522-9011

CENTRAL & SOUTH AMERICA

MEXICO

Yamaha de México, S.A. de C.V.
Av. Insurgentes Sur 1647 Piso 9, Col. San José
Insurgentes, Delegación Benito Juárez, México,
D.F., C.P. 03900, México
Tel: +52-55-5804-0600

BRAZIL

Yamaha Musical do Brasil Ltda.
Praça Professor José Lannes, 40, Cjs 21 e 22, Brooklin
Paulista Novo CEP 04571-100 – São Paulo – SP,
Brazil
Tel: +55-11-3704-1377

ARGENTINA

**Yamaha Music Latin America, S.A.,
Sucursal Argentina**
Olga Cossetini 1553, Piso 4 Norte,
Madero Este-C1107CEK,
Buenos Aires, Argentina
Tel: +54-11-4119-7000

PANAMA AND OTHER LATIN AMERICAN REGIONS/ CARIBBEAN REGIONS

Yamaha Music Latin America, S.A.
Edificio Torre Davivienda, Piso: 20
Avenida Balboa, Marbella, Corregimiento de Bella
Vista, Ciudad de Panamá, Rep. de Panamá
Tel: +507-269-5311

EUROPE

THE UNITED KINGDOM/IRELAND

Yamaha Music Europe GmbH (UK)
Sherbourne Drive, Tilbrook, Milton Keynes,
MK7 8BL, U.K.
Tel: +44-1908-366700

GERMANY

Yamaha Music Europe GmbH
Siemensstrasse 22-34, 25462 Rellingen, Germany
Tel: +49-4101-303-0

SWITZERLAND/LIECHTENSTEIN

**Yamaha Music Europe GmbH, Branch
Switzerland in Thalwil**
Seestrasse 18a, 8800 Thalwil, Switzerland
Tel: +41-44-3878080

AUSTRIA/CROATIA/CZECH REPUBLIC/ HUNGARY/ROMANIA/SLOVAKIA/ SLOVENIA

Yamaha Music Europe GmbH, Branch Austria
Schleiergasse 20, 1100 Wien, Austria
Tel: +43-1-60203900

POLAND

**Yamaha Music Europe
Sp.z o.o. Oddział w Polsce**
ul. Wielicka 52, 02-657 Warszawa, Poland
Tel: +48-22-880-08-88

BULGARIA

Dinacord Bulgaria LTD.
Bul. Iskarsko Schose 7 Targowski Zentar Ewropa
1528 Sofia, Bulgaria
Tel: +359-2-978-20-25

MALTA

Olimpus Music Ltd.
Valletta Road, Mosta MST9010, Malta
Tel: +356-2133-2093

NETHERLANDS/BELGIUM/ LUXEMBOURG

Yamaha Music Europe, Branch Benelux
Clarissenhof 5b, 4133 AB Vianen, The Netherlands
Tel: +31-347-358040

FRANCE

Yamaha Music Europe
7 rue Ambroise Croizat, Zone d'activités de Pariest,
77183 Croissy-Beaubourg, France
Tel: +33-1-6461-4000

ITALY

Yamaha Music Europe GmbH, Branch Italy
Via Tinelli N.67/69 20855 Gerno di Lesmo (MB),
Italy
Tel: +39-039-9065-1

SPAIN/PORTUGAL

**Yamaha Music Europe GmbH Ibérica, Sucursal
en España**
Ctra. de la Coruña km. 17,200, 28231
Las Rozas de Madrid, Spain
Tel: +34-91-639-88-88

GREECE

Philippos Nakas S.A. The Music House
19th km. Leof. Lavriou 190 02 Peania – Attiki,
Greece
Tel: +30-210-6686260

SWEDEN

**Yamaha Music Europe GmbH Germany filial
Scandinavia**
JA Wettergrensgata 1, 400 43 Göteborg, Sweden
Tel: +46-31-89-34-00

DENMARK

**Yamaha Music Denmark,
Filial of Yamaha Music Europe GmbH, Tyskland**
Generatorvej 8C, ST. TH., 2860 Søborg, Denmark
Tel: +45-44-92-49-00

FINLAND

F-Musiikki Oy
Antaksentie 4
FI-01510 Vantaa, Finland
Tel: +358 (0)96185111

NORWAY

**Yamaha Music Europe GmbH Germany -
Norwegian Branch**
Grini Næringspark 1, 1332 Østerås, Norway
Tel: +47-6716-7800

ICELAND

Hljóðfaerahúsid Ehf.
Sidumula 20
IS-108 Reykjavik, Iceland
Tel: +354-525-5050

CYPRUS

Nakas Music Cyprus Ltd.
Nikis Ave 2k
1086 Nicosia
Tel: + 357-22-511080
Major Music Center
21 Ali Riza Ave. Ortakoy
P.O.Box 475 Lefkoşa, Cyprus
Tel: (392) 227 9213

RUSSIA

Yamaha Music (Russia) LLC.
Room 37, entrance 7, bld. 7, Kievskaya street,
Moscow, 121059, Russia
Tel: +7-495-626-5005

OTHER EUROPEAN REGIONS

Yamaha Music Europe GmbH
Siemensstrasse 22-34, 25462 Rellingen, Germany
Tel: +49-4101-303-0

AFRICA

Yamaha Music Gulf FZE
JAFZA-16, Office 512, P.O.Box 17328,
Jebel Ali FZE, Dubai, UAE
Tel: +971-4-801-1500

MIDDLE EAST

TURKEY

**Yamaha Music Europe GmbH
Merkezi Almanya Türkiye Istanbul Subesi**
Mor Sumbul Sokak Varyap Meridian Business
1.Blok No:1 113-114-115
Bati Atasehir Istanbul, Turkey
Tel: +90-216-275-7960

ISRAEL

RBX International Co., Ltd.
P.O.Box 10245, Petach-Tikva, 49002
Tel: (972) 3-925-6900

OTHER REGIONS

Yamaha Music Gulf FZE
JAFZA-16, Office 512, P.O.Box 17328,
Jebel Ali FZE, Dubai, UAE
Tel: +971-4-801-1500

ASIA

THE PEOPLE'S REPUBLIC OF CHINA

Yamaha Music & Electronics (China) Co., Ltd.
2F, Yunhedasha, 1818 Xinzha-lu, Jingan-qu,
Shanghai, China
Tel: +86-400-051-7700

HONG KONG

Tom Lee Music Co., Ltd.
11/F., Silvercord Tower 1, 30 Canton Road,
Tsimshatsui, Kowloon, Hong Kong
Tel: +852-2737-7688

INDIA

Yamaha Music India Private Limited
P-401, JMD Megapolis, Sector-48, Sohna Road,
Gurugram-122018, Haryana, India
Tel: +91-124-485-3300

INDONESIA

PT. Yamaha Musik Indonesia (Distributor)
Yamaha Music Center Bldg. Jalan Jend. Gatot
Subroto Kav. 4, Jakarta 12930, Indonesia
Tel: +62-21-520-2577

KOREA

Yamaha Music Korea Ltd.
11F, Prudential Tower, 298, Gangnam-daero,
Gangnam-gu, Seoul, 06253, Korea
Tel: +82-2-3467-3300

MALAYSIA

Yamaha Music (Malaysia) Sdn. Bhd.
No.8, Jalan Perbandaran, Kelana Jaya, 47301
Petaling Jaya, Selangor, Malaysia
Tel: +60-3-7803900

SINGAPORE

Yamaha Music (Asia) Private Limited
Block 202 Hougang Street 21, #02-00,
Singapore 530202, Singapore
Tel: +65-6740-9200

TAIWAN

Yamaha Music & Electronics Taiwan Co., Ltd.
2F., No.1, Yuandong Rd., Banqiao Dist.,
New Taipei City 22063, Taiwan (R.O.C.)
Tel: +886-2-7741-8888

THAILAND

Siam Music Yamaha Co., Ltd.
3, 4, 15, 16th Fl., Siam Motors Building,
891/1 Rama 1 Road, Wangmai,
Pathumwan, Bangkok 10330, Thailand
Tel: +66-2215-2622

VIETNAM

Yamaha Music Vietnam Company Limited
15th Floor, Nam A Bank Tower, 201-203 Cach
Ho Thang Tam St., Ward 4, Dist. 3,
Mang Chi Minh City, Vietnam
Tel: +84-28-3818-1122

OTHER ASIAN REGIONS

[https://asia-latinamerica-mea.yamaha.com/
index.html](https://asia-latinamerica-mea.yamaha.com/index.html)

OCEANIA

AUSTRALIA

Yamaha Music Australia Pty. Ltd.
Level 1, 80 Market Street, South Melbourne,
VIC 3205 Australia
Tel: +61-3-9693-5111

NEW ZEALAND

Music Works LTD
P.O.Box 6246 Wellesley, Auckland 4680,
New Zealand
Tel: +64-9-634-0099

REGIONS AND TRUST

TERRITORIES IN PACIFIC OCEAN

[https://asia-latinamerica-mea.yamaha.com/
index.html](https://asia-latinamerica-mea.yamaha.com/index.html)



P77025566

Yamaha Global Site

<https://www.yamaha.com/>

Yamaha Downloads

<https://download.yamaha.com/>

Manual Development Group
© 2020 Yamaha Corporation

Published 10/2020 LB-A0