

# ARIUS

YDP-163

YDP-143

## Bruksanvisning

Läs "FÖRSIKTIGHETSÅTGÄRDER" på sid. 5–7 innan du börjar använda instrumentet. Information om hur du monterar instrumentet finns i anvisningarna i slutet av bruksanvisningen.

# Important Notice: Guarantee Information for customers in European Economic Area (EEA) and Switzerland

|   |                |
|---|----------------|
| <p><b>Important Notice: Guarantee Information for customers in EEA* and Switzerland</b></p> <p>For detailed guarantee information about this Yamaha product, and Pan-EEA* and Switzerland warranty service, please either visit the website address below (Printable file is available at our website) or contact the Yamaha representative office for your country. * EEA: European Economic Area</p>  | English        |
| <p><b>Wichtiger Hinweis: Garantie-Information für Kunden in der EWR* und der Schweiz</b></p> <p>Für nähere Garantie-Information über dieses Produkt von Yamaha, sowie über den Pan-EWR*- und Schweizer Garantieservice, besuchen Sie bitte entweder die folgend angegebene Internetadresse (eine druckfähige Version befindet sich auch auf unserer Webseite), oder wenden Sie sich an den für Ihr Land zuständigen Yamaha-Vertrieb. *EWR: Europäischer Wirtschaftsraum</p>           | Deutsch        |
| <p><b>Remarque importante: informations de garantie pour les clients de l'EEE et la Suisse</b></p> <p>Pour des informations plus détaillées sur la garantie de ce produit Yamaha et sur le service de garantie applicable dans l'ensemble de l'EEE ainsi qu'en Suisse, consultez notre site Web à l'adresse ci-dessous (le fichier imprimable est disponible sur notre site Web) ou contactez directement Yamaha dans votre pays de résidence. * EEE : Espace Economique Européen</p> | Français       |
| <p><b>Belangrijke mededeling: Garantie-informatie voor klanten in de EER* en Zwitserland</b></p> <p>Voor gedetailleerde garantie-informatie over dit Yamaha-product en de garantieservice in heel de EER* en Zwitserland, gaat u naar de onderstaande website (u vindt een afdrukbaar bestand op onze website) of neemt u contact op met de vertegenwoordiging van Yamaha in uw land. * EER: Europese Economische Ruimte</p>  | Nederlands     |
| <p><b>Aviso importante: información sobre la garantía para los clientes del EEE* y Suiza</b></p> <p>Para una información detallada sobre este producto Yamaha y sobre el soporte de garantía en la zona EEE* y Suiza, visite la dirección web que se incluye más abajo (la versión del archivo para imprimir esta disponible en nuestro sitio web) o póngase en contacto con el representante de Yamaha en su país. * EEE: Espacio Económico Europeo</p>                              | Español        |
| <p><b>Avviso importante: informazioni sulla garanzia per i clienti residenti nell'EEA* e in Svizzera</b></p> <p>Per informazioni dettagliate sulla garanzia relativa a questo prodotto Yamaha e l'assistenza in garanzia nei paesi EEA* e in Svizzera, potete consultare il sito Web all'indirizzo riportato di seguito (è disponibile il file in formato stampabile) oppure contattare l'ufficio di rappresentanza locale della Yamaha. * EEA: Area Economica Europea</p>            | Italiano       |
| <p><b>Aviso importante: informações sobre as garantias para clientes da AEE* e da Suíça</b></p> <p>Para obter uma informação pormenorizada sobre este produto da Yamaha e sobre o serviço de garantia na AEE* e na Suíça, visite o site a seguir (o arquivo para impressão está disponível no nosso site) ou entre em contato com o escritório de representação da Yamaha no seu país. * AEE: Área Económica Europeia</p>   | Português      |
| <p><b>σημαντική σημείωση: Πληροφορίες εγγύησης για τους πελάτες στον ΕΟΧ* και Ελλάδα</b></p> <p>Για λεπτομερείς πληροφορίες εγγύησης σχετικά με το παρόν προϊόν της Yamaha και την κάλυψη εγγύησης σε όλες τις χώρες του ΕΟΧ και την Ελλάδα, επισκεφτείτε την παρακάτω ιστοσελίδα (Εκτυπώσιμη μορφή είναι διαθέσιμη στην ιστοσελίδα μας) ή απευθυνθείτε στην αντιπροσωπεία της Yamaha στη χώρα σας. * ΕΟΧ: Ευρωπαϊκός Οικονομικός Χώρος</p>   | Ελληνικά       |
| <p><b>Viktig: Garantierinformation för kunder i EES-området* och Schweiz</b></p> <p>För detaljerad information om denna Yamaha-produkt samt garantiservice i hela EES-området* och Schweiz kan du antingen besöka nedanstående webbadress (en utskriftsvänlig fil finns på webbplatsen) eller kontakta Yamahas officiella representant i ditt land. * EES: Europeiska Ekonomiska Samarbetsområdet</p>   | Svenska        |
| <p><b>Viktig merknad: Garantierinformasjon for kunder i EØS* og Sveits</b></p> <p>Dette detaljerte garantierinformasjon om dette Yamaha-produktet og garantierfor hele EØS-området* og Sveits kan fås enten ved å besøke nettstedene nedenfor (utskriftsversjon finnes på våre nettsider) eller kontakte kontaktene Yamaha-kontoret i landet der du bor. *EØS: Det europeiske økonomiske samarbeidsområdet</p>  | Norsk          |
| <p><b>Viktig oplysning: Garantierplysninger til kunder i EØO* og Schweiz</b></p> <p>De kan finde detaljerede garantierplysninger om dette Yamaha-produkt og den fælles garantierforordning for EØO* (og Schweiz) ved at besøge det websted, der er angivet nedenfor (der findes en fil, som kan udskrives, på vores websted), eller ved at kontakte Yamahas nationale repræsentationskontor i det land, hvor De bor. * EØO: Det Europæiske Økonomiske Område</p>                      | Dansk          |
| <p><b>Tärkeä ilmoitus: Takuutiedot Euroopan talousalueen (ETA)* ja Sveitsin asiakkaille</b></p> <p>Tämän Yamaha-tuotteen sekä ETA-alueen ja Sveitsin takuuta koskevat yksityiskohtaiset tiedot saatte alla olevasta nettiosoitteesta. (Tulostettava tiedosto saatavissa sivustollamme.) Voitte myös ottaa yhteyttä paikalliseen Yamaha-edustajaan. *ETA: Euroopan talousalue</p>  | Suomi          |
| <p><b>Ważne: Warunki gwarancyjne obowiązujące w EOG* i Szwajcarii</b></p> <p>Aby dowiedzieć się więcej na temat warunków gwarancyjnych tego produktu firmy Yamaha i serwisu gwarancyjnego w całym EOG* i Szwajcarii, należy odwiedzić wskazaną poniżej stronę internetową (Plik gotowy do wydruku znajduje się na naszej stronie internetowej) lub skontaktować się z przedstawicielstwem firmy Yamaha w swoim kraju. * EOG — Europejski Obszar Gospodarczy</p>                       | Polski         |
| <p><b>Důležité oznámení: Záruční informace pro zákazníky v EHS* a ve Švýcarsku</b></p> <p>Podrobné záruční informace o tomto produktu Yamaha a záručním servisu v celém EHS* a ve Švýcarsku naleznete na níže uvedené webové adrese (soubor k tisku je dostupný na našich webových stránkách) nebo se můžete obrátit na zastoupení firmy Yamaha ve své zemi. * EHS: Evropský hospodářský prostor</p>  | Česky          |
| <p><b>Fontos figyelmeztetés: Garancia-információk az EGT* területén és Svájcban élő vásárlók számára</b></p> <p>A jelen Yamaha termékre vonatkozó részletes garancia-információk, valamint az EGT*-re és Svájcra kiterjedő garanciális szolgáltatás tekintetében keresse fel webhelyünket az alábbi címen (a webhelyen nyomtatható fájl is talál), vagy pedig lépjen kapcsolatba az országában működő Yamaha képviseleti irodával. * EGT: Európai Gazdasági Térség</p>                | Magyar         |
| <p><b>Oluline märkus: Garantiteave Euroopa Majanduspiirkonna (EMP)* ja Šveitsi klientidele</b></p> <p>Täpsemate teabete saamiseks selle Yamaha toote garantii ning kogu Euroopa Majanduspiirkonna ja Šveitsi garantiteeninduse kohta, külastage palun veebisaiti alljärgneval aadressil (meie saidil on saadaval printitav fail) või pöörduge Teie regiooni Yamaha esinduse poole. * EMP: Euroopa Majanduspiirkond</p>  | Eesti keel     |
| <p><b>Svarīgs paziņojums: garantijas informācija klientiem EEZ* un Šveicē</b></p> <p>Lai saņemtu detalizētu garantijas informāciju par šo Yamaha produktu, kā arī garantijas apkalpošanu EEZ* un Šveicē, lūdzam apmeklētiet zemāk norādīto tīmekļa vietnes adresi (tīmekļa vietnē ir pieejams drukājams fails) vai sazinieties ar jūsu valsti apkalpojošo Yamaha pārstāvniecību. * EEZ: Eiropas Ekonomikas zona</p>   | Latviešu       |
| <p><b>Dėmesio: informacija dėl garantijos pirkėjams EEE* ir Šveicarijoje</b></p> <p>Jei reikia išsamiar informacijos apie šį „Yamaha“ produktą ir jo techninę priežiūrą visoje EEE* ir Šveicarijoje, apsilankykite mūsų svetainėje toliau nurodytu adresu (svetainėje yra spausdinamas failas) arba kreipkitės į „Yamaha“ atstovybę savo šaliai. *EEE – Europos ekonominė erdvė</p>   | Lietuvių kalba |
| <p><b>Dôležité upozornenie: Informácie o záruke pre zákazníkov v EHP* a Švajčiarsku</b></p> <p>Podrobné informácie o záruke týkajúce sa tohto produktu od spoločnosti Yamaha a garančnom servise v EHP* a Švajčiarsku nájdete na webovej stránke uvedenej nižšie (na našej webovej stránke je k dispozícii súbor na tlač) alebo sa obráťte na zástupcu spoločnosti Yamaha vo svojej krajine. * EHP: Európsky hospodársky priestor</p>   | Slovenčina     |
| <p><b>Pomembno obvestilo: Informacije o garanciji za kupce v EGP* in Švici</b></p> <p>Za podrobnejše informacije o tem Yamahinem izdelku ter garancijskem servisu v celotnem EGP in Švici, obiščite spletno mesto, ki je navedeno spodaj (natiskljiva datoteka je na voljo na našem spletnem mestu), ali se obrnite na Yamahinega predstavnika v svoji državi. * EGP: Evropski gospodarski prostor</p>  | Slovenščina    |
| <p><b>Важно съобщение: Информация за гаранцията за клиенти в ЕИП* и Швейцария</b></p> <p>За подробна информация за гаранцията за този продукт на Yamaha и гаранционното обслужване в паневропейската зона на ЕИП* и Швейцария или посетете посочения по-долу уеб сайт (на нашия уеб сайт има файл за печат), или се свържете с представителния офис на Yamaha във вашата страна. * ЕИП: Европейско икономическо пространство</p>  | Български език |
| <p><b>Notificare importantă: Informații despre garanție pentru clienții din SEE* și Elveția</b></p> <p>Pentru informații detaliate privind acest produs Yamaha și serviciul de garanție Pan-SEE* și Elveția, vizitați site-ul la adresa de mai jos (fișierul imprimabil este disponibil pe site-ul nostru) sau contactați biroul reprezentanței Yamaha din țara dumneavoastră. * SEE: Spațiul Economic European</p>   | Limba română   |

<http://europe.yamaha.com/warranty/>

URL\_4

**OBSERVERA!**

Apparaten kopplas inte ur växelströmskällan (nätet) så länge som den är ansluten till vägguttaget, även om själva apparaten har stängts av.

**ADVARSEL:** Netspændingen til dette apparat er IKKE afbrudt, så længe netledningen sidder i en stikkontakt, som er tændt — også selvom der er slukket på apparatets afbryder.

**VAROITUS:** Laitteen toisiopiiriin kytketty käyttökytkin ei irroita koko laitetta verkosta.

(standby)

### Användarinformation, beträffande insamling och dumpning av gammal utrustning



Denna symbol, som finns på produkterna, emballaget och/eller bifogade dokument talar om att de använda elektriska och elektroniska produkterna inte ska blandas med allmänt hushållsavfall.

För rätt handhavande, återställande och återvinning av gamla produkter, vänligen medtag dessa till lämpliga insamlingsplatser, i enlighet med din nationella lagstiftning och direktiven 2002/96/EC.

Genom att slänga dessa produkter på rätt sätt, kommer du att hjälpa till att rädda värdefulla resurser och förhindra möjliga negativa effekter på mänsklig hälsa och miljö, vilka i annat fall skulle kunna uppstå, p.g.a. felaktig sophantering.

För mer information om insamling och återvinning av gamla produkter, vänligen kontakta din lokala kommun, ditt sophanteringsföretag eller inköpsstället för dina varor.

#### **[För företagare inom EU]**

Om du vill göra dig av med elektrisk och elektronisk utrustning, vänligen kontakta din försäljare eller leverantör för mer information.

#### **[Information om sophantering i andra länder utanför EU]**

Denna symbol gäller endast inom EU. Om du vill slänga dessa föremål, vänligen kontakta dina lokala myndigheter eller försäljare och fråga efter det korrekta sättet att slänga dem.

(weee\_eu\_sv\_01)

# FÖRSIKTIGHETSÅTGÄRDER

## LÄS NOGA IGENOM FÖLJANDE INNAN DU FORTSÄTTER

Förvara den sedan på en säker och lättillgänglig plats för framtida referens.

### För nätadapter



#### VARNING

- Denna nätadapter är endast avsedd att användas med elektroniska instrument från Yamaha. Använd den inte för något annat ändamål.
- Endast för inomhusbruk. Använd den inte i våta miljöer.



#### FÖRSIKTIGT

- Se till att vägguttaget är lättåtkomligt när du installerar produkten. Om det uppstår problem eller tekniska fel bör du omedelbart stänga av instrumentets strömbrytare och dra ut nätadapterns kontakt ur uttaget. Tänk på att det alltid finns ett minimalt strömflöde när nätadaptern är ansluten till vägguttaget, även om strömbrytaren är avstängd. Kom ihåg att dra ut nätkabeln ur vägguttaget när du inte använder instrumentet under en längre tid.

### För YDP-163/YDP-143



#### VARNING

Vidta alltid de grundläggande försiktighetsåtgärder som anges nedan, så undviker du risk för allvarliga skador eller t.o.m. dödsfall till följd av elektriska stötar, kortslutning, skador, eldsvåda eller andra faror. Försiktighetsåtgärdena omfattar, men är inte begränsade till, följande:

#### Strömförsörjning/nätadapter

- Placera inte nätkabeln i närheten av en värmekälla, till exempel ett värmelement. Böj inte kabeln och skada den inte på annat sätt. Ställ heller inte tunga föremål på den.
- Använd endast den spänningsnivå som anges som den korrekta för instrumentet. Rekommenderad spänning finns angiven på instrumentets namnetikett.
- Använd endast den rekommenderade adaptern (sidan 34). Felaktig adapter kan orsaka skador på instrumentet eller överhettning.
- Kontrollera nätkontakten regelbundet och avlägsna smuts och damm som eventuellt har samlats på den.

#### Öppna inte

- Detta instrument innehåller inga delar som kan repareras eller bytas ut av användaren. Du ska inte öppna instrumentet eller försöka ta isär eller modifiera de inre komponenterna på något sätt. Om enheten inte fungerar korrekt bör du omedelbart sluta använda den, och lämna in den för kontroll på en kvalificerad Yamaha-serviceverkstad.

#### Varning för fukt och väta

- Utsätt inte instrumentet för regn, och använd det inte i närheten av vatten eller i fuktig eller våt miljö. Placera inte behållare med vätska (t.ex. vaser, flaskor eller glas) på instrumentet, eftersom behållaren kan råka välta så att vätska rinner in i instrumentet. Om vatten eller andra vätskor skulle läcka in i instrumentet måste du omedelbart stänga av strömmen och dra ut nätadapterkabeln från vägguttaget. Lämna därefter in instrumentet till en kvalificerad Yamaha-serviceverkstad.
- Sätt aldrig in eller ta ut nätkontakten med våta händer.

#### Varning för eld

- Placera inte brännande föremål, exempelvis stearinljus, på instrumentet. De kan falla omkull och orsaka eldsvåda.

#### Om du upptäcker något onormalt

- Om något av följande problem uppstår bör du omedelbart stänga av strömbrytaren och dra ut nätkontakten ur uttaget. Låt därefter Yamaha-servicepersonal kontrollera enheten.
  - Nätkabeln eller nätkontakten blir sliten eller skadad.
  - Ovanlig lukt eller rök avges.
  - Något föremål har tappats i instrumentet.
  - Ljudet från instrumentet försvinner plötsligt under användning.



## FÖRSIKTIGT

Vidta alltid de grundläggande försiktighetsåtgärderna nedan så att du undviker att skada dig själv och andra och även undviker skada på instrumentet och andra föremål. Försiktighetsåtgärderna omfattar, men är inte begränsade till, följande:

### Strömförsörjning/nätadapter

- Anslut inte instrumentet till ett nätuttag med en grenkontakt. Det kan medföra försämrad ljudkvalitet och samt orsaka överhettning i uttaget.
- Håll alltid i själva kontakten, inte i kabeln, när du drar ut nätkontakten från instrumentet eller uttaget. Kabeln kan skadas om du drar i den.
- Dra ut nätkontakten ur uttaget när du inte tänker använda instrumentet under en längre tid, samt i samband med åskväder.

### Montering

- Läs noga igenom medföljande dokumentation som beskriver monteringen. Om du monterar instrumentet i fel ordning kan det orsaka skador på instrumentet eller personskador.

### Placering

- Placera inte instrumentet på en instabil plats där det riskerar att ramla.
- Var alltid två eller fler personer när ni transporterar eller flyttar instrumentet. Om du ensam försöker lyfta instrumentet kan du skada ryggen eller få andra personskador, eller orsaka skador på instrumentet.
- Lossa alla anslutna kablar innan du flyttar instrumentet för att förhindra att kablarna förstörs eller att någon snubblar på dem och skadas.
- Se till att nätuttaget är lättåtkomligt när du installerar produkten. Om det uppstår problem eller tekniska fel bör du omedelbart stänga av strömbrytaren och dra ut nätkontakten ur uttaget. Även när strömbrytaren är avstängd förbrukar produkten en mycket liten mängd energi. Kom ihåg att dra ut nätkabeln ur vägguttaget om du inte ska använda produkten under en längre tid.
- Använd endast det ställ som tillhör instrumentet. Använd endast de skruvar som följer med instrumentet när du monterar stället eller racket. Om du använder andra skruvar kan de inre komponenterna skadas, eller också kan instrumentet falla omkull.

### Anslutningar

- Stäng av strömmen till alla komponenter innan du ansluter instrumentet till andra elektriska enheter. Ställ in alla volymkontroller på lägsta nivå på samtliga enheter innan du slår på eller av strömmen.
- Ställ in volymkontrollen på lägsta nivå på alla enheter och öka gradvis till önskad nivå medan du spelar på instrumentet.

### Hantering

- Stick inte in fingrar eller händer i springorna på klaviaturlocket eller instrumentet. Var också försiktig så att du inte klämmer fingrarna under locket.
- För aldrig in eller tappa föremål av papper, metall eller annat material i öppningarna på klaviaturlocket, panelen eller tangentbordet. Detta kan orsaka personskador på dig eller andra, skada instrumentet eller annan egendom eller orsaka funktionsfel.
- Tyng inte ned instrumentet och placera inte tunga föremål på det. Tryck inte onödigt hårt på knappar, strömbrytare och kontakter.
- Använd inte instrumentet/enheten eller hörlurarna med hög eller obehaglig volymnivå under en längre tid, eftersom detta kan medföra permanent hörselnedsättning. Kontakta läkare om du upplever hörselnedsättning eller om det ringer i öronen.

### Använda pallen (om sådan medföljer)

- Placera inte pallen ostadigt så att den kan ramla.
- Lek inte med pallen och stå inte på den. Använd den inte som steg eller för andra ändamål som kan leda till olyckor eller personskada.
- Endast en person bör sitta på pallen åt gången, för att förhindra risk för olyckor och personskada.
- Om pallens skruvar lossar efter en längre tids användning, bör du regelbundet skruva åt dem med medföljande verktyg.
- Håll särskild uppsikt över små barn så att de inte faller baklänges från pallen. Eftersom pallen saknar ryggstöd kan oövervakad användning resultera i olyckor och personskador.

Yamaha ansvarar inte för skador som orsakas av felaktig användning eller modifiering av instrumentet, eller för data som försvinner eller blir förstörda.

Stäng alltid av strömmen när du inte använder instrumentet.

Instrumentet har strömtillförsel på miniminivå även när [  ] (viloläge/på)-knappen är satt i viloläge (strömlampan är släckt).

Kom ihåg att dra ut nätkabeln ur uttaget när du inte använder instrumentet under en längre tid.

Modellnummer, serienummer, strömförsörjning osv. finns på eller i närheten av namnetiketten som sitter på enhetens undersida. Du bör anteckna serienumret i utrymmet nedan och förvara den här bruksanvisningen som ett bevis på ditt köp och för att underlätta identifiering i händelse av stöld.

**Modellnummer**

---

**Serienummer**

---

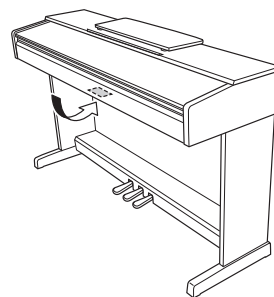

(bottom\_sv\_01) Namnplåten sitter på instrumentets undersida.

## MEDDELANDE

Om du följer anvisningarna nedan undviker du fel/skador på produkten, skador på data eller skador på annan egendom.

### ■ Hantering

- Använd inte instrumentet i närheten av tv-, radio- eller stereoutrustning, mobiltelefoner och annan elektrisk utrustning. Annars kan instrumentet, tv- eller radioutrustningen orsaka störande brus. Om du använder instrumentet tillsammans med en app på din iPad, iPhone eller iPod touch rekommenderar vi att du aktiverar (ON) ”Flygplansläget” på den enheten för att undvika störande brus.
- Utsätt inte instrumentet för damm, vibrationer eller extrem kyla eller hetta (t.ex. direkt solljus, nära ett värmeelement eller i en bil under dagtid). Annars kan panelen förstöras, de invändiga komponenterna skadas eller instrumentets funktioner bli instabila. (Verifierat intervall för drifttemperatur: 5–40 °C.)
- Placera inte föremål av vinyl, plast eller gummi på instrumentet, eftersom panelen och klaviaturen kan missfärgas.

### ■ Underhåll

- Rengör instrumentet med en torr eller något fuktad mjuk trasa. Använd inte thinner, lösningsmedel, alkohol, rengöringsvätska eller en rengöringsduk som förpreparerats med kemikalier.
- Vid kraftiga förändringar i temperatur eller luftfuktighet kan kondens uppstå och vatten ansamlas på instrumentets yta. Om vattnet inte tas bort kan trädetaljer absorbera fukten och skadas. Torka alltid bort vatten omedelbart med en mjuk trasa.

### ■ Spara data

- Några av instrumentets data (sidan 28) bibehålls när strömmen stängs av. Sparade data kan dock försvinna på grund av tekniskt fel, felaktig användning m.m. Spara viktiga data på en extern enhet, till exempel en dator (sidan 28).

## Information

### ■ Om upphovsrätt

- Kopiering av kommersiella musikdata, inklusive men inte begränsat till MIDI-data eller Audio-filer, är förbjudet för annat än personligt bruk.
- Denna produkt innehåller och omfattar innehåll som Yamaha äger rättigheterna till eller har licens för. På grund av upphovsrättslagar och annan tillämplig lagstiftning är det INTE tillåtet att distribuera media i vilka detta innehåll sparas eller spelas in och förblir i stort sett samma eller mycket likt innehållet i produkten.
  - \* Det innehåll som beskrivs ovan omfattar datorprogram, Style-data, MIDI-data, WAVE-data, röstinspelningsdata, partitur, partiturdatabas m.m.
  - \* Du får distribuera media i vilka ditt framförande eller musikaliska produktion spelats in tillsammans med detta innehåll. Tillstånd av Yamaha Corporation krävs inte i dessa fall.

### ■ Om funktioner/data som medföljer instrumentet

- Vissa av de förinspelade melodierna har redigerats i längd eller arrangemang och är kanske inte exakt likadana som originalet.

### ■ Om den här bruksanvisningen

- Illustrationerna i denna bruksanvisning är endast avsedda att vara till hjälp och överensstämmer kanske inte helt med hur ditt instrument faktiskt ser ut.
- iPhone, iPad och iPod touch är varumärken som tillhör Apple Inc. i USA och andra länder.
- Företagsnamn och produktnamn som förekommer i denna bruksanvisning är varumärken eller registrerade varumärken som tillhör respektive ägare.

### ■ Stämning

- Till skillnad från ett akustiskt piano behöver inte detta instrument stämmas av en expert (tonhöjden kan dock justeras av användaren för anpassning till andra instrument). Detta beror på att digitala instrument alltid håller rätt tonhöjd.

# Innehåll

|  |           |
|--|-----------|
| <b>FÖRSIKTIGHETSÅTGÄRDER .....</b>           | <b>5</b>  |
| <b>Om bruksanvisningarna .....</b>           | <b>9</b>  |
| <b>Medföljande tillbehör .....</b>           | <b>9</b>  |
| <b>Panelkontroller och anslutningar.....</b> | <b>10</b> |

## Grundläggande hantering

---

|   |           |
|---|-----------|
| <b>Ansluta och göra inställningar .....</b> | <b>11</b> |
| Klaviaturlock .....                         | 11        |
| Notställ .....                              | 11        |
| Slå på strömmen .....                       | 12        |
| Justera volymen .....                       | 12        |
| Automatisk avstängningsfunktion.....        | 13        |
| Använda hörlurar .....                      | 13        |
| <b>Spela på pianot .....</b>                | <b>14</b> |
| Intelligent Acoustic Control (IAC) .....    | 14        |
| Använda pedalerna .....                     | 15        |
| Använda dämpningsresonans .....             | 15        |
| Ställa in bekräftelsesignaler .....         | 16        |
| Ändra anslagskänsligheten.....              | 16        |
| Använda metronomen.....                     | 17        |

## Avancerade funktioner

---

|   |           |
|---|-----------|
| <b>Spela olika musikinstrumentljud (Voices) .....</b>                     | <b>18</b> |
| Välja en Voice .....  | 18        |
| Lyssna på demomelodierna.....   | 19        |
| Lägga variationer till ljudet (reverb) .....                              | 20        |
| Transponera tonhöjden i halvtonssteg.....                                 | 21        |
| Finjustera tonhöjden .....  | 21        |
| Kombinera två Voices (Dual-läge).....                                     | 22        |
| Spela som duo .....   | 23        |
| <b>Spela upp Songer och öva.....</b>                                      | <b>24</b> |
| Lyssna på 50 förprogrammerade Songer.....                                 | 24        |
| Öva på en stämma för en hand.....   | 25        |
| Spela från början av en takt som innehåller paustecken eller tystnad..... | 25        |

|  |           |
|--|-----------|
| <b>Spela in ditt framförande .....</b>                           | <b>26</b> |
| Spela in ditt framförande .....                                  | 26        |
| Ändra de inledande inställningarna för den inspelade Songen..... | 27        |
| Ta bort inspelade data .....                                     | 27        |

|  |           |
|--|-----------|
| <b>Säkerhetskopiera data och återställa inställningarna.....</b> | <b>28</b> |
| Data som bibehålls när strömmen slås av .....                    | 28        |
| Spara User Song-data till en dator.....                          | 28        |
| Överföra SMF-filer mellan instrumentet och en dator .....        | 28        |
| Återställa inställningarna .....                                 | 28        |

## Bilaga

---

|   |           |
|---|-----------|
| <b>Felsökning .....</b>                     | <b>29</b> |
| <b>Montering av klaviaturstativet .....</b> | <b>30</b> |
| <b>Specifikationer .....</b>                | <b>34</b> |
| <b>Register.....</b>                        | <b>35</b> |



Tack för att du valde detta Yamaha digitalpiano.

För att du ska få största möjliga utbyte av instrumentets möjligheter och funktioner bör du läsa bruksanvisningen noggrant. Förvara den på en säker plats så att du har den till hands när den behövs.

## Om bruksanvisningarna

Följande manualer finns tillgängliga för instrumentet.

### ■ Medföljande bruksanvisningar

 **Bruksanvisning (den här boken)**  
I den här manualen beskrivs hur man använder instrumentet.

 **Quick Operation Guide (Snabbguide, separat blad)**  
I denna guide beskrivs med hjälp av diagram de olika funktionerna som är tilldelade knapparna och klaviaturen, så att du kan snabbt lära dig att använda dem.

### ■ Online-bruksanvisningar (PDF)

 **iPhone/iPad Connection Manual**  
I den här guiden beskrivs hur du ansluter instrumentet till en smart enhet som en iPhone eller en iPad.

 **Computer-related Operations**  
Innehåller anvisningar för anslutning av instrumentet till en dator och information om hur man överför Song-data.

 **MIDI Reference**  
Innehåller instrumentets MIDI-dataformat och MIDI-implementeringstabell, samt beskrivningar av MIDI-funktioner såsom MIDI-kanal och Local Control.

 **MIDI Basics (endast på engelska, franska och tyska)**  
Innehåller grundläggande information om MIDI.

Om du vill komma åt dessa manualer går du till webbplatsen Yamaha Downloads och anger modellnamnet för att söka efter önskade filer.

#### Yamaha Downloads

<http://download.yamaha.com/>

## Medföljande tillbehör

- Bruksanvisning (den här boken)
- Quick Operation Guide (snabbguide, separat blad)
- ”50 Greats for the Piano” (notbok)
- Online Member Product Registration (online-formulär för användar-/produktregistrering)<sup>\*1</sup>
- Garanti<sup>\*2</sup>
- Nätadapter<sup>\*2</sup>
- Nätkabel<sup>\*2</sup> (endast YDP-163)
- Pall<sup>\*2</sup>

\*1 Det PRODUKT-ID som finns på bladet behövs när du fyller i formuläret för användarregistrering.

\*2 Medföljer inte instrumentet på alla marknader. Kontakta din Yamaha-återförsäljare för mer information.

### App för smarta enheter – Digital Piano Controller (kontrollenhet för digitalpiano)

Om du använder den specialutvecklade appen Digital Piano Controller på din iPhone, iPad eller iPod touch, kan du fjärrstyra digitalpianot för ännu mer bekvämlighet och flexibilitet. Genom att visa olika parametrar på skärmen ger dig den här appen möjligheten att göra inställningar på ett visuellt och mer intuitivt sätt. Mer information om Digital Piano Controller finns på följande Yamaha-webbsida.  
<http://yamaha.com/kbdapps/>

Anvisningar om hur du ansluter instrumentet till en smart enhet finns i ”iPhone/iPad Connection Manual”.

# Panelkontroller och anslutningar

Illustrationerna här nedan är hämtade från YDP-143.

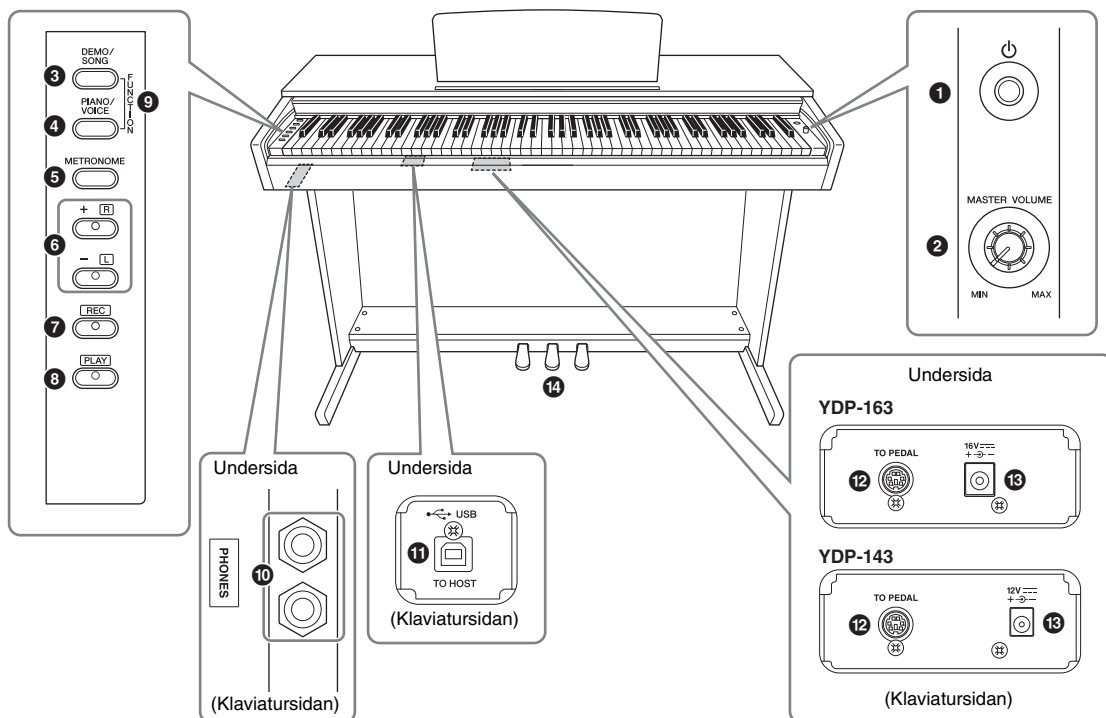

- 1 [⏻]-strömbrytare (Standby/On) ..... sidan 12  
För att slå på strömmen eller gå till vänteläget.
- 2 [MASTER VOLUME]-ratt ..... sidan 12  
För att justera den övergripande ljudvolymen.
- 3 [DEMO/SONG]-knapp ..... sid. 19, 24  
För att spela upp Demo Songerna och de förprogrammerade Songerna.
- 4 [PIANO/VOICE]-knapp .....sid. 18, 20, 22  
För att välja en enskilda Voice, en kombination av två Voices eller en typ av efterklang.
- 5 [METRONOME]-knapp ..... sidan 17  
För att starta och stoppa metronomen.
- 6 [+R]-, [-L]-knappar .....sid. 17, 18, 24, 25
  - I vanliga fall används dessa knappar för att välja nästa eller föregående Voice.
  - Under uppspelning av melodier används knapparna för att välja nästa eller föregående Song och för att koppla till/från höger- och vänsterhandsstämmorna individuellt (medan [PLAY]-knappen hålls nedtryckt).
  - Vid uppspelning med metronom används dessa knappar för att öka eller minska tempot.
- 7 [REC]-knapp ..... sidan 26  
Spela in ditt klaviaturframförande.
- 8 [PLAY]-knapp ..... sidan 26  
För att spela upp det inspelade framförandet.
- 9 [FUNCTION] ..... sid. 16, 21  
Om du trycker på en tangent samtidigt som du håller [DEMO/SONG]- och [PIANO/VOICE]-knapparna nedtryckta kan du ändra olika inställningar, exempelvis MIDI- och transponeringsparametrar m.m.
- 10 [PHONES]-uttag ..... sidan 13  
För anslutning av ett par vanliga stereohörlurar.
- 11 [USB TO HOST]-uttag  
För att ansluta instrumentet till en dator eller en smart enhet som en iPhone eller en iPad. Mer information om hur du ansluter instrumentet till en dator finns i online-bruksanvisningen ”Computer-related Operations”. Mer information om hur du använder MIDI finns i online-bruksanvisningen ”MIDI Reference” (sidan 9).  
**MEDELANDE**  
Använd en USB-kabel av typen AB som är högst 3 meter lång. USB 3.0-kablar kan inte användas.
- 12 [TO PEDAL]-uttag ..... sidan 32  
För anslutning av pedalkabeln.
- 13 DC IN-uttag ..... sidan 12  
För anslutning av nätadaptern.
- 14 Pedaler ..... sidan 15  
För att kontrollera uttrycksfullhet och utklingning, precis som på ett akustiskt piano.

## Ansluta och göra inställningar

### Klaviaturlock

#### Så här öppnar du klaviaturlocket:

Lyft locket en aning och skjut det bakåt för att öppna det.

#### Så här stänger du klaviaturlocket:

Dra locket mot dig och sänk försiktigt ned det över tangenterna.



#### ⚠ FÖRSIKTIG

- Håll locket med båda händerna när du öppnar och stänger det. Släpp det inte förrän det är helt öppet eller stängt. Akta så att du inte klämmer fingrarna (dina eller andras, speciellt barnens) mellan locket och klaviaturdelen.
- Placera inte några föremål ovanpå klaviaturlocket, exempelvis papper eller metallföremål. Små föremål som placeras ovanpå locket kan falla ned i klaviaturdelen och vara mycket svåra att få bort. Dessutom kan de orsaka elstöt, kortslutning, brand eller annan allvarlig skada på instrumentet.

### Notställ

#### Så här fäller du upp notstället:

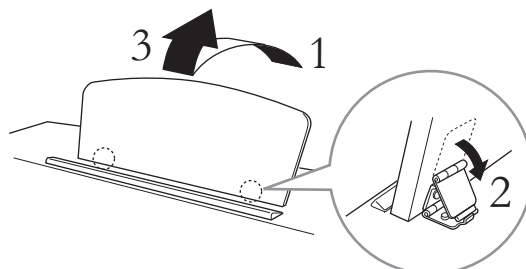

1. Dra notstället uppåt och mot dig så långt det går.
2. Fäll ned de båda metallstöden till höger och vänster på baksidan av notstället.
3. Sänk notstället så att det vilar på metallstöden.

#### Så här fäller du ned notstället:

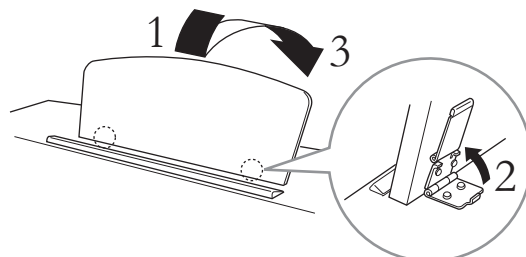

1. Dra notstället mot dig så långt det går.
2. Fäll upp de två metallstöden (på baksidan av notstället).
3. Sänk försiktigt ned notstället hela vägen ned.

#### ⚠ FÖRSIKTIG

Försök inte använda notstället i delvis uppfällt läge. Släpp inte notstället förrän det kommit ända ned när du fäller ihop det.

## Slå på strömmen

### 1. Anslut nätadapters kontakt i den ordning som visas på bilden.

YDP-163

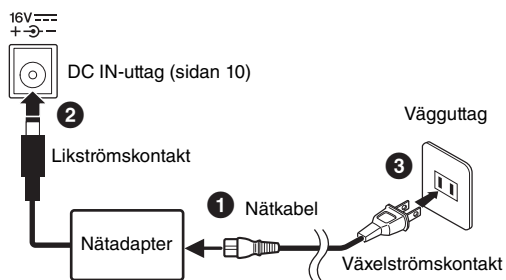

YDP-143

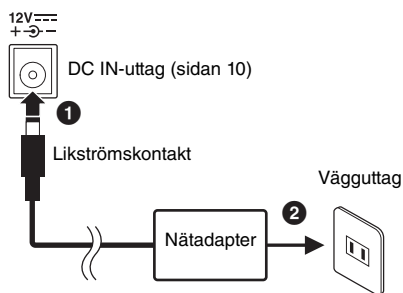

Formen på kontakten och uttaget varierar beroende på land.

#### ⚠ **VARNING**

Använd endast den rekommenderade adaptorn (sidan 34). Användning av andra adapttrar kan förstöra både adapttern och instrumentet.

#### ⚠ **FÖRSIKTIGT**

Dra ut växelströmskontakten ur vägguttaget när du inte tänker använda instrumentet under en längre tid, samt i samband med åskväder.

#### **OBS!**

Du måste utföra den här proceduren i omvänd ordning för att koppla ur adapttern.

### För nätadapttrar med löstagbar kontakt

Ta inte bort kontakten från nätadapttern. Om kontakten har tagits bort av misstag, skjut in den på plats utan att röra vid metalldelarna. Skjut in kontakten hela vägen tills ett klickljud hörs.

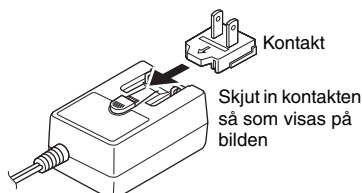

Formen på kontakten och uttaget varierar beroende på land.

#### ⚠ **VARNING**

- Se till att alltid använda kontakten monterad på nätadapttern. Det finns risk för elektrisk stöt eller brand om kontakten används utan adapttern.
- Rör aldrig metalldelen när du sätter i kontakten. För att undvika elektriska stötar, kortslutning eller skador ska du också se till att det inte finns något damm mellan nätadapttern och kontakten.

### 2. Tryck på [⏻]-strömbrytaren (Standby/On) för att slå på strömmen.

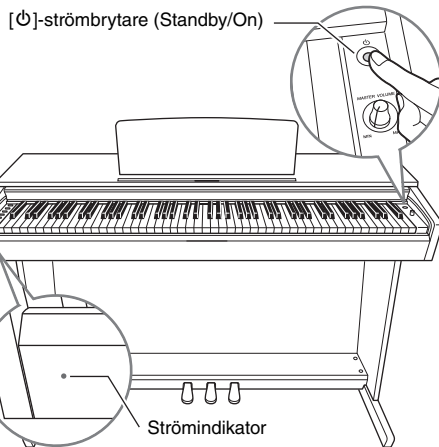

#### Strömindikator

Om du stänger klaviaturlocket utan att sätta strömbrytaren i vänteläge fortsätter indikatorlampan att lysa.

När du är redo att stänga av strömmen trycker du på [⏻]-strömbrytaren (Standby/On) igen under en sekund. Strömindikatorn släcks.

#### ⚠ **FÖRSIKTIGT**

Även när [⏻]-strömbrytaren (Standby/On) är i vänteläge tillförs instrumentet en liten mängd ström. Om du inte ska använda instrumentet under en längre tid bör du dra ut nätkabeln ur vägguttaget.

## Justera volymen

När du börjar spela kan du använda [MASTER VOLUME]-ratten för att justera volymen för hela klaviaturen.

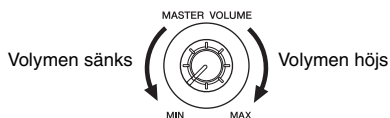

#### ⚠ **FÖRSIKTIGT**

För att undvika hörselskador ska du inte använda instrumentet på hög volym under en längre tid.

## Automatisk avstängningsfunktion

Det här instrumentet har en automatisk avstängningsfunktion som automatiskt slår av strömmen om instrumentet inte används under ca 30 minuter, vilket förhindrar onödig energiförbrukning. Om du inte vill använda den automatiska avstängningsfunktionen kan du inaktivera den på följande sätt. Inställningen (aktiverad eller inaktiverad) bibehålls även när strömmen slås av.

### Förinställning:

Aktiverad

## Inaktivera den automatiska avstängningsfunktionen

### När instrumentet är av

Håll tangenten A-1 (den lägsta tangenten) nedtryckt och tryck på [⏻]-strömbrytaren (Standby/On) för att slå på instrumentet. [REC]-indikatorn blinkar tre gånger, vilket betyder att den automatiska avstängningsfunktionen har inaktiverats.

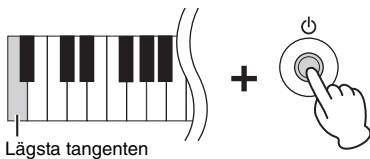

### När instrumentet är på

Håll ned [DEMO/SONG]- och [PIANO/VOICE]-knapparna och tryck på tangenten A#5.

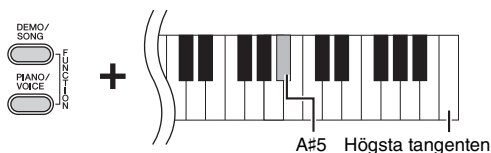

## Aktivera den automatiska avstängningsfunktionen

Håll ned [DEMO/SONG]- och [PIANO/VOICE]-knapparna och tryck på tangenten A5.

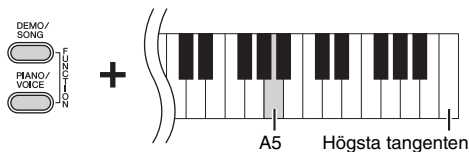

## Använda hörlurar

Eftersom instrumentet har två [PHONES]-uttag kan du ansluta två par stereohörlurar av standardtyp. Om du endast använder ett par hörlurar spelar det ingen roll vilket uttag du ansluter dem till – högtalarna stängs av automatiskt.

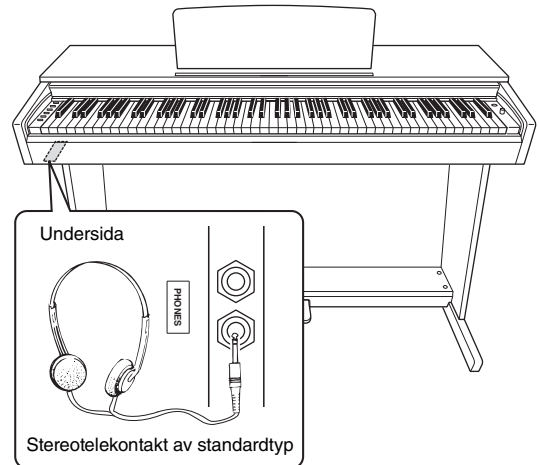

### ⚠ FÖRSIKTIG

Använd inte hörlurar på hög volym under en längre tid. Du kan skada hörseln.

## Återge en naturlig känsla av avstånd (Stereophonic Optimizer)

Med Stereophonic Optimizer får du känslan av att spela på ett riktigt akustiskt piano – även när du använder hörlurar. I vanliga fall hörs ljudet som kommer från hörlurarna väldigt nära dina öron. Stereophonic Optimizers effekt återskapar dock det naturliga avståndet eller känslan av fysiskt rum mellan dina öron och instrumentet, precis som när du spelar på ett akustiskt piano.

### Förinställning:

On (på)

Håll ned [PIANO/VOICE]-knappen och tryck på tangenten A#0 för att aktivera funktionen. Du inaktiverar funktionen genom att trycka på tangenten A0 samtidigt som du håller [PIANO/VOICE]-knappen nedtryckt.



# Spela på pianot

## Intelligent Acoustic Control (IAC)

Med den här funktionen justeras och kontrolleras instrumentets ljudkvalitet automatiskt efter den totala volymen. Den gör att både låga och höga ljud hörs tydligt även om volymen är låg.

### Aktivera IAC:

Tryck på tangenten F#0 medan du håller [PIANO/VOICE]-knappen nedtryckt.



### Inaktivera IAC:

Tryck på tangenten F0 medan du håller [PIANO/VOICE]-knappen nedtryckt.



### Justera IAC-djupet:

Håll [PIANO/VOICE]-knappen nedtryckt och tryck på någon av tangenterna A-1–D#0.

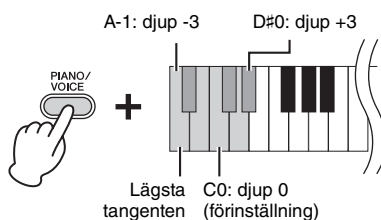

Ju högre värde, desto tydligare hörs de låga och höga ljuden vid lägre volymnivåer.

### Förinställning:

On (på)

### Inställningsomfång:

A-1 (-3)–D#0 (+3)

### Förinställning:

C0 (0)

## Använda pedalerna

### Dämparpedal (höger)

Tonerna får en längre utklingningstid när denna pedal trampas ned. Om du släpper upp pedalen upphör (dämpas) all utklingning för spelade toner. Med pedalen ”halvpedalsfunktion” kan du skapa mer eller mindre tydliga utklingningseffekter beroende på hur djupt du trampar ned pedalen.

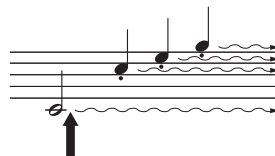

När du trampar ned dämparpedalen här, kommer denna ton och dem du spelar innan du släpper upp pedalen att ha en längre utklingningstid.

### Sostenupedal (mitten)

Om du trampar ned denna pedal medan du håller tangenterna nedtryckta, kommer de spelade tonerna att klinga så länge som pedalen är nedtrampad (som om dämparpedalen hade trampats ned), men de toner som spelas därefter kommer inte att förlängas. På så sätt kan du t.ex. förlänga ett ackord eller en enskild ton medan övriga toner spelas ”staccato”.

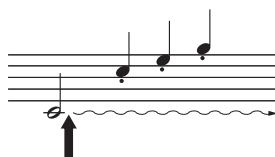

Om du trampar ned sostenupedalen medan du håller tangenten nedtryckt, klingar tonen så länge som pedalen hålls nedtrampad.

### Pianopedal (vänster)

Om du trampar ned denna pedal dämpas volymen något och tonernas klangfärg förändras. Detta påverkar inte de toner som spelas innan pedalen trampas ned.

#### OBS!

Om dämparpedalen inte fungerar bör du kontrollera att pedalkabeln är korrekt ansluten till klaviaturdelen (sidan 32).

#### Halvpedalsfunktion

Med den här funktionen kan du variera utklingningens längd genom att trampa ned pedalen mer eller mindre. Ljudet klingar längre ju längre ned du trampar pedalen. Om du till exempel trampar ned dämparpedalen och alla toner du spelar får en mörk klang med för lång utklingning, kan du släppa upp pedalen halvvägs eller mer för att få en renare ljudbild.

#### OBS!

Om sostenupedalen trampas ned kommer orgel- och stråkljuden att låta kontinuerligt utan att avta efter att tangenterna har släppts upp.

#### OBS!

När du väljer ljudet Jazz Organ kan du växla mellan snabb/ långsam rotation för den roterande högtalaren genom att trampa ned och släppa upp vänster pedal (sidan 18).

## Använda dämpningsresonans

Med funktionen Dämpningsresonans kan du simulera den utklingning som dämparpedalen på en flygel skapar, som om du trampade ned dämparpedalen medan du spelar på klaviaturen. Denna effekt påverkar hela instrumentets ljud.

### Aktivera funktionen Dämpningsresonans:

Tryck på tangenten G#2 medan du håller [PIANO/VOICE]-knappen nedtryckt.

### Inaktivera funktionen Dämpningsresonans:

Tryck på tangenten G2 medan du håller [PIANO/VOICE]-knappen nedtryckt.

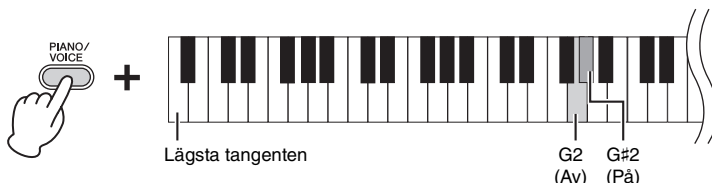

#### Förinställning:

On (på)

## Ställa in bekräftelsesignaler

När en inställning ändras med hjälp av en knapp- och tangentkombination låter ett åtgärds ljud ("On", "Off", klick, tempovärdeinställning). Detta bekräftelse ljud kan aktiveras (ON) eller avaktiveras (OFF).

### Slå på bekräftelsesignalerna

Håll ned [DEMO/SONG]- och [PIANO/VOICE]-knapparna och tryck på tangenten A#-1.

### Stänga av bekräftelsesignalerna

Håll ned [DEMO/SONG]- och [PIANO/VOICE]-knapparna och tryck på tangenten A-1.

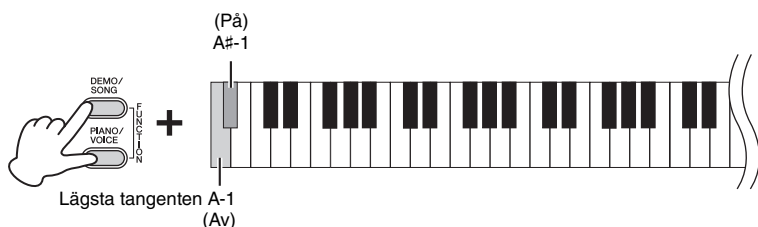

#### Förinställning:

On (på)

## Ändra anslagskänsligheten

Du kan ställa in anslagskänsligheten (hur ljudet ska påverkas av ditt anslag). Håll [PIANO/VOICE]-knappen nedtryckt och tryck på någon av tangenterna A6-C7.

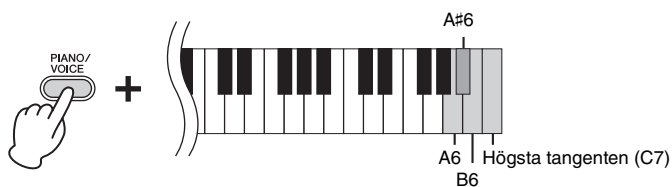

#### OBS!

För vissa ljud, till exempel orgelljudet, fungerar inte den här inställningen.

#### Förinställning:

B6 (Medium)

| Tangent | Anslagskänslighet | Beskrivning   |
|---------|-------------------|---|
| A6      | Fixed             | Volymen ändras inte alls, oavsett om du spelar mjukt eller hårt.  |
| A#6     | Soft              | Volymen ändras inte så mycket mellan hårt och mjukt anslag.   |
| B6      | Medium            | Det här är standardkänsligheten för piano.  |
| C7      | Hard              | Volymen ändras mycket från pianissimo till fortissimo för att möjliggöra dynamiskt och dramatiskt uttryck. Du får en hög volym vid hårt anslag. |



## Använda metronomen

Metronomfunktionen är bra att ha när man vill öva med ett korrekt tempo.

1. Tryck på [METRONOME]-knappen för att starta metronomen.
2. Tryck på [METRONOME]-knappen för att stoppa metronomen.

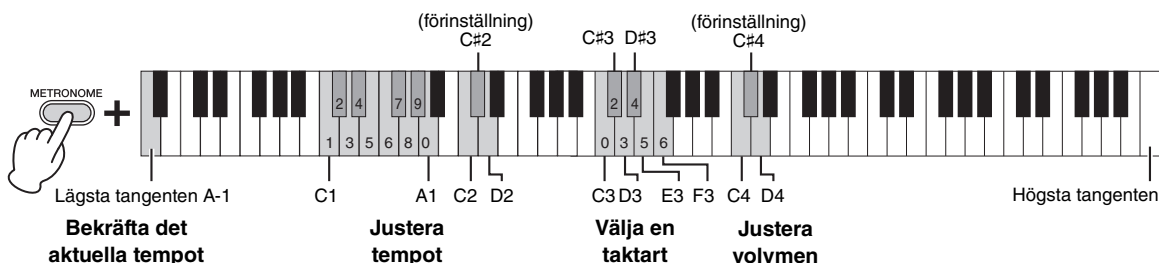

### Röstbekräftelse av det aktuella tempovärdet (på engelska)

Tryck på tangenten A-1 (lägsta tangenten) samtidigt som du håller [METRONOME]-knappen nedtryckt.

### Välja en taktart

Håll ned [METRONOME]-knappen och tryck på någon av tangenterna C3–F3.

### Justera tempot

Metronomens tempo kan ställas in på mellan 5 och 280 taktslag per minut.

#### • Öka eller minska värdet med 1:

Medan metronomen är igång, tryck på [+R] för att öka tempot eller på [-L] för att minska det.

#### • Öka eller minska värdet med 10:

Håll [METRONOME]-knappen nedtryckt och tryck på tangenten C2 för att öka tempot eller på D2 för att minska det.

#### • Ange ett tresiffrigt värde:

Håll [METRONOME]-knappen nedtryckt och tryck på de relevanta tangenterna (C1–A1) en efter en i följd. Om du till exempel vill ange "95" trycker du på tangenterna A1 (0), G#1 (9) och E1 (5) i följd.

#### • Återställa värdet till standardinställningen (120)

Håll ned [METRONOME]-knappen och tryck på [+R]- och [-L]-knapparna samtidigt, eller tryck på tangenten C#2.

### Justera volymen

Håll [METRONOME]-knappen nedtryckt och tryck på tangenten D4 för att öka volymen eller på C4 för att sänka den.

| Tangent | Takt |
|---------|------|
| C3      | 0    |
| C#3     | 2    |
| D3      | 3    |
| D#3     | 4    |
| E3      | 5    |
| F3      | 6    |

#### OBS!

Ett numeriskt värde läses upp när en relevant tangent trycks ned.

#### Inställningsomfång:

1–20

#### Förinställning:

15 (C#4)

## Spela olika musikinstrumentljud (Voices)

### Välja en Voice

#### Välja ”Grand Piano 1”:

Tryck på [PIANO/VOICE]-knappen.

#### Välja en annan Voice:

När du har tryckt på [PIANO/VOICE]-knappen trycker du på [+R]- eller [-L]-knappen för att välja nästa eller föregående Voice.

#### Välja en specifik Voice:

Håll [PIANO/VOICE]-knappen nedtryckt och tryck på någon av tangenterna C1–A1. För information om vilket ljud tilldelats varje tangent, se listan nedan.

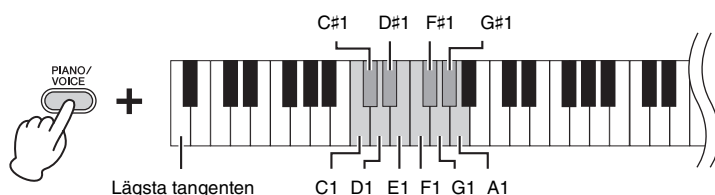

#### OBS!

Du kan spela upp Demo Songerna för varje Voice (sidan 19) för att bekanta dig med de olika ljuden.

### Voice-lista

| Tangent | Voice-namn    | Beskrivning  |
|---------|---------------|--|
| C1      | Grand Piano 1 | Detta ljud har samplats från en stor konsertflygel. Olika samplingsar används beroende på anslagsstyrkan, vilket ger jämnare tonala förändringar. Lämpligt både för klassisk musik och andra pianostycken.     |
| C#1     | Grand Piano 2 | Varmt och mjukt pianoljud. Lämpligt för att spela ballader.  |
| D1      | Grand Piano 3 | Ljust pianoljud. Den klara tonen hjälper att framhäva instrumentets ljud bland andra instrument i en ensemble.   |
| D#1     | E.Piano 1     | Ett elpianoljud som skapats med FM-syntes. Lämpligt för vanlig populärmusik.   |
| E1      | E.Piano 2     | Ljudet av ett elpiano med hammaranslagna metalltungor eller stavar. Mjuk ton när det spelas svagt och aggressiv ton när det slås an hårt.  |
| F1      | Harpsichord   | Det rätta instrumentet för barockmusik. Eftersom strängarna på en cembalo knäpps av små stift är det här ljudet inte anslagskänsligt. Det hörs emellertid ett karakteristiskt ljud när tangenterna släpps upp. |
| F#1     | Vibraphone    | Vibrafon som spelas med relativt mjuka klubbor. Tonen blir mer metallisk ju hårdare du spelar.   |
| G1      | Pipe Organ    | Detta är ett typiskt piporgelljud (8' + 4' + 2'). Lämpligt för kyrkmusik från barocken.  |
| G#1     | Jazz Organ    | Ljudet hos en elorgel av tonhjulstyp. Används ofta i jazz- och rockmusik. Rotationshastigheten för den roterande högtalaren kan ändras med vänster pedal.  |
| A1      | Strings       | Stereosamplad stor stråkensemble med realistisk efterklang. Prova att kombinera denna Voice med piano i Dual-läge.   |

## Lyssna på demomelodierna

Det finns särskilda Demo Songer för samtliga Voices på instrumentet.

### 1. Tryck på [DEMO/SONG]-knappen för att starta uppspelningen.

Lampan för [PLAY]-knappen blinkar och Demo Songen för aktuell Voice börjar spelas upp.

Först spelas den valda Songen upp och sedan fortsätter uppspelningen av Demo Songerna. Efter den sista Demo Songen börjar sekvensen om från den första Demo Songen och fortsätter tills du stoppar den.

#### Ändra Demo Songen under uppspelningen:

Tryck på [+R]- eller [-L]-knappen för att växla till nästa eller föregående demomelodi.

Om du vill växla till en specifik demomelodi håller du ned [DEMO/SONG]-knappen och trycker på någon av tangenterna C1–A1.

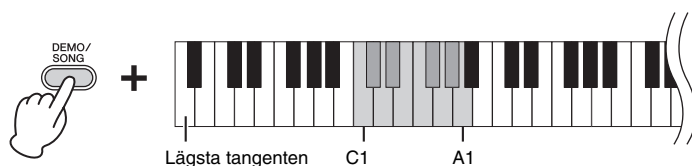

#### OBS!

Information om hur du ändrar uppspelningstempot finns på sidan 17.

### 2. Tryck på [DEMO/SONG]- eller [PLAY]-knappen för att stoppa uppspelningen.

Lampan för [PLAY]-knappen släcks.

#### Lista över demomelodier

| Tangent | Voice-namn    | Titel  | Kompositör  |
|---------|---------------|--|-------------|
| C1      | Grand Piano 1 | Blumenlied   | G. Lange    |
| C#1     | Grand Piano 2 | Von fremden Landern und Menchen, Kinderszenen op. 15-1                     | R. Schumann |
| D1      | Grand Piano 3 | Original   | —           |
| D#1     | E.Piano 1     | Original   | —           |
| E1      | E.Piano 2     | Original   | —           |
| F1      | Harpsichord   | Concerto a cembalo obbligato, 2 violini, viola e continuo No. 7, BWV. 1058 | J. S. Bach  |
| F#1     | Vibraphone    | Original   | —           |
| G1      | Pipe Organ    | Herr Christ, der ein'ge Gottes-Sohn, BWV. 601                              | J. S. Bach  |
| G#1     | Jazz Organ    | Original   | —           |
| A1      | Strings       | Original   | —           |

Demomelodierna, med undantag för "Originalmelodierna", är korta omarrangerade utdrag från de ursprungliga kompositionerna. Övriga demomelodier är originalmelodier som tillhör Yamaha (© 2016 Yamaha Corporation).

## Lägga variationer till ljudet (reverb)

Instrumentet har flera olika efterklangstyper som ger ljudet extra djup och uttrycksfullhet och skapar en realistisk akustisk atmosfär. Lämplig efterklangstyp och -djup ställs in automatiskt när du väljer varje Voice och Song. Du behöver därför inte välja efterklangstypen, men du kan ändra den om du vill.

### Välja en efterklangstyp:

Håll [PIANO/VOICE]-knappen nedtryckt och tryck på någon av tangenterna C2–E2.

#### Reverb i Dual-läge (sidan 22)

En optimal efterklangstyp för Voice-kombinationen tilldelas automatiskt.

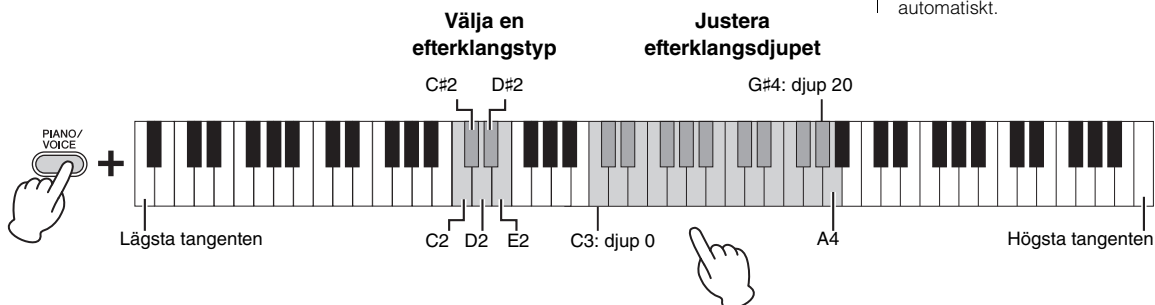

Ju högre upp på klaviaturen du trycker, desto större är värdet för efterklangsdjup.

### Lista över efterklangstyper

| Tangent | Efterklangstyp | Beskrivning  |
|---------|----------------|--|
| C2      | Recital Hall   | Simulerar den klara efterklngen som man hör i en medelstor konsertsal för pianokonserten.  |
| C#2     | Concert Hall   | Simulerar den magnifika efterklngen som man hör i en stor konsertsal för orkesterframträdanden.  |
| D2      | Chamber        | Den här inställningen är lämplig för kammarmusik. Den simulerar den intima efterklngen som man hör i ett stort rum vid, exempelvis, uppträdanden med klassisk musik. |
| D#2     | Club           | Simulerar den levande efterklngen som man hör i live musikföreställningar eller en jazzklubb.  |
| E2      | Off            | Ingen effekt används.  |

### Justera efterklangsdjupet:

Håll [PIANO/VOICE]-knappen nedtryckt och tryck på någon av tangenterna C3–G#4. Ju högre upp på klaviaturen du trycker, desto större är värdet för efterklangsdjup.

Tryck på tangenten A4 medan du håller [PIANO/VOICE]-knappen nedtryckt för att ställa in efterklangsdjupet på det värde som passar bäst för det valda ljudet.

#### Inställningsomfång för efterklangsdjup:

0 (ingen effekt) – 20 (maximalt djup)

## Transponera tonhöjden i halvtonssteg

Du kan höja och sänka tonhöjden för hela klaviaturen i halvtonssteg och på så sätt göra det enklare att spela i svåra tonarter. Du kan dessutom enkelt anpassa klaviaturen till en sångares röstomfång eller till andra instrument. Om du till exempel anger värdet ”+5” och slår an tangenten C, får du tonarten F, vilket innebär att du kan spela en melodi i F-dur som om den vore i C-dur.

### Transponera nedåt:

Håll ned [DEMO/SONG]- och [PIANO/VOICE]-knapparna och tryck på en tangent mellan F#2 (-6) och B2 (-1).

### Transponera uppåt:

Håll ned [DEMO/SONG]- och [PIANO/VOICE]-knapparna och tryck på en tangent mellan C#3 (+1) och F#3 (+6).

### Återställa den ursprungliga tonhöjden:

Håll ned [DEMO/SONG]- och [PIANO/VOICE]-knapparna och tryck på tangenten C3.

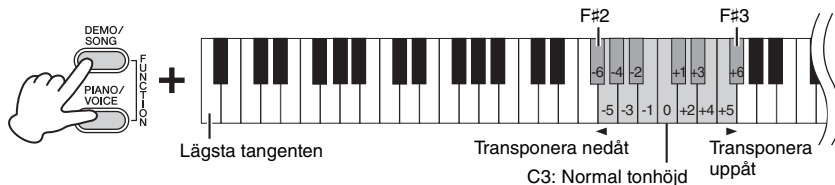

## Finjustera tonhöjden

Du kan finjustera tonhöjden för hela instrumentet i steg om ungefär 0,2 Hz. På så sätt kan du noggrant anpassa klaviaturens tonhöjd till andra instrument eller till musik på cd.

### Höja tonhöjden (i steg om ungefär 0,2 Hz):

Håll ned [DEMO/SONG]- och [PIANO/VOICE]-knapparna samtidigt och tryck på [+R].

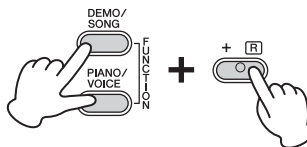

### Sänka tonhöjden (i steg om ungefär 0,2 Hz):

Håll ned [DEMO/SONG]- och [PIANO/VOICE]-knapparna samtidigt och tryck på [-L].

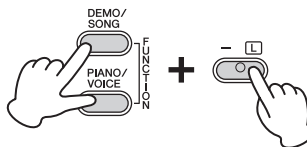

### Ställa in tonhöjden på 442,0 Hz:

Håll ned [DEMO/SONG]- och [PIANO/VOICE]-knapparna samtidigt och tryck på tangenten A0.



### Återställa standardtonhöjden (440,0 Hz):

Håll ned [DEMO/SONG]- och [PIANO/VOICE]-knapparna och tryck på [+R]- och [-L]-knapparna samtidigt.

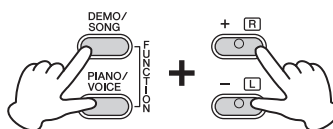

### Hz (Hertz)

Den här mättenheten står för ett ljuds frekvens och anger antalet svängningar per sekund.

### Inställningsomfång:

414,8–466,8 Hz

### Förinställning:

A3 = 440,0 Hz

## Kombinera två Voices (Dual-läge)

Du kan lägga samman två Voices och sedan spela dem samtidigt för att få ett fylligare ljud.

### 1. Aktivera Dual-läget.

Håll ned [PIANO/VOICE]-knappen och tryck på två tangenter mellan C1 och A1 samtidigt för att välja önskade ljud. Se ”Voice-lista” (sidan 18) för information om vilka Voices som tilldelats de olika tangenterna.

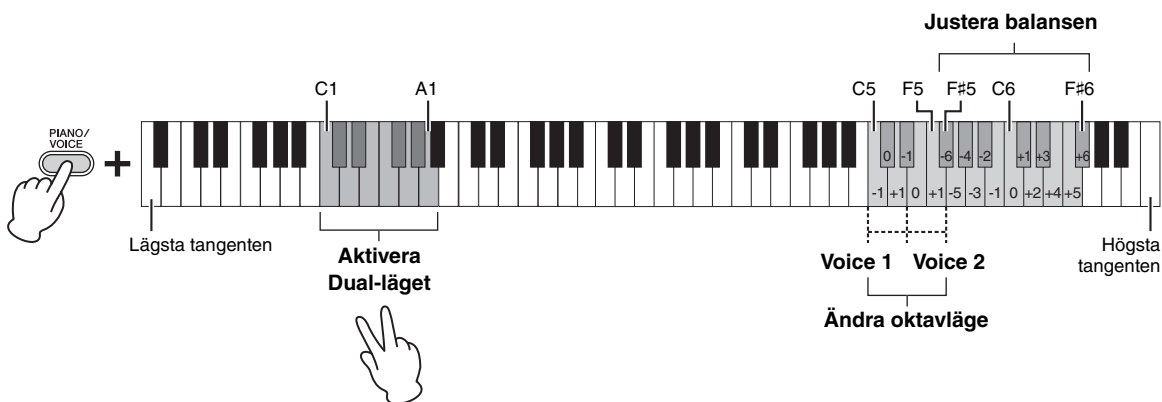

Ljudet som ligger på den lägre tangenten kommer att bli Voice 1 och det som ligger högre upp på klaviaturen kommer att bli Voice 2. Du kan inte använda samma ljud för både Voice 1 och Voice 2 i Dual-läget.

#### Ändra oktavläget för varje ljud:

Håll [PIANO/VOICE]-knappen nedtryckt och tryck på någon av tangenterna C5–F5.

#### Justera balansen mellan två Voices:

Håll [PIANO/VOICE]-knappen nedtryckt och tryck på någon av tangenterna F#5–F#6. När värdet ställs in på ”0” (C6) återställs Voice-volymnivåerna till sina respektive förinställningar. Inställningar under ”0” höjer volymen för Voice 2 i förhållande till Voice 1, och inställningar över ”0” höjer volymen för Voice 1 i förhållande till Voice 2.

#### OBS!

Lägena Dual och Duo (sidan 23) kan inte användas samtidigt.

#### Inställningsomfång:

-1 – 0 – +1

#### Inställningsomfång:

-6 – 0 – +6

### 2. Tryck på [PIANO/VOICE]-knappen för att lämna Dual-läget.

## Spela som duo

Med den här funktionen kan två spelare spela samtidigt på instrumentet, den ene på den vänstra sidan och den andra på den högra, i samma oktavläge.

### 1. Håll ned [PIANO/VOICE]-knappen och tryck på [+R]- och [-L]-knapparna samtidigt för att aktivera funktionen Duo.

Klaviaturen delas i två delar, där tangent E3 är splittpunkten.

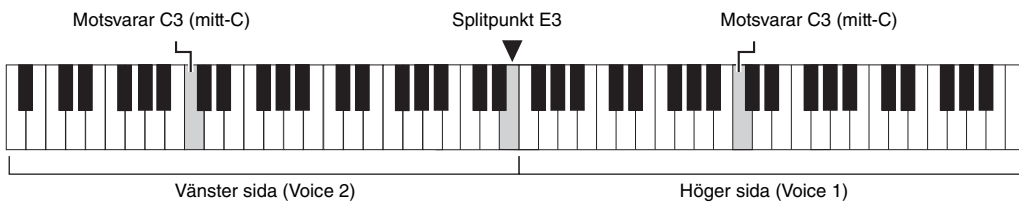
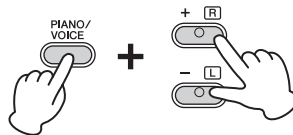

#### OBS!

- Det går inte att tilldela olika Voices till höger och vänster sida.
- Splittpunkten är alltid E3, den kan inte ändras.

### 2. En person kan spela på den vänstra delen av klaviaturen medan den andra spelar på den högra delen.

#### Ändra oktavläget för varje del:

Samma procedur som i Dual-läget (sidan 22).

I Duo-läget tilldelas den vänstra delen till Voice 2 och den högra delen till Voice 1.

#### Justera volymbalansen mellan de två klaviaturdelarna:

Samma procedur som i Dual-läget (sidan 22).

Inställningar under "0" höjer volymen för den vänstra delen (Voice 2) i förhållande till den högra delen och inställningar över "0" höjer volymen för den högra delen i förhållande till den vänstra.

#### Pedalens funktion i Duo-läge

**Dämparpedal:** Förlänger ljudet i den högra delen.

**Sostenutopedal:** Förlänger ljudet i de båda delarna.

**Pianopedal:** Förlänger ljudet i den vänstra delen.

#### Inställningsomfång:

-2 - 0 - +2

#### Inställningsomfång:

-6 - 0 - +6

#### OBS!

De ljud som spelas på den vänstra delen av klaviaturen återges från den vänstra högtalaren och de som spelas på den högra delen återges från den högra högtalaren.

### 3. Lämna Duo-läget genom att hålla ned [PIANO/VOICE]-knappen och samtidigt trycka på [+R]- och [-L]-knapparna.

#### OBS!

Om funktionen Duo aktiveras när klaviaturen är i Dual-läget avslutas detta läge och Voice 1 används över hela klaviaturen.

# Spela upp Songer och öva

## Lyssna på 50 förprogrammerade Songer

Förutom Demo Songerna innehåller även instrumentet förprogrammerade Songer som kan spelas upp.

1. Välj numret för den Song som du vill spela upp från den medföljande samlingen ”50 Greats for the Piano”.

2. Håll ned [DEMO/SONG]-knappen och tryck på någon av tangenterna C2–C#6 för att starta uppspelningen.

Numren för de olika förprogrammerade pianomelodierna har tilldelats tangenterna C2–C#6.

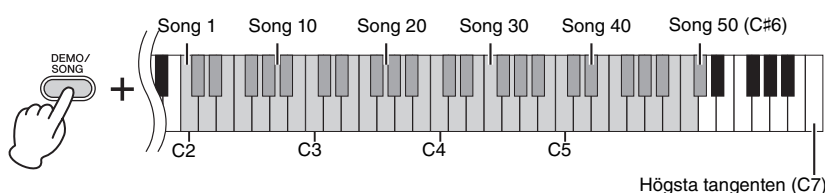

[+R]- och [-L]-lamporna tänds och sedan blinkar [PLAY]-lampan i det aktuella tempot och uppspelningen av de förprogrammerade Songerna fortsätter i ordning med den valda melodin först. Efter den sista förprogrammerade Songen börjar sekvensen om från den första förprogrammerade Songen och fortsätter tills du avslutar den.

### Växla till en annan förprogrammerad Song under uppspelningen:

Tryck på [+R]- eller [-L]-knappen för att växla till nästa eller föregående förprogrammerade Song, eller välj den önskade Songen direkt genom att hålla [DEMO/SONG]-knappen nedtryckt och trycka på lämplig tangent.

### Ändra tempot under uppspelningen:

Tryck på [METRONOME]-knappen för att starta metronomen. Tryck därefter på [+R]- eller [-L]-knappen för att öka eller minska tempovärdet med 1. Mer information hittar du under ”Metronomens tempo” (sidan 17).

### Starta uppspelningen från början av Songen med önskat tempo för övning:

Tryck på [+R]- och [-L]-knapparna samtidigt under uppspelningen för att hoppa till början av Songen och sedan fortsätta uppspelningen med det senaste angivna tempot.

3. Tryck på [DEMO/SONG]- eller [PLAY]-knappen för att stoppa uppspelningen.

Lamporna för [PLAY]-, [+R]- och [-L]-knapparna släcks.

### OBS!

Du kan spela med i den förprogrammerade Songen när den spelas upp. Du kan också byta Voice för klaviaturen.

### OBS!

De förprogrammerade Songerna, demomelodier och andra Songer (maximalt tio) som har överförts från en dator kan spelas upp efter varandra inom varje kategori.

### OBS!

Du kan importera andra Songer genom att läsa in SMF-filer från en dator. Mer information hittar du i ”Computer-related Operations” på webbplatsen (sidan 9).



## Öva på en stämma för en hand

Du kan koppla till eller från vänsterhands- och högerhandsstämmorna individuellt under uppspelning av alla melodierna, förutom Demo Songerna (sidan 19). Till exempel, om du kopplar från [+R] kan du öva högerhandsstämman medan vänsterhandsstämman spelas upp och vice versa.

1. Välj en förprogrammerad Song (sidan 24) eller en User-Song (sidan 26).
2. Håll ned [PLAY]-knappen och tryck på [+R]- eller [-L]-knappen för att koppla till/från stämman.

Om du trycker på samma knapp upprepade gånger medan du håller [PLAY]-knappen nedtryckt slås uppspelningen på och av. Knappens lampa tänds för att visa att motsvarande stämma är påslagen.

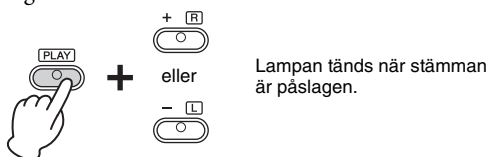

### OBS!

Stämmornas till/från-läge återställs när man väljer en annan Song.

3. Öva stämman som är frångkopplad.  
**Ändra tempot:**  
 Du kan ändra tempot efter behov när du övar. Mer information finns på sidan 17.
4. Tryck på [PLAY]-knappen för att stoppa uppspelningen.

## Spela från början av en takt som innehåller paustecken eller tystnad

Du kan använda funktionen Snabbuppspelning för att ange om en Song ska spelas upp direkt från den första tonen eller om eventuella pauser som finns före tonen också ska spelas upp.

### Aktivera Snabbuppspelning:

Håll ned [DEMO/SONG]-knappen och tryck på tangenten A#-1 för att aktivera snabbuppspelning från den första tonen eller första pedalanvändningen.



### Inaktivera Snabbuppspelning:

Håll ned [DEMO/SONG]-knappen och tryck på den lägsta tangenten (A-1) för att starta uppspelningen från början av första taktan (även om det är en paus).

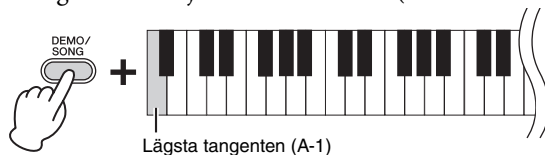

### Förinställning:

On (på)

# Spela in ditt framförande

Med det här instrumentet kan du spela in ditt klaviaturframförande och spara det som en User Song. Du kan spela in upp till två stämmor (vänster- och högerhandsstämmorna) separat.

## Spela in ditt framförande

### 1. Välj önskad Voice och andra parametrar, t.ex. takt, för inspelning.

För mer information om hur du väljer en Voice, se sidan 18. Om så behövs, ställ in andra parametrar, exempelvis takt och effekter, i detta steg.

### 2. Håll ned [REC]-knappen och tryck på [+R]- eller [-L]-knappen för att aktivera Record Ready-läget för den stämman som du vill spela in.

Om du inte vill spela in höger- och vänsterhandsstämmorna separat kan du spela in hela framförandet till båda stämmorna.

#### Spela in högerhandsstämman ([+R])

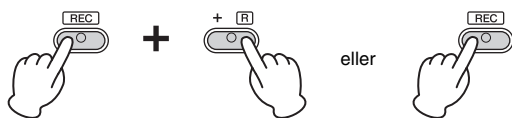

#### Spela in vänsterhandsstämman ([-L])

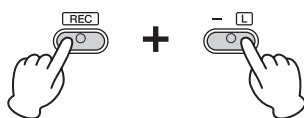

Efter en stund kommer lamporna för [REC]-knappen och den valda stämman att blinka i aktuellt tempo.

#### Lämna Record Ready-läget:

Tryck på [REC]-knappen.

#### Om den andra stämman redan innehåller inspelade data:

Data i denna stämman kommer att spelas upp under inspelningen.

### 3. Spela på klaviaturen eller tryck på [PLAY]-knappen för att starta inspelningen.

Lamporna för [REC]-knappen tänds och lamporna för inspelningsstämmorna blinkar i aktuellt tempo.

### 4. Tryck på [REC]- eller [PLAY]-knappen för att stoppa inspelningen.

Lamporna för [REC]-, [PLAY]-, [+R]- och [-L]-knapparna blinkar, vilket betyder att inspelade data sparas. Lamporna släcks när lagring av data är klar, vilket visar att inspelningen har slutförts.

### 5. Om så önskas, spela in den andra stämman genom att upprepa steg 1–4.

### 6. Om du vill lyssna på den inspelade melodin trycker du på [PLAY]-knappen för att starta uppspelningen.

Tryck på [PLAY]-knappen igen för att stoppa uppspelningen.



#### Om Audio-filer

Med instrumentets inspelningsfunktion kan du spela in ditt klaviaturframförande som MIDI-data. Observera att ljudinspelning inte är tillgänglig.

#### Inspelningskapacitet

Det här instrumentet kan spela in upp till 100 KB (ungefär 11 000 toner).

#### OBS!

Du kan använda metronomen när du spelar in, men metronomljudet spelas inte in.

#### MEDELANDE

Om en stämman innehåller data tänds lampan för denna stämman. Observera att tidigare inspelade data ersätts med nya data under inspelningen.

#### OBS!

Om klaviaturen är i Duo-läge (sidan 23) spelas data in i varje stämman. Det går inte att specificera stämman för inspelning.

#### MEDELANDE

Slå aldrig av strömmen när inspelade data sparas (medan lamporna blinkar). Annars kommer alla inspelade data att gå förlorade.

#### OBS!

De inspelade data kan sparas på en dator i SMF-format (Standard MIDI File). Mer information hittar du i "Computer-related Operations" på webbplatsen (sidan 9).

## Ändra de inledande inställningarna för den inspelade Songen

Följande parametrars inställningar kan ändras när inspelningen är klar.

- För individuella stämmor: Voice, volymbalans (Dual/Duo), efterklangsdjup, dämpningsresonans
- För hela Songen: tempo, efterklangstyp

### 1. Ställ in parametrarna ovan så som du vill ha dem.

### 2. Håll ned [REC]-knappen och tryck på knappen för den önskade stämman för att aktivera Record Ready-läget.

Efter en stund kommer lamporna för [REC]-knappen och den valda stämman att blinka i aktuellt tempo.

Tryck inte på [PLAY]-knappen igen, eller någon tangent, i detta läge. Annars kommer de ursprungliga inspelade data att raderas.

### 3. Håll [REC]-knappen nedtryckt och tryck på [PLAY]-knappen för att avsluta Record Ready-läget.

Lamporna för [REC]-, [PLAY]-, [+R]- och [-L]-knapparna blinkar. Lamporna släcks när lagring av data är klar, vilket visar att operationen har slutförts.

Kontrollera inställningen genom att spela upp Songen.

## Ta bort inspelade data

### Ta bort hela melodin:

#### 1. Håll [REC]-knappen nedtryckt och tryck på [DEMO/SONG]-knappen.

Lamporna för [+R]- och [-L]-knapparna blinkar.

Tryck på [-L]-knappen för att lämna detta läge.

#### 2. Tryck på [+R]-knappen för att ta bort hela melodin.

Lamporna för [REC]-, [PLAY]-, [+R]- och [-L]-knapparna blinkar.

När operationen är slutförd släcks alla lampor.

### Ta bort en specifik stämma:

#### 1. Håll ned [REC]-knappen och tryck på [+R]- eller [-L]-knappen (beroende på vilken stämma du vill ta bort) för att aktivera Record Ready-läget.

Lamporna för [REC]-knappen och för den valda stämman ([+R] eller [-L]) blinkar.

#### 2. Tryck på [PLAY]-knappen för att starta inspelningen utan att spela på klaviaturen.

Lampan för den valda stämman ([+R] eller [-L]) blinkar.

#### 3. Tryck på [REC]- eller [PLAY]-knappen för att stoppa inspelningen.

Alla data som spelats in för den valda stämman tas bort och lampan släcks.

# Säkerhetskopiera data och återställa inställningarna

## Data som bibehålls när strömmen slås av

Följande inställningar och data bibehålls även när strömmen slås av.

- Metronomens volym
- Metronomens takt
- Anslagskänslighet
- Stämning
- Intelligent Acoustic Control-djup
- Intelligent Acoustic Control på/av
- Stereophonic Optimizer på/av
- Bekräftelsesignaler på/av
- Automatisk avstängning på/av
- Användar-Song-data
- Song-data (SMF-filer) som har överförts från en dator

## Spara User Song-data till en dator

Bland ovanstående data kan endast User Song-data (USERSONG00.MID) överföras till en dator och sparas som en SMF-fil. Mer information hittar du i "Computer-related Operations" på webbplatsen (sidan 9).

### MEDELANDE

Sparade data kan försvinna på grund av tekniskt fel eller felaktig användning. Spara viktiga data på en extern lagringsenhet, till exempel en dator.

## Överföra SMF-filer mellan instrumentet och en dator

Med Musicsoft Downloader (kan hämtas gratis på Yamahas webbplats) kan upp till 10 SMF-filer överföras från en dator till det här instrumentets internminne och vice versa. Mer information hittar du i "Computer-related Operations" på webbplatsen (sidan 9).

### OBS!

Vissa MIDI-filer i SMF-format 0 eller 1 kan innehålla data som inte stöds av digitalpianot. Om detta är fallet kan det hända att filerna inte spelas upp så som det var tänkt.

### Typer av filer som kan utbytas med en dator

Filer med filtillägget .mid (SMF-format 0 eller 1)

## Återställa inställningarna

Med denna operation återställs alla data (förutom Songerna) till de ursprungliga fabriksinställningarna.

Du gör detta genom att hålla ned tangenten C7 (den högsta) samtidigt som du slår på strömmen.

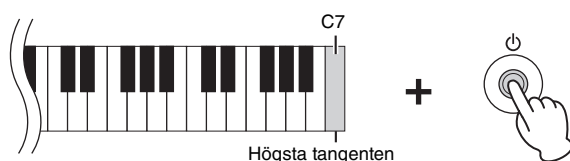

### MEDELANDE

Slå aldrig av strömmen medan återställningsoperationen utförs (d.v.s. när lamporna för [REC]-, [PLAY]-, [+R]- och [-L]-knapparna blinkar).

### OBS!

Slå av strömmen och utför sedan återställningsoperationen om instrumentet på något vis inte fungerar som det ska.

# Felsökning

| Problem   | Möjlig orsak och lösning   |
|---|--|
| Strömmen stängs plötsligt och oväntat av.   | Detta är normalt om den automatiska avstängningsfunktionen har aktiverats (sidan 13). Om så önskas, inaktivera den automatiska avstängningsfunktionen.   |
| Instrumentet startar inte.  | Kontakterna är inte korrekt anslutna. Kontrollera att likströmskontakten är ordentligt ansluten i DC IN-uttaget på instrumentet och att växelströmskontakten är ordentligt ansluten i vägguttaget (sidan 12).  |
| Ett klick- eller knäpp ljud hörs när strömmen slås på eller av.   | Det här är normalt när strömmen till instrumentet slås på.   |
| Det hörs brus eller störningar från högtalarna eller hörlurarna.  | Störningarna kan bero på interferens från en mobiltelefon som används i närheten av instrumentet. Stäng av mobiltelefonen eller använd den längre bort från instrumentet.  |
| Det hörs störande ljud från instrumentets högtalare eller hörlurar när instrumentet används tillsammans med ett program på din iPhone/iPad. | Om du använder instrumentet tillsammans med ett program på din iPhone/iPad rekommenderas du att aktivera (ON) "flygplansläget" på din iPhone/iPad för att undvika störande brus. Om "flygplansläget" aktiveras ("On") medan Bluetooth är anslutet kommer Bluetooth att kopplas från. Anslutningen kan dock återupptas genom att ansluta på nytt. |
| Den totala volymen är låg, eller så hörs det inget ljud alls.   | Huvudvolymen är för lågt inställd. Ställ in den på en lämplig nivå med [MASTER VOLUME]-ratten (sidan 12).  |
|   | Kontrollera att inte hörlurar eller en konverteringsadapter har anslutits till [PHONES]-uttaget (sidan 13).  |
|   | Kontrollera att Local Control är På. Mer information finns i dokumentet "MIDI Reference" (sidan 9).  |
| Pedalerna fungerar inte.  | Pedalkabeln är kanske inte ordentligt ansluten till [TO PEDAL]-uttaget. När du ansluter pedalkabelns kontakt, var noga med att trycka in den hela vägen tills dess metall del inte längre är synlig (sidan 32).  |
| Dämparpedalen fungerar inte som förväntat.  | Dämparpedalen var nedtrampad när strömmen slogs på. Detta betyder inte att det är fel på instrumentet. Släpp upp pedalen och trampa ned den igen för att återställa funktionen.  |

# Montering av klaviaturstativet

Illustrationerna här nedan är hämtade från YDP-143.

## ⚠ FÖRSIKTIGT

- Se till att inte blanda samman delarna och se till att montera delarna i rätt position. Utför monteringen i den ordning som beskrivs nedan.
- Monteringen bör utföras av minst två personer.
- Montera enheten på ett hårt och plant underlag där du har gott om plats.
- Använd bara de medföljande skruvarna och sätt i skruvar med rätt storlek i rätt hål. Om andra skruvar används kan det orsaka skada eller funktionsfel på produkten.
- Avsluta monteringen av enheten med att dra åt alla skruvar.
- Vid nedmontering utför du momenten nedan i omvänd ordning.

Ha en stjärnskruvmejsel av rätt storlek till hands.

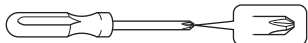

Ta ut alla delar ur förpackningen och kontrollera att allt finns med.

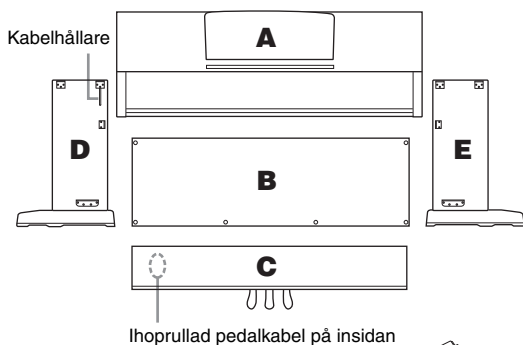

Nätadapter  
(YDP-163)



Nätkabel  
(YDP-163)



Nätadapter  
(YDP-143)

\* Beroende på var du köper instrumentet kan det hända att adaptorn inte medföljer, eller att den ser annorlunda ut än den som visas ovan. Kontakta din Yamaha-återförsäljare för mer information.

### Skruvsats

- 1 6 × 20 mm långa skruvar × 4



- 2 6 × 16 mm korta skruvar × 4



- 3 4 × 12 mm smala skruvar × 2



- 4 4 × 20 mm plåtskruvar × 4



### Upphängningsset för hörlurar (endast YDP-163)

4 × 10 mm smala skruvar



Hörlurshängare



1. Lösgör den ihopbuntade pedalkabeln från C, fäst C vid D och E och dra åt skruvarna (1-3).

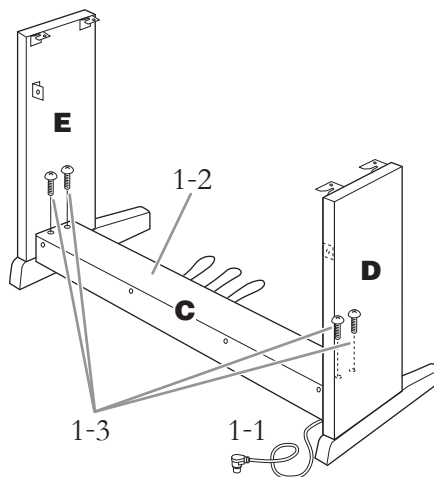

- 1-1 Linda upp och rätta ut den ihopbuntade pedalkabeln.

Lossa de två vinylbanden.

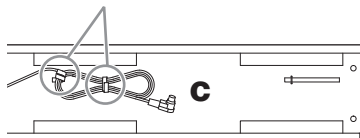

- 1-2 Passa in D och E vid var sin ände av C.

- 1-3 Fäst D och E vid C genom att dra åt de långa skruvarna 1 (6 × 20 mm) manuellt.

## 2. Montera B.

Beroende på digitalpianos modell kan färgen på ytan på den ena sidan av B skilja sig från färgen på andra sidan. Placera i det här fallet B så att sidan med en färg som liknar D och E blir vänd mot den som spelar.

- 2-1 Placera den lägre sidan av B på varsin fot på D och E och fäst sedan den övre sidan på D och E.
- 2-2 Fäst den övre delen av B vid D och E genom att dra åt de smala skruvarna ③ (4 × 12 mm) manuellt.
- 2-3 Montera de nedre delarna av B med hjälp av två plåtskruvar ④ (4 × 20 mm), samtidigt som du pressar ihop de nedre delarna av D och E från utsidan.
- 2-4 Sätt in de övriga två plåtskruvarna ④ (4 × 20 mm) i de andra två skruvhålen för att fästa B.
- 2-5 Dra åt de skruvar som fästes i steg 2-2 i den övre delen av B ordentligt.

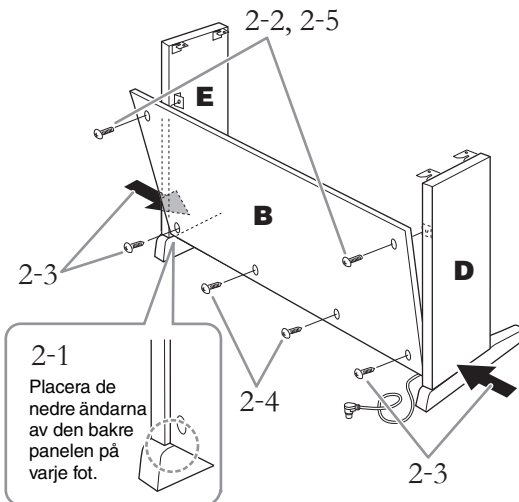

## 3. Fäst C.

Dra åt skruvarna som fästes i steg 1-3 ordentligt på C.

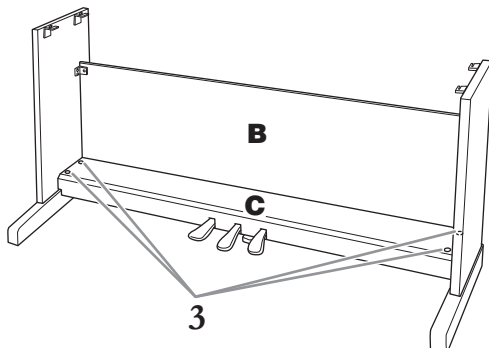

## 4. Montera A.

Håll händerna på minst 10 cm avstånd från vardera ände av A-delen när du sätter den på plats.

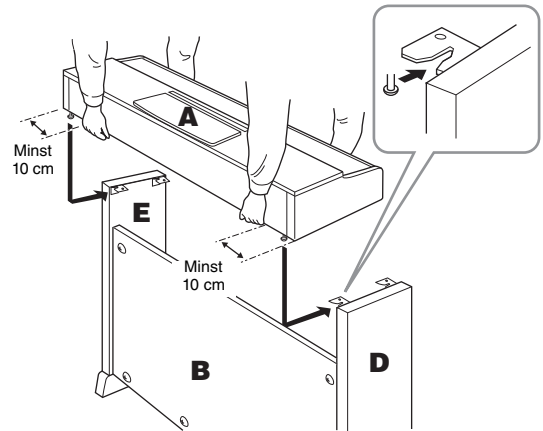

### ⚠ FÖRSIKTIGT

- Var extra noga med att inte tappa klaviaturdelen eftersom du då kan klämma fingrarna mellan klaviaturdelen och baksidan eller sidpanelerna.
- Håll klaviaturdelen endast i den position som visas på bilden.

## 5. Sätt fast A.

- 5-1 Justera placeringen av A så att vänster och höger ände skjuter ut lika mycket utanför både D och E när man tittar framifrån.
- 5-2 Fäst A genom att dra åt de korta skruvarna ② (6 × 16 mm) från framsidan.

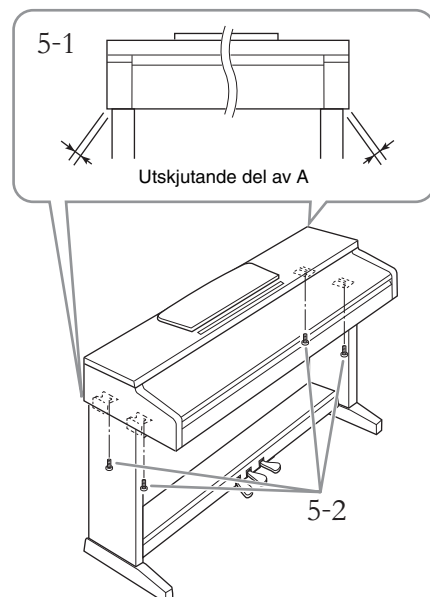

## 6. Anslut pedalkabeln och nätadaptern.

6-1 Sätt in pedalkabelns kontakt i [TO PEDAL]-uttaget från baksidan.

6-2 Fäst pedalkabeln ordentligt i kabelhållaren. Kabelhållaren sitter fast på D.

6-3 Sätt in nätadapterns kontakt i DC IN-uttaget från baksidan.

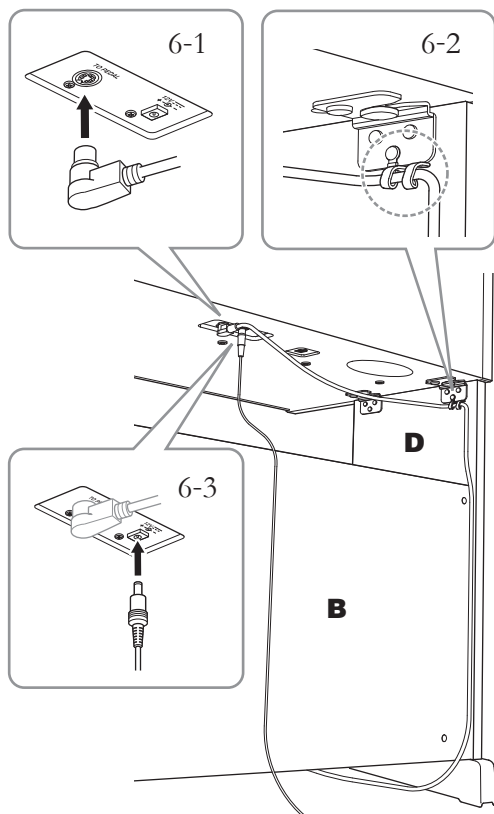

Sätt in pedalkabelns kontakt ordentligt i uttaget tills dess metalldel inte längre är synlig. Annars kan det hända att pedalen inte fungerar som den ska.

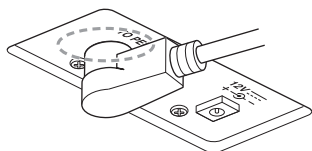

## 7. Ställ in justeringsskruven.

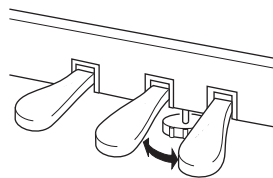

Skruva justeringsskruven nedåt tills den ligger ordentligt an mot golvet.

(Endast YDP-163)

## 8. Montera hörlurshängaren.

Använd de två medföljande skruvarna (4 × 10mm) för att montera hängaren som visas på bilden.

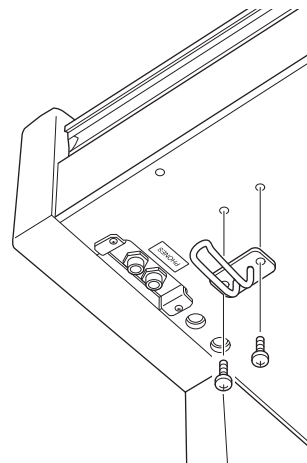

### MEDELANDE

Häng ingenting annat än hörlurar på hörlurshängaren. Det kan skada instrumentet eller hängaren.

Kontrollera följande när monteringen är klar:

- Har det blivit delar över?  
→ Gå igenom monteringsproceduren igen och korrigera eventuella fel.
- Står instrumentet på säkert avstånd från svängande dörrar och andra rörliga inventarier?  
→ Flytta instrumentet till en lämplig plats.
- Hörs det ett skallrande ljud från instrumentet när du skakar det?  
→ Dra åt alla skruvar.
- Skramlar det från pedallådan eller sviktar den när du trampar på pedalerna?  
→ Vrid justeringsskruven så att den ligger ordentligt an mot golvet.
- Är pedalkabelns och adapterns kontakter ordentligt anslutna?  
→ Kontrollera anslutningen.



### När du ska flytta instrumentet

#### **⚠ FÖRSIKTIGT**

När du flyttar det färdigmonterade instrumentet bör du alltid hålla i klaviaturdelens undersida. Håll inte i klaviaturlocket eller den övre delen. Felaktig hantering kan orsaka skador på instrumentet eller personskador.

#### **MEDELANDE**

Skruva justerskruven under pedalenheten uppåt tills den inte längre är i kontakt med golvet. Golvet kan skadas om det är i kontakt med justerskruven.

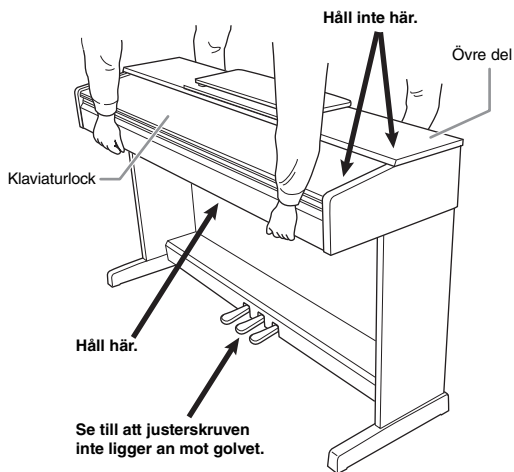

### Transport

Om du flyttar kan du själv transportera instrumentet tillsammans med dina andra tillhörigheter. Du kan flytta enheten som den står (monterad) eller montera ner den så som den var när du först tog ut den ur förpackningen. Transportera klaviaturen horisontellt. Luta den inte mot en vägg och ställ den inte på sidan. Utsätt inte instrumentet för överdrivna vibrationer eller stötar. Vid transport av ett monterat instrument bör du alltid kontrollera efteråt att alla skruvar är ordentligt åtdragna och inte har lossnat under transporten.

#### **⚠ FÖRSIKTIGT**

Om det hörs knarrande ljud från klaviaturdelen eller om den verkar instabil på något annat sätt när du spelar bör du gå igenom monteringsanvisningarna ovan och dra åt alla skruvar.

# Specifikationer

| Items  |                                 |                                    | YDP-163  | YDP-143   |
|--|---------------------------------|------------------------------------|--|---|
| Size/Weight  | Width                           |                                    | 1,357 mm   |   |
|  | Height (With music rest raised) |                                    | 849 mm (1,003 mm)  | 815 mm (969 mm)   |
|  | Depth                           |                                    | 422 mm   |   |
|  | Weight                          |                                    | 42.0 kg  | 38.0 kg   |
| Control Interface  | Keyboard                        | Number of Keys                     | 88   |   |
|  |                                 | Type                               | GH3 keyboard with synthetic ivory keytops  | GHS keyboard with matte black keytops   |
|  |                                 | Touch Response                     | Hard/Medium/Soft/Fixed   |   |
|  | Pedal                           | Number of Pedals                   | 3  |   |
|  |                                 | Half Pedal                         | Yes (Damper)   |   |
|  |                                 | Functions                          | Damper, Sostenuto, Soft  |   |
| Panel Language   |                                 | English                            |  |   |
| Cabinet  | Key Cover Style                 |                                    | Sliding  |   |
|  | Music Rest                      |                                    | Yes  |   |
| Voices   | Tone Generation                 | Piano Sound                        | Pure CF Sound Engine   |   |
|  | Piano Effect                    | Damper Resonance                   | Yes  |   |
|  | Polyphony                       | Number of Polyphony (Max.)         | 192  |   |
|  | Preset                          | Number of Voices                   | 10   |   |
| Effects  | Types                           | Reverb                             | 4 types  |   |
|  |                                 | Intelligent Acoustic Control (IAC) | Yes  |   |
|  |                                 | Stereophonic Optimizer             | Yes  |   |
|  | Functions                       | Dual                               | Yes  |   |
| Duo  |                                 | Yes                                |  |   |
| Recording/Playback (MIDI data only; audio not supported)                     | Preset                          | Number of Preset Songs             | 10 Demo Songs, 50 Piano Preset Songs   |   |
|  |                                 | Number of Songs                    | 1  |   |
|  | Recording                       | Number of Tracks                   | 2  |   |
|  |                                 | Data Capacity                      | 100 KB/Song (Approx. 11,000 notes)   |   |
| Compatible Data Format   | Recording                       | SMF (Format 0)                     |  |   |
|  | Playback                        | SMF (Format 0 & 1)                 |  |   |
| Functions  | Overall Controls                | Metronome                          | Yes  |   |
|  |                                 | Tempo                              | 5 – 280  |   |
|  |                                 | Transpose                          | -6 – 0 – +6  |   |
|  |                                 | Tuning                             | 414.8 – 440.0 – 466.8 Hz   |   |
| Storage and Connectivity   | Storage                         | Internal Memory                    | Total maximum size approx. 900 KB (User song: One song approx. 100 KB, Loading song data from a computer: Up to 10 Songs)  |   |
|  |                                 | Connectivity                       | Headphones   | Standard stereo phone jack (x 2)  |
|  | USB TO HOST                     |                                    | Yes  |   |
| Sound System   | Amplifiers                      |                                    | 20 W x 2   | 6 W x 2   |
|  | Speakers                        |                                    | Oval (12 cm x 6 cm) x 2  |   |
|  | Acoustic Optimizer              |                                    | Yes  |   |
| Power Supply   | Adaptor                         |                                    | PA-300C or an equivalent recommended by Yamaha   | PA-150 or an equivalent recommended by Yamaha   |
|  | Power Consumption               |                                    | 12 W (When using PA-300C AC adaptor)   | 8 W (When using PA-150 AC adaptor)  |
|  | Auto Power Off                  |                                    | Yes  |   |
| Included Accessories   |                                 |                                    | Owner's Manual, 50 greets for the Piano (Music Book), Quick Operation Guide, Bench (included or optional depending on locale), Online Member Product Registration, AC adaptor: PA-300C or an equivalent, Power cord (included or optional depending on locale) | Owner's Manual, 50 greets for the Piano (Music Book), Quick Operation Guide, Bench (included or optional depending on locale), Online Member Product Registration, AC adaptor: PA-150 or an equivalent (included or optional depending on locale) |
| Separately Sold Accessories (May not be available depending on your locale.) |                                 |                                    | HPH-150/100/50 headphones, AC adaptor PA-300C or an equivalent, UD-BT01 Wireless MIDI adaptor  | HPH-150/100/50 headphones, AC adaptor: PA-150 or an equivalent recommended by Yamaha, UD-BT01 Wireless MIDI adaptor   |

\* Innehållet i denna bruksanvisning gäller de senaste specifikationerna vid publiceringsdatumet. Om du vill ha den senaste bruksanvisningen går du till Yamahas webbplats och laddar ned bruksanvisningsfilen. Eftersom specifikationer, utrustning och tillbehör som säljs separat kan variera från plats till plats ber vi dig kontrollera detta med din Yamaha-återförsäljare.

# Register

## Siffror

50 förprogrammerade Songer .....24

## A

Anslagskänslighet .....16

Automatisk avstängning .....13

## B

Bekräftelse signaler .....16

Bruksanvisningar .....9

## C

Computer-related Operations (användning med dator) .....9

## D

Demo Songer .....19

Digital Piano Controller .....9

Dual-läge .....22

Duo .....23

Dämparpedal .....15

Dämpningsresonans .....15

## E

Efterklangsdjup .....20

Efterklangstyp .....20

## F

Förprogrammerade Songer .....24

## H

Halvpedal .....15

Hz (Hertz) .....21

Högerhandsstämma .....25

Hörlurar .....13

## I

Inspelning .....26

Intelligent Acoustic Control (IAC) .....14

iPhone/iPad Connection Manual  
(anslutningsguide för iPhone/iPad) .....9

## K

Klaviaturlock .....11

## L

Lista över Demo Songer .....19

Lista över efterklangstyper .....20

## M

Metronom .....17

MIDI Basics (grunderna om MIDI) .....9

MIDI Reference (MIDI-referens) .....9

## N

Notställ .....11

Nätadapter .....9

## O

Oktav .....22

Online-bruksanvisningar (PDF) .....9

## P

Panelkontroller och anslutningar .....10

Pedaler .....15

Pianopedal .....15

## Q

Quick Operation Guide (snabbguide) .....9

## R

Reverb .....20

## S

SMF-filer .....28

Snabbuppspelning .....25

Sostenutopedal .....15

Stereophonic Optimizer .....13

Ström .....12

Strömindikator .....12

Stämning .....21

Säkerhetskopiera data .....28

## T

Ta bort .....27

Takt .....17

Tempo .....17

Tillbehör .....9

Tonhöjd .....21

Transponera .....21

## U

Uppspelning .....19, 24, 26

USB TO HOST .....10

User-Song .....26

## V

Voice .....18

Voice-lista .....18

Volym .....12, 17

Vänsterhandsstämma .....25

## Å

Återställning .....28

## Ö

Övning .....25

## NORTH AMERICA

### CANADA

**Yamaha Canada Music Ltd.**  
135 Milner Avenue, Toronto, Ontario M1S 3R1,  
Canada  
Tel: +1-416-298-1311

### U.S.A.

**Yamaha Corporation of America**  
6600 Orangethorpe Avenue, Buena Park, CA 90620,  
U.S.A.  
Tel: +1-714-522-9011

## CENTRAL & SOUTH AMERICA

### MEXICO

**Yamaha de México, S.A. de C.V.**  
Av. Insurgentes Sur 1647 Piso 9, Col. San José  
Insurgentes, Delegación Benito Juárez, México,  
D.F., C.P. 03900  
Tel: +52-55-5804-0600

### BRAZIL

**Yamaha Musical do Brasil Ltda.**  
Rua Fidêncio Ramos, 302 – Cj 52 e 54 – Torre B –  
Vila Olímpia – CEP 04551-010 – São Paulo/SP,  
Brazil  
Tel: +55-11-3704-1377

### ARGENTINA

**Yamaha Music Latin America, S.A.,  
Sucursal Argentina**  
Olga Cossetini 1553, Piso 4 Norte,  
Madero Este-C1107CEK,  
Buenos Aires, Argentina  
Tel: +54-11-4119-7000

### VENEZUELA

**Yamaha Musical de Venezuela, C.A.**  
AV. Manzanares, C.C. Manzanares Plaza,  
Piso 4, Oficina 0401, Baruta, Caracas, Venezuela  
Tel: +58-212-943-1877

### PANAMA AND OTHER LATIN

### AMERICAN COUNTRIES/ CARIBBEAN COUNTRIES

**Yamaha Music Latin America, S.A.**  
Edif. Torre Banco General, F7, Urb. Marbella,  
Calle 47 y Aquilino de la Guardia, Panama,  
P.O.Box 0823-05863, Panama, Rep.de Panama  
Tel: +507-269-5311

## EUROPE

### THE UNITED KINGDOM/IRELAND

**Yamaha Music Europe GmbH (UK)**  
Sherbourne Drive, Tibbrook, Milton Keynes,  
MK7 8BL, U.K.  
Tel: +44-1908-366700

### GERMANY

**Yamaha Music Europe GmbH**  
Siemensstrasse 22-34, 25462 Rellingen, Germany  
Tel: +49-4101-303-0

### SWITZERLAND/LIECHTENSTEIN

**Yamaha Music Europe GmbH, Rellingen,  
Branch Switzerland in Zürich**  
Seefeldstrasse 94, 8008 Zürich, Switzerland  
Tel: +41-44-3878080

### AUSTRIA

**Yamaha Music Europe GmbH, Branch Austria**  
Schleiergasse 20, 1100 Wien, Austria  
Tel: +43-1-60203900

### CZECH REPUBLIC/HUNGARY/ ROMANIA/SLOVAKIA/SLOVENIA

**Yamaha Music Europe GmbH, Branch Austria**  
Schleiergasse 20, 1100 Wien, Austria  
Tel: +43-1-60203900

### POLAND/LITHUANIA/LATVIA/ ESTONIA

**Yamaha Music Europe GmbH**  
Sp.z o.o. Oddzial w Polsce  
ul. Wrotkowa 14, 02-553 Warsaw, Poland  
Tel: +48-22-880-08-88

### BULGARIA

**Dinacord Bulgaria LTD.**  
Bul. Iskarsko Schose 7 Targowski Zentar Evropa  
1528 Sofia, Bulgaria  
Tel: +359-2-978-20-25

### MALTA

**Olimpus Music Ltd.**  
Valletta Road, Mosta MST9010, Malta  
Tel: +356-2133-2093

### NETHERLANDS/BELGIUM/ LUXEMBOURG

**Yamaha Music Europe, Branch Benelux**  
Clarissenhof 5b, 4133 AB Vianen, The Netherlands  
Tel: +31-347-358040

### FRANCE

**Yamaha Music Europe**  
7 rue Ambroise Croizat, Zone d'activités de Pariest,  
77183 Croissy-Beaubourg, France  
Tel: +33-1-6461-4000

### ITALY

**Yamaha Music Europe GmbH, Branch Italy**  
Viale Italia 88, 20020, Lainate (Milano), Italy  
Tel: +39-02-93577-1

### SPAIN/PORTUGAL

**Yamaha Music Europe GmbH Ibérica, Sucursal  
en España**  
Ctra. de la Coruna km. 17.200, 28231  
Las Rozas de Madrid, Spain  
Tel: +34-91-639-88-88

### GREECE

**Philippos Nakas S.A. The Music House**  
19th km. Leof. Lavriou 190 02 Peania – Attiki,  
Greece  
Tel: +30-210-6686260

### SWEDEN

**Yamaha Music Europe GmbH Germany filial  
Scandinavia**  
JA Wettergrensgata 1, 400 43 Göteborg, Sweden  
Tel: +46-31-89-34-00

### DENMARK

**Yamaha Music Denmark,  
Fillial of Yamaha Music Europe GmbH, Tyskland**  
Generatorvej 8C, ST. TH., 2860 Søborg, Denmark  
Tel: +45-44-92-49-00

### FINLAND

**F-Musiikki Oy**  
Antaksentie 4  
FI-01510 Vantaa, Finland  
Tel: +358 (0)96185111

### NORWAY

**Yamaha Music Europe GmbH Germany -  
Norwegian Branch**  
Grini Næringspark 1, 1361 Østerås, Norway  
Tel: +47-6716-7800

### ICELAND

**Hljodfaerahusid Ehf.**  
Sidumula 20  
IS-108 Reykjavik, Iceland  
Tel: +354-525-5050

### CROATIA

**Euro Unit D.O.O.**  
Slakovec 73  
40305 Nedelisce  
Tel: +38540829400

### RUSSIA

**Yamaha Music (Russia) LLC.**  
Room 37, entrance 7, bld. 7, Kievskaya street,  
Moscow, 121059, Russia  
Tel: +7-495-626-5005

### OTHER EUROPEAN COUNTRIES

**Yamaha Music Europe GmbH**  
Siemensstrasse 22-34, 25462 Rellingen, Germany  
Tel: +49-4101-303-0

## AFRICA

**Yamaha Music Gulf FZE**  
JAFZA-16, Office 512, P.O.Box 17328,  
Jebel Ali FZE, Dubai, UAE  
Tel: +971-4-801-1500

## MIDDLE EAST

### TURKEY

**Yamaha Music Europe GmbH**  
Merkezî Almanyâ Türkiye İstanbul Şubesi  
Maslak Meydanı Sokak, Spring Giz Plaza Bagimsiz  
Böl. No:3, Şanyer İstanbul, Turkey  
Tel: +90-212-999-8010

### CYPRUS

**Nakas Music Cyprus Ltd.**  
Nikis Ave 2k  
1086 Nicosia  
Tel: +357-22-511080

**Major Music Center**  
21 Ali Riza Ave. Ortakoy  
P.O.Box 475 Nicosia, Cyprus  
Tel: (392) 227 9213

### OTHER COUNTRIES

**Yamaha Music Gulf FZE**  
JAFZA-16, Office 512, P.O.Box 17328,  
Jebel Ali FZE, Dubai, UAE  
Tel: +971-4-801-1500

## ASIA

### THE PEOPLE'S REPUBLIC OF CHINA

**Yamaha Music & Electronics (China) Co., Ltd.**  
2F, Yunheda, 1818 Xinzha-lu, Jingan-qu,  
Shanghai, China  
Tel: +86-400-051-7700

### HONG KONG

**Tom Lee Music Co., Ltd.**  
11/F., Silvercord Tower 1, 30 Canton Road,  
Tsimshatsui, Kowloon, Hong Kong  
Tel: +852-2737-7688

### INDIA

**Yamaha Music India Private Limited**  
Spazedge Building, Ground Floor, Tower A,  
Sector-47, Gurgaon- Sohna Road, Gurgaon-122002,  
Haryana, India  
Tel: +91-124-485-3300

### INDONESIA

**PT. Yamaha Musik Indonesia (Distributor)**  
Yamaha Music Center Bldg. Jalan Jend. Gatot  
Subroto Kav. 4, Jakarta 12930, Indonesia  
Tel: +62-21-520-2577

### KOREA

**Yamaha Music Korea Ltd.**  
8F, Dongsung Bldg. 21, Teheran-ro 87-gil,  
Gangnam-gu, Seoul, 135-880, Korea  
Tel: +82-2-3467-3300

### MALAYSIA

**Yamaha Music (Malaysia) Sdn. Bhd.**  
No.8, Jalan Perbandaran, Kelana Jaya, 47301  
Petaling Jaya, Selangor, Malaysia  
Tel: +60-3-78030900

### SINGAPORE

**Yamaha Music (Asia) Private Limited**  
Block 202 Hougang Street 21, #02-00,  
Singapore 530202, Singapore  
Tel: +65-6740-9200

### TAIWAN

**Yamaha Music & Electronics Taiwan Co., Ltd.**  
2F., No.1, Yuandong Rd. Banqiao Dist.  
New Taipei City 22063, Taiwan  
Tel: +886-2-7741-8888

### THAILAND

**Siam Music Yamaha Co., Ltd.**  
3, 4, 15, 16th Fl., Siam Motors Building,  
891/1 Rama 1 Road, Wangmai,  
Pathumwan, Bangkok 10330, Thailand  
Tel: +66-2215-2622

### VIETNAM

**Yamaha Music Vietnam Company Limited**  
15th Floor, Nam A Bank Tower, 201-203 Cach  
Mang Thang Tam St., Ward 4, Dist.3,  
Ho Chi Minh City, Vietnam  
Tel: +84-8-3818-1122

### OTHER ASIAN COUNTRIES

<http://asia.yamaha.com>

## OCEANIA

### AUSTRALIA

**Yamaha Music Australia Pty. Ltd.**  
Level 1, 99 Queensbridge Street, Southbank,  
Vic. 3006, Australia  
Tel: +61-3-9693-5111

### NEW ZEALAND

**Music Works LTD**  
P.O.BOX 6246 Wellesley, Auckland 4680,  
New Zealand  
Tel: +64-9-634-0099

### COUNTRIES AND TRUST

**TERRITORIES IN PACIFIC OCEAN**  
<http://asia.yamaha.com>