



# *Clavinova*<sup>®</sup>

---

## CLP-825

Bruksanvisning

Läs "FÖRSIKTIGHETSÅTGÄRDER" på sidorna 3–4 innan du börjar använda instrumentet.  
Information om hur du monterar instrumentet finns i anvisningarna på sidan 34.

Modellnummer, serienummer, strömförsörjning osv. finns på eller i närheten av namnetiketten som sitter på enhetens undersida. Du bör anteckna serienumret i utrymmet nedan och förvara den här bruksanvisningen som ett bevis på ditt köp och för att underlätta identifiering i händelse av stöld.

**Modellnummer**

---

**Serienummer**

---

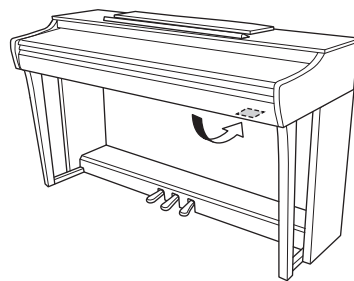

(1003-M06 plate bottom sv 01) Namnplåten sitter på instrumentets undersida.

# FÖRSIKTIGHETS- ÅTGÄRDER

## LÄS NOGA IGENOM FÖLJANDE INNAN DU FORTSÄTTER

Särskilt när det gäller barn bör en vuxen person ge vägledning om hur produkten ska användas och hanteras korrekt innan den används. Förvara den här bruksanvisningen på en säker och lättillgänglig plats för framtida referens.



## **VARNING**

Vidta alltid de grundläggande försiktighetsåtgärder som anges nedan, så undviker du risk för allvarliga skador eller t.o.m. dödsfall till följd av elektriska stötar, kortslutning, skador, eldsvåda eller andra faror. Försiktighetsåtgärderna omfattar, men är inte begränsade till, följande:

### Strömförsörjning

- Placera inte nätkabeln i närheten av en värmekälla, till exempel ett värmeelement. Böj inte kabeln och skada den inte på annat sätt. Ställ heller inte tunga föremål på den.
- Vidrör inte produkten eller nätkontakten under åskväder.
- Använd endast den spänning som anges för produkten. Rekommenderad spänning finns angiven på produktens namnetikett.
- Använd endast den medföljande eller specificerade nätadaptern (sidan 38)/nätkabeln. Använd inte andra produkters nätadapterar/nätkablar.
- Kontrollera nätkontakten regelbundet och avlägsna smuts och damm som samlats på den.
- Sätt i nätkontakten ordentligt hela vägen in i vägguttaget. Om produkten används utan att nätkontakten är ordentligt isatt kan damm samlas på kontakten, vilket kan leda till brand eller hudbrännskador.
- Se till att vägguttaget som du använder är lättåtkomligt när du installerar produkten. Om det uppstår problem eller tekniska fel ska du omedelbart stänga av strömbrytaren och dra ut nätkontakten ur uttaget. Även om strömbrytaren stängs av, så länge nätkabeln inte dras ut ur vägguttaget kommer produkten att förbli ansluten till elnätet.
- Anslut inte produkten till ett nätuttag med en grenkontakt. Det kan medföra försämrad ljudkvalitet samt orsaka överhettning i uttaget.
- Håll alltid i själva kontakten, inte i kabeln, när du drar ut nätkontakten. Kabeln kan skadas om du drar i den, vilket kan orsaka elstötar eller brand.
- Om du inte ska använda instrumentet under en längre tid bör du dra ut nätkontakten ur vägguttaget.

### Ta inte isär

- Produkten innehåller inga delar som kan repareras eller bytas ut av användaren. Försök inte att ta isär eller modifiera de inre komponenterna på något sätt.

### Varning för fukt och väta

- Utsätt inte produkten för regn och använd den inte i närheten av vatten eller i fuktig eller våt miljö. Ställ inte behållare med vätska (t.ex. vaser, flaskor eller glas) på den, eftersom vätska då kan spillas i eventuella öppningar. Om vätska, exempelvis vatten, tränger in i produkten kan det orsaka brand, elstötar eller funktionsfel.
- Använd nätadaptern endast inomhus. Använd den inte i våta miljöer.
- Sätt aldrig in eller ta ut nätkontakten med våta händer.

### Varning för eld

- Placera inga brinnande föremål eller öppna lågor nära produkten, eftersom de kan orsaka brand.

### Trådlös enhet

- Radiovågor från den här produkten kan påverka elektromedicinska enheter, t.ex. en inopererad pacemaker eller defibrillator.
  - Använd inte den här produkten i närheten av medicinska enheter eller inuti medicinska inrättningar. Radiovågor från produkten kan påverka elektromedicinska enheter.
  - Använd inte produkten närmare personer med inopererad pacemaker eller defibrillator än 15 cm.

### Använda pallen (om sådan medföljer)

- Placera inte pallen ostadigt så att den kan välta.
- Lek inte med pallen och stå inte på den. Om den används som pall eller stege eller i något annat syfte kan det leda till olyckor eller personskador.
- Endast en person bör sitta på pallen åt gången, för att förhindra risk för olyckor och personskada.
- Om pallens skruvar lossnar efter en längre tids användning bör de dras åt regelbundet med det anvisade verktyget för att förebygga olyckor eller personskador.
- Håll särskild uppsikt över små barn så att de inte faller baklänges från pallen. Eftersom pallen saknar ryggstöd kan oövervakad användning resultera i olyckor och personskador.

## Om du upptäcker något onormalt

- Om något av följande problem uppstår ska du omedelbart stänga av strömbrytaren och dra ut nätkontakten ur uttaget. Låt därefter Yamahas servicepersonal kontrollera enheten.
  - Nätkabeln eller nätkontakten är sliten eller skadad.
  - Ovanlig lukt eller rök avges.
  - Ett föremål har tappats i produkten eller vatten has spillts på den.
  - Ljudet från produkten försvinner plötsligt under användning.
  - Produkten har sprickor eller andra synliga skador.



## FÖRSIKTIGHET

Vidta alltid de grundläggande försiktighetsåtgärderna nedan så att du undviker att skada dig själv och andra och även undviker skada på produkten och andra föremål. Försiktighetsåtgärderna omfattar, men är inte begränsade till, följande:

### Montering

- Montera produkten i rätt ordning genom att följa monteringsanvisningen i denna bruksanvisning. Se också till att dra åt skruvarna eller bultarna regelbundet. I annat fall kan det leda till skador på produkten eller personskada.

### Placering

- Placera inte produkten ostadigt eller på en plats där den utsätts för kraftiga vibrationer, då detta kan göra att produkten välter och orsakar skador.
- Gå inte nära produkten under en jordbävning. Kraftiga skakningar under en jordbävning kan göra att produkten förflyttar sig eller välter, vilket kan leda till skada på produkten eller dess delar och eventuellt orsaka personskador.
- Var alltid två eller fler personer när ni transporterar eller flyttar produkten. Om du försöker att lyfta produkten själv kan det leda till skador (t.ex. ryggskador) eller att produkten tappas och går sönder, vilket i sin tur kan leda till andra skador.
- Lossa alla anslutna kablar innan du flyttar produkten för att förhindra att kablarna förstörs eller att någon snubblar på dem och skadas.

### Anslutningar

- Stäng av strömmen till alla komponenter innan du ansluter produkten till annan utrustning. Ställ in alla volymkontroller på lägsta nivå innan du slår på eller av strömmen till alla komponenter.
- Ställ in volymkontrollen på lägsta nivå på alla enheter och öka gradvis till önskad nivå medan du spelar på produkten.

## Hantering

- Stick inte in fingrar eller händer i springorna på klaviaturlocket eller produkten. Var också försiktig så att du inte klämmer fingrarna under klaviaturlocket.
- För inte in några främmande föremål av exempelvis metall eller papper i öppningarna på produkten. Underlåtenhet att följa denna försiktighetsåtgärd kan orsaka brand, elstötar eller funktionsfel.
- Tyng inte ned produkten och placera inte tunga föremål på den. Tryck inte onödigt hårt på knappar, strömbrytare och kontakter.
- Håll små delar utom räckhåll för barn. Dina barn kan svälja dem av misstag.
- Använd inte produkten eller hörlurar med hög eller obehaglig volymnivå under en längre tid, eftersom detta kan medföra permanent hörselörlust. Kontakta läkare om du upplever hörselnedsättning eller om det ringer i öronen.
- Dra ut nätkontakten ur vägguttaget innan du rengör enheten. Underlåtenhet att följa denna försiktighetsåtgärd kan orsaka elstötar.

Yamaha ansvarar inte för skador som orsakas av felaktig användning eller modifiering av produkten, eller för data som försvinner eller blir förstörda.

Stäng alltid av strömmen när du inte använder instrumentet. Instrumentet har strömtillförsel på miniminivå även när [⏻]-strömbrytaren (Standby/On) är i läget "Standby" (indikatorlampan är släckt). Kom ihåg att dra ut nätkabeln ur vägguttaget när du inte använder instrumentet under en längre tid.

(DMI-11)



## FÖRSIKTIGHET

Håll alltid i klaviaturdelens undersida när du flyttar instrumentet. Håll inte i klaviaturlocket eller den övre delen. Felaktig hantering kan orsaka skador på instrumentet eller personskador.

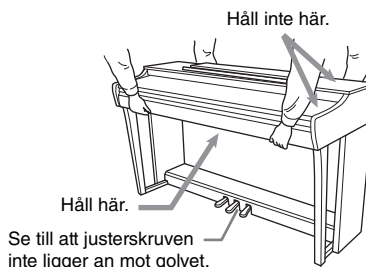

### Transport

Om du flyttar kan du själv transportera instrumentet tillsammans med dina andra tillhörigheter. Du kan flytta enheten som den står (monterad) eller montera ner den så som den var när du först tog ut den ur förpackningen. Transportera klaviaturen horisontellt. Luta den inte mot en vägg och ställ den inte på sidan. Utsätt inte instrumentet för överdrivna vibrationer eller stötar. Vid transport av ett monterat instrument bör du alltid kontrollera efteråt att alla skruvar är ordentligt åtdragna och inte har lossnat under transporten.

## MEDDELANDE

Om du följer anvisningarna nedan undviker du fel/skador på produkten, skador på data eller skador på annan egendom.

### ■ Hantering

- Använd inte produkten i närheten av tv-, radio- eller stereoutrustning, mobiltelefoner och annan elektrisk utrustning. Annars kan produkten eller den andra enheten orsaka störande brus.
- Om du använder produkten tillsammans med en app på din smarta enhet, t.ex. en smartphone eller en surfplatta, rekommenderar vi att du aktiverar "flygplansläget" på enheten för att undvika störande brus. Tänk på att när du aktiverar flygplansläget kan Wi-Fi- eller Bluetooth®-funktionen stängas av. Se till att aktivera funktionen innan du använder enheten.
- Utsätt inte produkten för damm, vibrationer eller extrem kyla eller hetta (t.ex. direkt solljus, nära ett värmeelement eller i en bil under dagtid). Annars kan instrumentet deformeras, de invändiga komponenterna skadas eller instrumentets funktioner bli instabila. (Verifierat intervall för driftstemperatur: 5–40 °C eller 41–104 °F.)
- Placera inte föremål av vinyl, plast eller gummi på produkten eftersom den kan missfärgas.
- Ytbeläggningen på modeller med blankpolerad yta kan spricka eller flagna om du stöter emot produktens yta med föremål av metall, porslän eller annat hårt material. Var försiktig.

### ■ Underhåll

- Rengör produkten med en torr eller något fuktad mjuk trasa. Använd inte thinner, lösningsmedel, alkohol, rengöringsvätska eller en rengöringsduk som förpreparerats med kemikalier.
- På blankpolerade modeller ska damm och smuts avlägsnas försiktigt med en mjuk trasa. Gnid inte för hårt eftersom små smutspartiklar kan repa ytan på instrumentet.
- Vid kraftiga förändringar i temperatur eller luftfuktighet kan kondens uppstå och vatten ansamlas på produktens yta. Om vattnet inte tas bort kan trädetaljer absorbera fukten och skadas. Torka alltid bort vatten omedelbart med en mjuk trasa.

### ■ Spara data

- Några av produktens data (sidan 31) bibehålls när strömmen stängs av. Sparade data kan dock försvinna på grund av tekniskt fel, felaktig användning m.m.

## Information

### ■ Om upphovsrätt

- Upphovsrätten till "innehållet"<sup>\*1</sup> som är installerat i produkten tillhör Yamaha Corporation eller dess upphovsrättsinnehavare. Förutom vad som är tillåtet enligt upphovsrättslagar och andra relevanta lagar, till exempel kopiering för personligt bruk, är det förbjudet att "reproducera eller avleda"<sup>\*2</sup> innehållet utan tillstånd från upphovsrättsinnehavaren. Rådfråga en upphovsrättsexpert om du vill använda innehållet.

Om du skapar musik med innehållet eller använder innehållet vid ett framförande med produkten, och sedan spelar in och distribuerar musiken eller framförandet, krävs inte tillstånd från Yamaha Corporation oavsett om distributionsmetoden är betald eller kostnadsfri.

\*1: Ordet "innehåll" omfattar datorprogram, ljuddata, kompstilsdata, MIDI-data, vågformsdata, röstinspelningsdata, partitur, partiturdatabas m.m.

\*2: Uttrycket "reproducera eller avleda" inkluderar att ta ut själva innehållet i denna produkt, eller spela in och distribuera det utan ändringar på ett liknande sätt.

### ■ Om funktioner/data som medföljer produkten

- Vissa av de förprogrammerade Songerna har redigerats i längd och arrangemang och är kanske inte exakt likadana som originalet.

### ■ Om programvara med öppen källkod

- Den inbyggda programvaran i denna produkt innehåller programvara med öppen källkod. För information om upphovsrätt och användningsvillkor för varje programvara med öppen källkod, gå till Yamahas webbplats nedan: **Yamaha Downloads:** <https://download.yamaha.com/>

### ■ Om den här bruksanvisningen

- Illustrationerna i denna handbok är endast avsedda som anvisningar.
- Windows är ett registrerat varumärke som tillhör Microsoft® Corporation i USA och andra länder.
- Ordet Bluetooth® och dess logotyper är registrerade varumärken som tillhör Bluetooth SIG, Inc. och när Yamaha Corporation använder dessa märken sker det på licens.



- Företagsnamn och produktnamn som förekommer i denna bruksanvisning är varumärken eller registrerade varumärken som tillhör respektive ägare.

### ■ Stämning

- Till skillnad från ett akustiskt piano behöver inte detta instrument stämmas av en expert (tonhöjden kan dock justeras av användaren för anpassning till andra instrument). Detta beror på att digitala instrument alltid håller rätt tonhöjd.

### ■ Kassering

- Kontakta behöriga lokala myndigheter när du kasserar denna produkt.

# Innehållsförteckning

---

<b>FÖRSIKTIGHETSÅTGÄRDER .....</b>	<b>3</b>
<b>Om bruksanvisningarna .....</b>	<b>7</b>
<b>Medföljande tillbehör .....</b>	<b>7</b>
<b>Panelkontroller och anslutningar .....</b>	<b>8</b>

## Grundläggande hantering

---

<b>Ansluta och göra inställningar .....</b>	<b>9</b>
Klaviaturlock .....	9
Notställ .....	9
Slå på strömmen .....	10
Automatisk avstängningsfunktion .....	10
Funktion för volymbegränsning .....	11
Använda hörlurar .....	11
<b>Spela på pianot .....</b>	<b>13</b>
Använda pedalerna .....	13
Slå på/av VRM-effekten. ....	14
Intelligent Acoustic Control (IAC).....	14
Grand Expression Modeling .....	15
Aktivera/inaktivera bekräftelsesignalerna .....	15
Ändra anslagskänsligheten .....	15
Använda metronomen .....	16

## Avancerade funktioner

---

<b>Spela olika musikinstrumentljud (Voices).....</b>	<b>17</b>
Välja en Voice .....	17
Lyssna på Demo Songer .....	18
Lägga variationer till ljudet (Reverb).....	19
Transponera tonhöjden i halvtoner.....	20
Finjustera tonhöjden .....	20
Kombinera två Voices (Dual-läge).....	21
Spela duett .....	22
<b>Spela upp Songer och öva .....</b>	<b>23</b>
Lyssna på förprogrammerade Songer.....	23
Öva på en stämma för en hand .....	24
Starta uppspelningen direkt från första tonen (snabbuppspelning) .....	24

<b>Spela in ditt framförande .....</b>	<b>25</b>
Spela in ditt framförande.....	25
Ändra de inledande inställningarna för den inspelade Songen .....	26
Ta bort inspelade data .....	26
<b>Användning med en smart enhet eller en dator .....</b>	<b>27</b>
Uppspelning/inspelning av ljuddata (USB-ljudgränssnitt).....	27
Lyssna på ljud via Bluetooth på instrumentet (Bluetooth Audio) .....	28
Använda appen Smart Pianist .....	29

<b>Säkerhetskopiera data och återställa inställningarna .....</b>	<b>31</b>
Data som bibehålls när strömmen slås av .....	31
Återställa inställningarna.....	31
Visa versionen för instrumentets inbyggda programvara .....	31

## Bilaga

---

<b>Felsökning .....</b>	<b>32</b>
<b>Ordlista.....</b>	<b>33</b>
<b>Montering av klaviaturstativet.....</b>	<b>34</b>
<b>Specifikationer.....</b>	<b>37</b>
<b>Register .....</b>	<b>39</b>
<b>Song-lista .....</b>	<b>40</b>

Tack för att du valde det här digitalpianot från Yamaha.  
Instrumentet erbjuder exceptionell ljudkvalitet och uttrycksfull kontroll.  
För att du ska få största möjliga utbyte av instrumentets möjligheter och funktioner bör du läsa bruksanvisningen noggrant. Förvara den på en säker plats så att du har den till hands när det behövs.

## Om bruksanvisningarna

---

Dokumentationen och informationsmaterialet till det här instrumentet består av följande:



### Medföljer instrumentet

- **Bruksanvisning (den här boken)**

Förklarar instrumentets grundläggande funktioner och användning. Läs denna handbok först.



### Tillgängliga på webbplatsen

- **Snabbguide**

I denna guide beskrivs med hjälp av diagram de olika funktionerna som är tilldelade knapparna och klaviaturen, så att du kan snabbt lära dig att använda dem.



<https://manual.yamaha.com/mi/kb-ekb/clp825/>

- **MIDI-referens**

Innehåller instrumentets MIDI-dataformat och MIDI-implementeringstabell, samt beskrivningar av MIDI-funktioner såsom MIDI-kanal och Local Control.

- **Användarhandbok till appen Smart Pianist**

Beskriver hur du ställer in och använder appen Smart Pianist på en smart enhet (sidan 29) för att styra detta instrument.



För att få åtkomst till dessa bruksanvisningar går du till webbplatsen nedan:

**Yamaha Downloads**

\* Ange modellnamnet för att söka efter önskade manualer.

<https://download.yamaha.com/>

## Medföljande tillbehör

---

- Bruksanvisning (den här boken)
- "50 Classical Music Masterpieces" (notbok)
- Online-formulär för användar-/produktregistrering
- Pall\*
- Nätkabel\*, nätadapter\*

\* Medföljer inte instrumentet på alla marknader. Fråga din Yamaha-återförsäljare.

# Panelkontroller och anslutningar

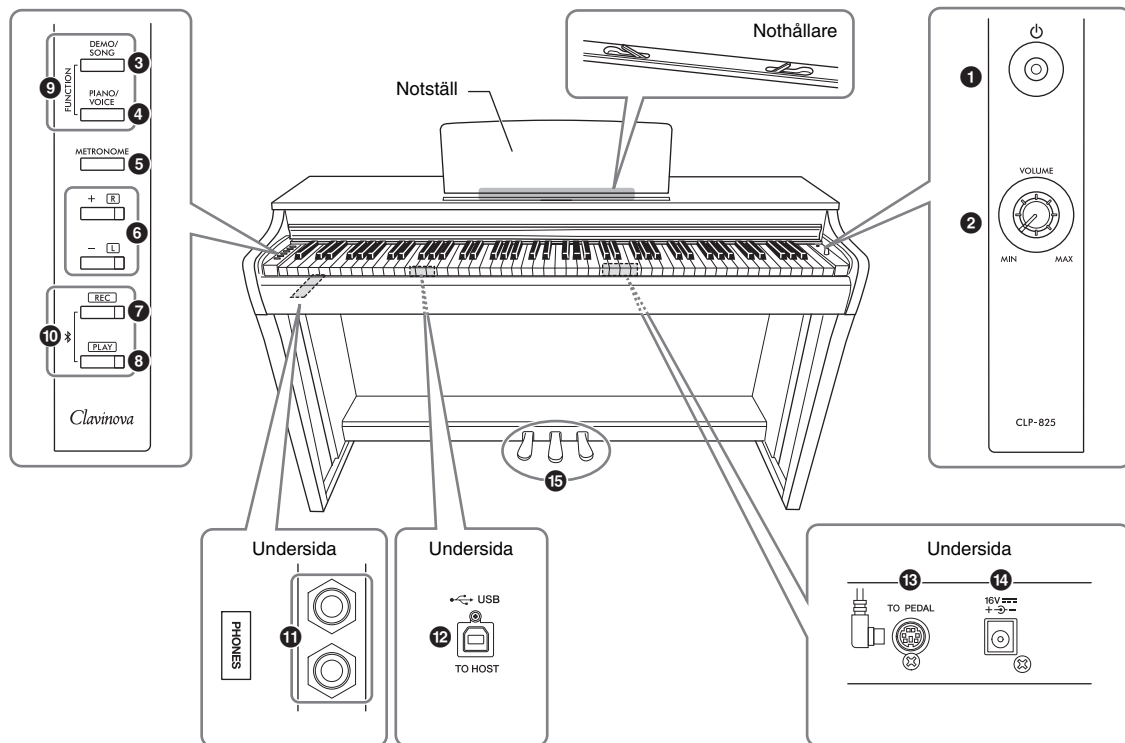

**1 [⏻]-strömbrytare (Standby/On) ... sidan 10**  
För att slå på strömmen eller gå till vänteläget.

**2 [VOLUME]-ratt..... sidan 10**  
För att justera den övergripande ljudvolymen. Vrid den åt höger för att öka volymen, och vrid den åt vänster för att minska volymen.

**3 [DEMO/SONG]-knapp..... sid. 18, 23**  
För att spela upp Demo Songerna och de förprogrammerade Songerna.

**4 [PIANO/VOICE]-knapp..... sid. 17, 19, 21**  
För att välja en enstaka Voice, en kombination av två Voices eller en typ av efterklang.

**5 [METRONOME]-knapp ..... sidan 16**  
För att starta och stoppa metronomen.

**6 [+R]-, [-L]-knappar ..... sid. 16, 17, 23, 24**

- Dessa knappar används för att öka eller minska Song-nummer, tempovärden m.m.
- Under Song-uppspelning används dessa knappar för att koppla till/från höger- och vänsterhandsstämmorna individuellt.

**7 [REC]-knapp ..... sidan 25**  
För att spela in ditt klaviaturframförande.

**8 [PLAY]-knapp..... sidan 25**  
För att spela upp det inspelade framförandet.

**9 [FUNCTION] ..... sid. 10, 20**  
Om du trycker på en tangent samtidigt som du håller [DEMO/SONG] och [PIANO/VOICE] nedtryckta kan du ändra olika inställningar, exempelvis automatisk avstängning, transponeringsparametrar m.m.

**10 Bluetooth.....sidan 28**  
För att ansluta till en Bluetooth-utrustad enhet, t.ex. en smartphone.

\* Det kan hända att Bluetooth-funktionen inte är tillgänglig, beroende på vilket land du köpte produkten i (sidan 28).

**11 [PHONES]-uttag ..... sidan 11**  
För anslutning av ett par vanliga stereohörlurar.

**12 [USB TO HOST]-uttag .....sidan 27**  
För att ansluta instrumentet till en dator eller en smart enhet, exempelvis en smartphone eller en surfplatta.

**13 [TO PEDAL]-uttag ..... sidan 36**  
För att ansluta pedalkabeln för den förinstallerade pedalen eller pedalenheten FC35 (säljs separat).

**14 DC IN-uttag.....sidan 10**  
För anslutning av nätadaptorn.

**15 Pedaler.....sidan 13**  
För att kontrollera uttrycksfullhet och utklingning, precis som på ett akustiskt piano.



## Ansluta och göra inställningar

### Klaviaturlock

#### Så här öppnar du klaviaturlocket:

Lyft locket en aning och skjut det bakåt för att öppna det.

#### Så här stänger du klaviaturlocket:

Dra locket mot dig och sänk försiktigt ned det över tangenterna.

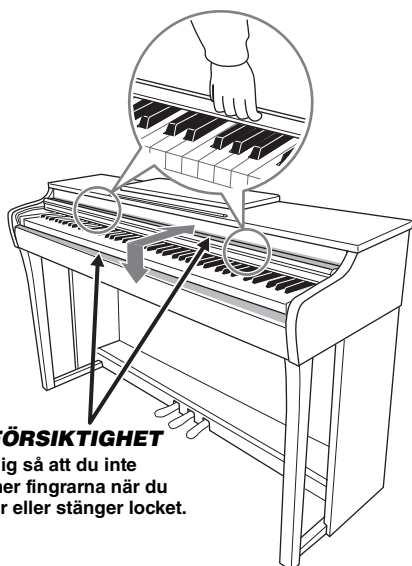

**⚠ FÖRSIKTIGHET**  
Akta dig så att du inte klämmer fingrarna när du öppnar eller stänger locket.

#### **⚠ FÖRSIKTIGHET**

- Håll locket med båda händerna när du öppnar och stänger det. Släpp det inte förrän det är helt öppet eller stängt. Akta så att du inte klämmer fingrarna (dina eller andras, speciellt barnens) mellan locket och klaviaturdelen.
- Placera inte några föremål ovanpå klaviaturlocket, exempelvis papper eller metallföremål. Små föremål som placeras ovanpå locket kan falla ned i klaviaturdelen och vara mycket svåra att få bort. Dessutom kan de orsaka elstötar, kortslutning, brand eller annan allvarlig skada på instrumentet.

### Notställ

#### Så här fäller du upp notstället:

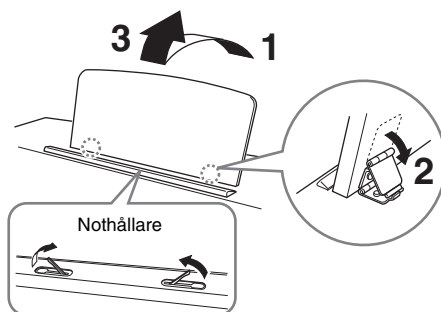

Nothållarna är avsedda att hålla bladen i en notbok på plats.

#### **⚠ FÖRSIKTIGHET**

Försök inte att använda notstället i delvis uppfällt läge. Släpp inte notstället förrän det kommit ända ned när du fäller ihop det.

#### Så här fäller du ned notstället:

Stäng nothållarna om de är öppna och fäll sedan ned notstället genom att följa instruktionerna nedan.

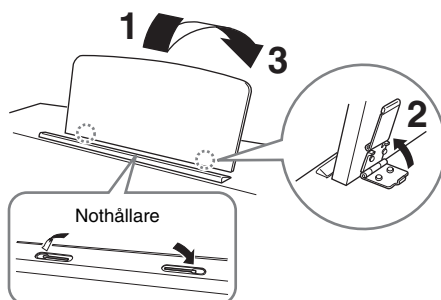

## Slå på strömmen

### 1. Anslut nätadapters kontakt i den ordning som visas på bilden.

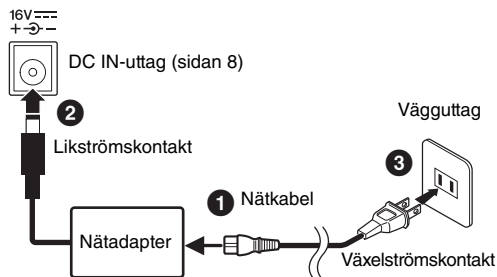

Formen på kontakten och uttaget varierar beroende på land.

#### **! VARNING**

- Använd endast den rekommenderade adaptorn (sidan 38). Användning av andra adaptor kan förstöra både adaptorn och instrumentet.
- Se till att vägguttaget som du använder är lättåtkomligt när du ansluter produkten och gör inställningar. Om det uppstår problem eller tekniska fel ska du omedelbart stänga av strömmen och dra ut nätkontakten ur uttaget.

#### **OBS!**

Följ den här proceduren i omvänd ordning när nätadaptorn kopplas från.

### 2. Ställ in [VOLUME]-ratten på "MIN".

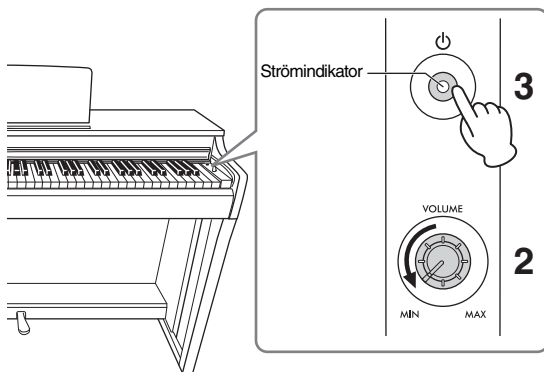

### 3. Tryck på [⏻]-strömbrytaren (Standby/On) för att slå på strömmen.

Strömbrytarens strömindikator lyser för att visa att strömmen är påslagen.

Använd [VOLUME]-ratten för att justera ljudvolymen för hela klaviaturen medan du spelar på klaviaturen.

När du är redo att stänga av strömmen trycker du på [⏻]-strömbrytaren (Standby/On) igen under en sekund. Strömindikatorn släcks.

#### **! VARNING**

Även när [⏻]-strömbrytaren (Standby/On) är i vänteläge tillförs instrumentet en liten mängd ström. Om du inte ska använda instrumentet under en längre tid bör du dra ut nätkabeln ur vägguttaget.

#### **! FÖRSIKTIGHET**

För att förhindra hörselskador ska du inte använda instrumentet på hög volym under en längre tid.

#### **MEDELANDE**

Tryck endast på [⏻]-strömbrytaren (Standby/On) för att slå på strömmen. Alla andra åtgärder, till exempel att trycka på tangenter eller knappar, eller trampa på pedaler, kan göra att instrumentet inte fungerar korrekt.

## Automatisk avstängningsfunktion

Det här instrumentet har en automatisk avstängningsfunktion som automatiskt slår av strömmen om instrumentet inte används under ca 15 minuter, vilket förhindrar onödig energiförbrukning.

Håll ned [DEMO/SONG] och [PIANO/VOICE] samtidigt och tryck på tangenten A#0 för att aktivera den automatiska avstängningsfunktionen, eller på tangenten A0 för att inaktivera den.

**Förinställning:** Aktiverad

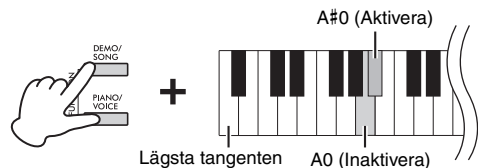

Du kan också inaktivera funktionen när du slår på strömmen till instrumentet.

Håll tangenten A-1 (den lägsta tangenten) nedtryckt och tryck på [⏻]-strömbrytaren (Standby/On) för att slå på instrumentet. [REC]-indikatorn blinkar tre gånger, vilket betyder att den automatiska avstängningsfunktionen har inaktiverats.

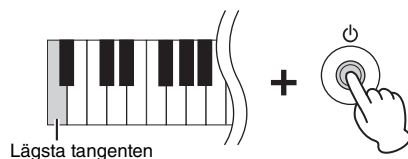

## Funktion för volymbegränsning

Om du vill förhindra en alltför hög volym kan du använda funktionen för volymbegränsning för att begränsa den maximala volymen. När funktionen ställs in på 20 %, 50 % eller 80 % ökar inte volymen över den nivån även om du vrider [VOLUME]-ratten åt höger.

Håll ned [DEMO/SONG] och [PIANO/VOICE] samtidigt och tryck på någon av tangenterna F#6 (20 %), G6 (50 %) eller G#6 (80 %) enligt nedan för att slå på funktionen, eller tryck på F6 för att stänga av den.

**Förinställning:** Off (Av)

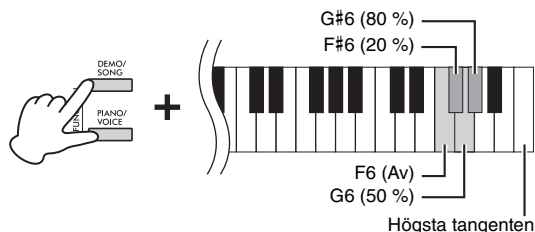

### **⚠ FÖRSIKTIGHET**

När du ändrar inställningen för funktionen för volymbegränsning kan det hända att ljudet matas ut med hög volym beroende på [VOLUME]-rattens läge. Se till att ställa in [VOLUME]-ratten på minimum (MIN) innan du ändrar inställningen.

## Använda hörlurar

Eftersom instrumentet har två [PHONES]-uttag kan du ansluta två par stereohörlurar av standardtyp. Om du bara använder ett par hörlurar, sätter du in en kontakt i endera uttagen, vilket automatiskt stänger av högtalarna enligt förinställningen.

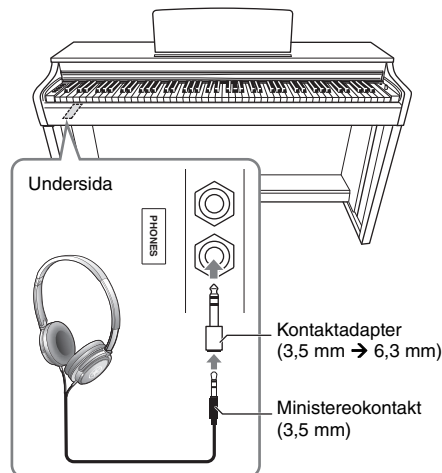

### **⚠ FÖRSIKTIGHET**

Använd inte hörlurar på hög volym under en längre tid. Du kan skada hörseln.

### **OBS!**

När en kontakt är ansluten till [PHONES]-uttaget hörs inget ljud från instrumentets högtalare. Om du använder en kontaktadapter måste du också ta bort denna när du kopplar ur hörlurarna.

## Använda hörlurshängaren

Du kan hänga hörlurarna på instrumentet. Mer information om hur du installerar hörlurshängaren finns i "Montering av klaviaturstativet" på sidan 34.

### **MEDELANDE**

Häng ingenting annat än hörlurar på hörlurshängaren. Det kan skada instrumentet eller hängaren.

## På/av-inställning för högtalare

Du kan ange om ljudet från instrumentet alltid ska komma från den inbyggda högtalaren eller inte. Håll ned [DEMO/SONG] och [PIANO/VOICE] samtidigt och tryck på någon av tangenterna F5–G5.

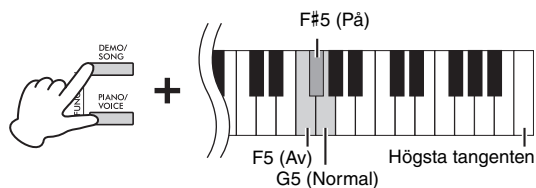

- **Off (av) (F5):** Högtalarnas ljud är avstängt.
- **On (på) (F#5):** Högtalaren hörs alltid oavsett om ett par hörlurar är anslutet eller inte.
- **Normal (G5):** Högtalarnas ljud hörs endast om hörlurarna inte är inkopplade. (Det här är förinställningen.)

### OBS!

När inställningen är "On" fungerar inte funktionerna Binaural Sampling och Stereophonic Optimizer som beskrivs till höger.

## Återskapa ett naturligt avstånd till ljudet – Binaural Sampling och Stereophonic Optimizer

Instrumentet har två avancerade tekniker som ger realistiskt, naturligt ljud, även när du lyssnar med hörlurar.

### Binaural Sampling (endast ljudet "CFX Grand")

Binaural Sampling är en metod som använder två speciella mikrofoner som är placerade vid spelarens öronhöjd och som spelar in ljudet från pianot så som spelaren hör det i verkligheten. När du hör ljudet med den här effekten genom hörlurarna får du känslan av att vara innesluten i ljudet, som om ljudet verkligen kom från pianot. Du kan dessutom njuta av ljudet på ett naturligt sätt under en lång tid, utan att det påfrestar öronen. När standardljudet "CFX Grand" (sidan 17) har valts aktiveras det binaurala ljudet automatiskt när du ansluter hörlurarna.

### Stereophonic Optimizer (för andra pianoljud än "CFX Grand")

Stereophonic Optimizer är en funktion som återger det naturliga ljudavståndet, på samma sätt som med ljudet från Binaural Sampling, även om du lyssnar med hörlurar. Om du väljer ett annat pianoljud än "CFX Grand" aktiveras Stereophonic Optimizer automatiskt när du ansluter hörlurarna.

Håll ned [PIANO/VOICE] och tryck på tangenten F#3 för att aktivera funktionen eller på tangenten F3 för att inaktivera den.

**Förinställning:** On (På)

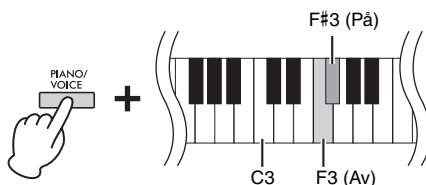

### OBS!

Funktionen Stereophonic Optimizer påverkar endast pianoljuden (sidan 17).

# Spela på pianot

## Använda pedalerna

### Dämparpedal (Höger)

När du trampar ned pedalen får tonerna en längre utklingningstid. Om du släpper upp pedalen upphör (dämpas) all utklingning för spelade toner. Med pedalens "halvpedalsfunktion" kan du skapa mer eller mindre tydliga utklingningseffekter beroende på hur djupt du trampar ned pedalen.

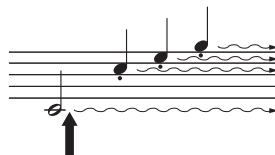

När du trampar ned dämparpedalen här, får denna ton och dem du spelar innan du släpper upp pedalen en längre utklingningstid.

### Sostenutopedal (Mitten)

Om du trampar ned denna pedal medan du håller tangenterna nedtryckta, klingar tonerna så länge som du håller pedalen nedtrampad (som om dämparpedalen hade trampats ned), men de toner som spelas därefter förlängs inte. På så sätt kan du t.ex. förlänga ett ackord eller en enskild låg ton medan övriga toner spelas "staccato".

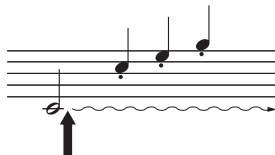

Om du trampar ned sostenutopedalen här medan du håller tangenten nedtryckt, klingar tonen så länge pedalen hålls nedtrampad.

### Pianopedal (Vänster)

Om du trampar ned denna pedal dämpas volymen något och tonernas klangfärg förändras. Detta påverkar inte de toner som spelas innan pedalen trampas ned.

#### OBS!

Om dämparpedalen inte fungerar bör du kontrollera att pedalkabeln är korrekt ansluten till klaviaturdelen (sidan 36).

#### Halvpedalsfunktion

Med den här funktionen kan du variera utklingningens längd genom att trampa ned pedalen mer eller mindre. Ljudet klingar längre ju längre ned du trycker pedalen. Om du till exempel trampar ned dämparpedalen och alla toner du spelar får en mörk klang med för lång utklingning, kan du släppa upp pedalen halvvägs eller mer för att få en renare ljudbild.

#### OBS!

Om sostenutopedalen trampas ned kommer orgel- och stråkljuden att låta kontinuerligt utan att avta efter att tangenterna har släppts upp.

#### OBS!

Om du väljer ljudet Jazz Organ (sidan 17) och trampar ned vänster pedalen kan du växla mellan snabb/långsam rotation av den roterande högtalaren. När ljudet Vibraphone (sidan 17) har valts växlar vänster pedalen mellan på och av för Vibrato.

#### [TO PEDAL]-uttag

Se till att du ansluter pedalkabelns kontakt ordentligt till [TO PEDAL]-uttaget, och i rätt riktning. Annars kan det hända att pedalen inte fungerar som den ska. Pedalenheten FC35 (säljs separat) kan också anslutas till det här uttaget. Du kan använda FC35-enheten i stället för instrumentets pedaler, och använda pedalerna på en lämplig höjd för dig genom att placera enheten på ett ställ.

#### FÖRSIKTIGHET

När du placerar FC35-enheten på ett ställ bör du försäkra dig om att stället är tillräckligt stort, plant och stabilt för att förhindra att pedalerna vinglar eller faller när de trampas ned.

#### MEDELANDE

Var noga med att ansluta kontakten i rätt riktning. Om den ansluts i fel riktning kan det leda till skador på instrumentet.

#### OBS!

Se till att strömmen är fränslagen när du ansluter eller kopplar ur pedalens kontakt.

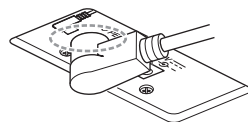

Sätt in kontakten ordentligt i uttaget tills dess metalldel inte längre är synlig.

## Slå på/av VRM-effekten.

VRM-tekniken (Virtual Resonance Modeling) återskapar den unika resonansen hos en akustisk flygels resonansbotten och strängar. När du väljer ljudet CFX Grand, Bösendorfer eller Pop Grand (sidan 17) och trampar ned dämparpedalen, aktiveras VRM-effekten. Mer information om VRM finns på sidan 33.

Håll ned [PIANO/VOICE]-knappen och tryck på tangenten C#3 för att aktivera funktionen eller på tangenten C3 för att inaktivera den.

**Förinställning:** On (På)

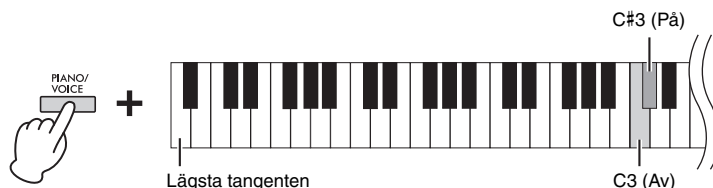

## Intelligent Acoustic Control (IAC)

IAC är en funktion som automatiskt justerar och styr ljudkvaliteten efter instrumentets totalvolym. Observera att IAC Control endast påverkar ljudsignalen från instrumentets högtalare eller hörlurar. Den gör att både låga och höga ljud hörs tydligt även om volymen är låg. Särskilt när du använder hörlurarna minskar belastningen på öronen utan att den totala volymen höjs för mycket.

### Aktivera/inaktivera IAC:

Håll ned [DEMO/SONG] och [PIANO/VOICE] samtidigt och tryck på tangenten C#2 för att aktivera funktionen eller på tangenten C2 för att inaktivera den.

**Förinställning:** On (På)

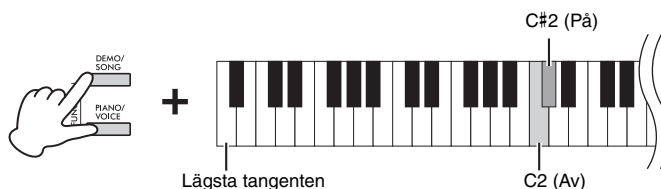

### Justera IAC-djupet:

Håll ned [DEMO/SONG] och [PIANO/VOICE] samtidigt och tryck på tangenten D2 för att minska värdet eller på tangenten E2 för att öka det.

**Inställningsomfång:** -3 – +3

**Förinställning:** 0

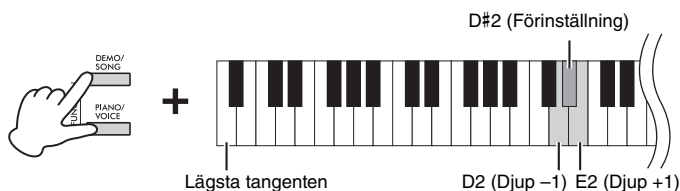

Ju högre värde, desto tydligare hörs de låga och höga ljuden vid lägre volymnivåer.

## Grand Expression Modeling

När du väljer ljudet CFX Grand, Bösendorfer eller Pop Grand (sidan 17) kan du lägga till Grand Expression Modeling-effekter, som simulerar de fysiska ljudövergångarna hos ett riktigt piano. Mer information om Grand Expression Modeling finns på sidan 33.

Håll ned [PIANO/VOICE] och tryck på tangenten A3 eller A#3 för att välja effekttypen Grand Expression Modeling.

- **Statiskt (A3):** Nyanserna förblir i allmänhet oförändrade även om du varierar ditt anslag.
- **Dynamiskt (A#3):** Du kan kontrollera extremt subtila nyanser i ljudet som på ett riktigt akustiskt piano genom att variera ditt anslag.

**Förinställning:** Dynamiskt

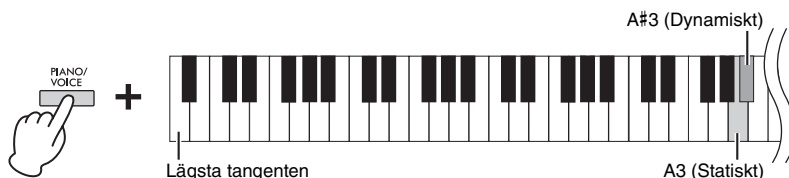

## Aktivera/inaktivera bekräftelsesignalerna

När en inställning ändras med hjälp av en knapp- och tangentkombination hörs ett bekräftelseljud (på, av, klick, tempovärdeinställning). Detta bekräftelseljud kan aktiveras (på) eller inaktiveras (av).

Håll ned [DEMO/SONG] och [PIANO/VOICE] samtidigt och tryck på tangenten A#-1 för att aktivera ljuden eller på tangenten A-1 för att inaktivera dem.

**Förinställning:** On (på)

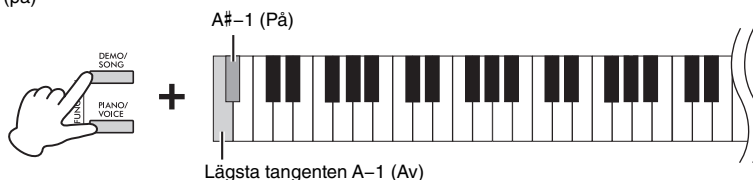

## Ändra anslagskänsligheten

Du kan ställa in anslagskänsligheten (hur ljudet ska påverkas av ditt anslag).

Håll ned [PIANO/VOICE] och tryck på någon av tangenterna C6–D#6.

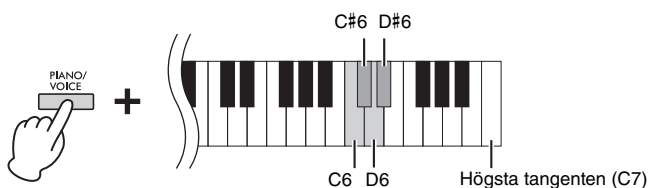

### OBS!

För vissa ljud, till exempel orgelljudet, fungerar inte den här inställningen.

### Förinställning:

Medium (medelhård)

Tangent	Anslagskänslighet	Beskrivning
C6	Soft (Mjuk)	En relativt hög volym nås med ett lätt anslag.
C#6	Medium (Medelhård)	Standardanslagskänslighet.
D6	Hard (Hård)	Kräver att tangenterna slås an hårt för att nå hög volym.
D#6	Fixed (Fast)	Volymen ändras inte alls, oavsett om du spelar mjukt eller hårt.

# Använda metronomen

Metronomfunktionen är bra att ha när man vill öva med ett korrekt tempo.

## 1. Tryck på [METRONOME] för att starta metronomen.

Använd [+R] eller [-L] för att justera metronomens tempo.

Medan metronomen är igång, tryck på [+R] för att öka tempot eller på [-L] för att minska det.

## 2. Tryck på [METRONOME] för att stoppa metronomen.

## Inställning av metronomen

Håll [METRONOME] nedtryckt och tryck på någon av de markerade tangenterna (som visas nedan) eller på [+R]/[-L] för att ställa in metronomen.

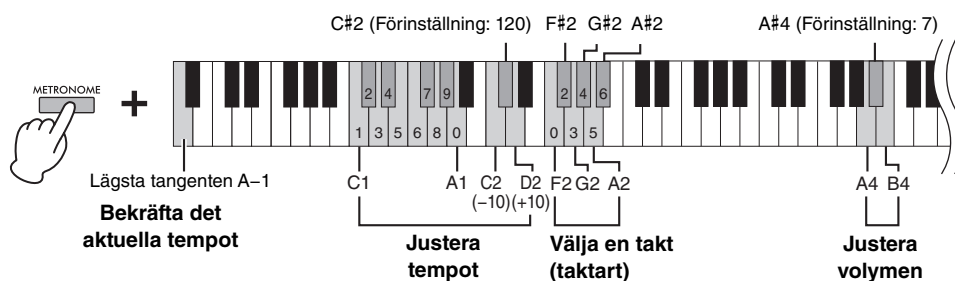

## Röstbekräftelse av det aktuella tempovärdet (på engelska)

Tryck på tangenten A-1 (lägsta tangenten) samtidigt som du håller [METRONOME] nedtryckt.

## Justera tempot

Metronomens tempo kan ställas in på mellan 5 och 280 taktslag per minut.

### • Öka eller minska värdet med 10:

Håll ned [METRONOME] och tryck på tangenten D2 för att öka tempot eller på C2 för att minska det.

### • Ange ett numeriskt värde:

Håll [METRONOME] nedtryckt och tryck på de relevanta tangenterna (C1–A1) en efter en i följd. Värdet registreras när du anger tre siffror eller släpper upp [METRONOME] efter att ha angett en eller två siffror.

### • Återställa värdet till förinställningen (120)

Håll ned [METRONOME] och tryck på [+R] och [-L] samtidigt, eller tryck på tangenten C#2. Tryck på [+R] och [-L] samtidigt medan metronomen är igång.

## Välja en takt (taktart)

Håll ned [METRONOME] och tryck på någon av tangenterna F2–A#2.

Det första slaget i takten markeras med ett klockljud, medan övriga taktslag markeras med klassiskt metronomklick. Förinställningen är 0 (F2). Med den här inställningen markeras alla slag med klickljud.

## Justera volymen

Håll ned [METRONOME] och tryck på tangenten B4 för att öka volymen eller på A4 för att sänka den. Om du vill återställa förinställningen trycker du på tangenten A#4 samtidigt som du håller ned [METRONOME].

### OBS!

Tryck på motsvarande tangent så läses numret upp på engelska. Om det angivna värdet ligger utanför inställningsområdet, ignoreras det.

Tangent	Takt (taktart)
F2	0 (ingen accent)
F#2	2
G2	3
G#2	4
A2	5
A#2	6

### Inställningsomfång:

1–10

### Förinställning:

7 (A#4)



## Spela olika musikinstrumentljud (Voices)

### Välja en Voice

#### Välja ”CFX Grand”:

Tryck på [PIANO/VOICE].

#### Välja en annan Voice:

När du har tryckt på [PIANO/VOICE] trycker du på [+R] eller [-L] för att välja nästa eller föregående Voice.

#### Välja en specifik Voice:

Håll [PIANO/VOICE] nedtryckt och tryck på någon av tangenterna C1–A1. För information om vilket ljud tilldelats varje tangent, se listan nedan.

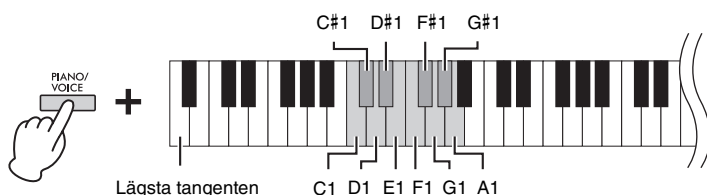

#### OBS!

Du kan spela upp Demo Songerna för varje Voice (sidan 18) för att bekanta dig med de olika ljuden.

### Voice-lista

Tangent	Voice-namn	Voice-beskrivning
C1	CFX Grand	Ljudet från Yamahas flaggskepp, CFX-konsertflygeln, med ett brett dynamiskt omfång för maximal kontroll. Lämpligt för alla musikgenrer och -stilar.
	Binaural CFX Grand	Ljudet från Yamahas flaggskepp, CFX-konsertflygeln, samplat med Binaural Sampling, den bästa metoden för hörlurar. När du hör ljudet genom hörlurarna får du känslan av att vara innesluten i ljudet, som om det verkligen kom från pianot. Denna Voice väljs automatiskt när du använder hörlurar.
C#1	Bösendorfer	Det berömda ljudet av den stora Bösendorfer-konsertflygeln som tillverkas i Wien. Dess fylliga ljud påminner om instrumentets storlek och är perfekt för att uttrycka ömhet i kompositioner.
D1	Pop Grand	Ljust pianoljud. Lämpligt för ett tydligt uttryck och för att framhäva instrumentets ljud bland andra instrument i en ensemble.
D#1	Stage E.Piano	Ljudet av ett elpiano med hammaranslagna metalltungor eller stavar. Mjuk ton när det spelas svagt och aggressiv ton när det slås an hårt.
E1	DX E.Piano	Ett elpianoljud som skapats med FM-syntes. Lämpligt för vanlig populärmusik.
F1	Harpsichord	Det rätta instrumentet för barockmusik. Eftersom strängarna på en cembalo knäpps av små stift är det här ljudet inte anslagskänsligt. Det hörs emellertid ett karakteristiskt ljud när tangenterna släpps upp.
F#1	Vibraphone	Vibrafon som spelas med relativt mjuka klubbor. Tonen blir mer metallisk ju hårdare du spelar.
G1	Pipe Organ	Detta är ett typiskt piporgelljud (8 ft + 4 ft + 2 ft). Lämpligt för kyrkomusik från barocken.
G#1	Jazz Organ (jazzorgel)	Ljudet hos en elorgel av tonhjulstyp. Används ofta i jazz- och rockmusik.
A1	Strings	Stereosamplad stor stråkeensemble med realistisk efterklang. Prova att kombinera denna Voice med piano i Dual-läge.

# Lyssna på Demo Songer

Det finns särskilda Demo Songer för samtliga Voices på instrumentet.

## 1. Tryck på [DEMO/SONG] för att starta uppspelningen.

Uppspelningen av Demo Songen för aktuell Voice börjar. Under uppspelning blinkar lampan för [PLAY] i aktuellt tempo.

Först spelas den valda Songen upp och sedan fortsätter uppspelningen av Demo Songerna.

Efter den sista Demo Songen börjar sekvensen om från den första Demo Songen och fortsätter tills du avslutar den. Om du vill växla till en specifik Demo Song håller du ned [DEMO/SONG] och trycker samtidigt på någon av tangenterna C1–A1.

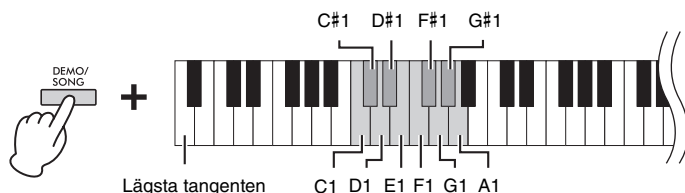

### Repeterad uppspelning av den valda Demo Songen:

Medan du håller [DEMO/SONG] nedtryckt, tryck och håll ned någon av tangenterna C1–A1. Bekräftelseljudet (sidan 15) hörs två gånger och Demo Songen kan spelas upp upprepade gånger.

### Ändra Demo Songen under uppspelningen:

Tryck på [+R] eller [-L] för att växla till nästa eller föregående Demo Song.

Om du växlar till nästa eller föregående Demo Song under repeterad uppspelning spelas även denna Demo Song upp flera gånger.

## 2. Tryck på [DEMO/SONG] eller [PLAY] för att stoppa uppspelningen.

Lampan för [PLAY] släcks.

## Lista över Demo Songer

Tangent	Voice-namn	Titel	Kompositör
C1	CFX Grand	Ungarische rhapsodie "Preludio" E-Dur	F. Liszt
	Binaural CFX Grand		
C#1	Bösendorfer	Widmung S.566 R.253	F. Liszt / R. Schumann
D1	Pop Grand	Original	—
D#1	Stage E.Piano	Original	—
E1	DX E.Piano	Original	—
F1	Harpsichord	Concerto a cembalo obbligato, 2 violini, viola e continuo No.7, BWV 1058	J. S. Bach
F#1	Vibraphone	Original	—
G1	Pipe Organ	Herr Christ, der ein'ge Gottes-Sohn, BWV 601	J. S. Bach
G#1	Jazz Organ	Original	—
A1	Strings	Original	—

Demo Songerna, med undantag för "Originalmelodierna", är korta omarrangerade utdrag från de ursprungliga kompositionerna. Övriga Demo Songer är originalmelodier som tillhör Yamaha (© Yamaha Corporation).

### OBS!

Information om hur du ändrar uppspelningstempo finns på sidan 16.

## Lägga variationer till ljudet (Reverb)

Instrumentet har flera olika efterklangstyper som ger ljudet extra djup och uttrycksfullhet och skapar en realistisk akustisk atmosfär. Lämplig efterklangstyp och -djup ställs in automatiskt när du väljer varje Voice och Song. Du behöver därför inte välja efterklangstypen, men du kan ändra den om du vill.

### Välja en efterklangstyp:

Håll [PIANO/VOICE] nedtryckt och tryck på någon av tangenterna C2–E2.

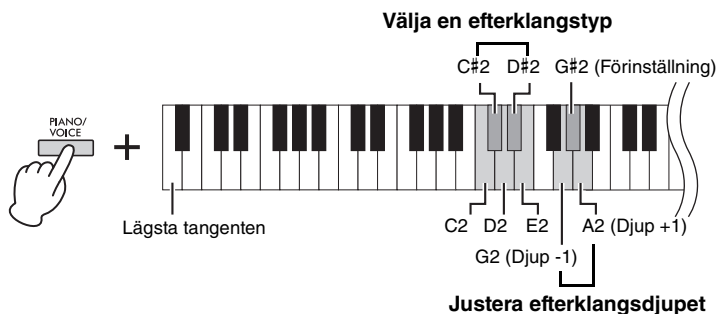

### OBS!

I Dual-läge (sidan 21) tilldelas en optimal efterklangstyp för Voice-kombinationen automatiskt.

### Lista över efterklangstyper

Tangent	Efterklangstyp	Beskrivning
C2	Recital Hall	Simulerar den klara efterklngen som man hör i en medelstor konsertsal för pianokonsserter.
C#2	Concert Hall	Simulerar den magnifika efterklngen som man hör i en stor konsertsal för orkesterframträdanden.
D2	Chamber	Den här inställningen är lämplig för kammarmusik. Den simulerar den intima efterklngen som man hör i ett stort rum vid, exempelvis, uppträdanden med klassisk musik.
D#2	Club	Simulerar den levande efterklngen som man hör i live musikföreställningar eller en jazzklubb.
E2	Off (Av)	Ingen effekt används.

### Justera efterklangsdjupet:

Ju högre värde, desto större djup, och ju lägre värde, desto mindre djup.

Håll [PIANO/VOICE] nedtryckt och tryck på tangenten G2 för att minska värdet med 1 eller på tangenten A2 för att öka värdet med 1.

Håll ned [PIANO/VOICE], tryck på G#2 tangenten för att återställa efterklangsdjupet till den förinställning som passar bäst för det aktuella ljudet.

### Inställningsomfång:

0 (ingen effekt) – 20 (maximalt djup)

## Transponera tonhöjden i halvtoner

Du kan höja och sänka tonhöjden för hela klaviaturen i halvtonssteg och på så sätt göra det enklare att spela i svåra tonarter. Du kan dessutom enkelt anpassa klaviaturen till en sångares röstomfång eller till andra instrument. Om du till exempel anger värdet "+5" och slår an tangenten C, får du tonarten F, vilket innebär att du kan spela en melodi i F-dur som om den vore i C-dur.

### Transponera nedåt:

Håll ned [DEMO/SONG] och [PIANO/VOICE] samtidigt och tryck på en tangent mellan F#2 (-6) och B2 (-1).

### Transponera uppåt:

Håll ned [DEMO/SONG] och [PIANO/VOICE] samtidigt och tryck på en tangent mellan C#3 (+1) och F#3 (+6).

### Återställa den ursprungliga tonhöjden:

Håll ned [DEMO/SONG] och [PIANO/VOICE] samtidigt och tryck på tangenten C3.

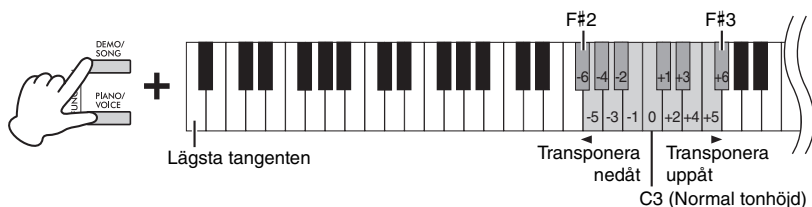

### OBS!

Transponeringsinställningen påverkar inte bara klaviaturens tonhöjd, utan även Song-uppspelningens tonhöjd (sidan 23).

Transponeringen för klaviaturen och Songen kan inte ställas in individuellt.

### Inställningsomfång:

-6 - 0 - +6

### Förinställning:

0

## Finjustera tonhöjden

Du kan finjustera tonhöjden för hela instrumentet i steg om ungefär 0,2 Hz. På så sätt kan du noggrant anpassa klaviaturens tonhöjd till andra instrument eller ensembler.

### Höja tonhöjden (i steg om ungefär 0,2 Hz):

Håll ned [DEMO/SONG] och [PIANO/VOICE] samtidigt och tryck på [+R].

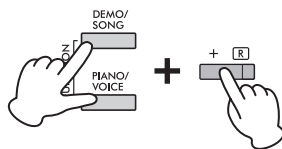

### Sänka tonhöjden (i steg om ungefär 0,2 Hz):

Håll ned [DEMO/SONG] och [PIANO/VOICE] samtidigt och tryck på [-L].

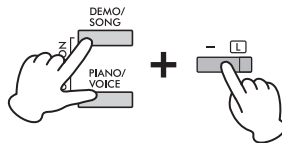

### Ställa in tonhöjden på 442,0 Hz:

Håll ned [DEMO/SONG] och [PIANO/VOICE] samtidigt och tryck på tangenten C#1.

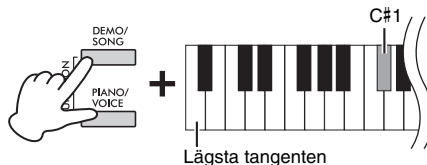

### Återställa standardtonhöjden (440,0 Hz):

Håll [DEMO/SONG] och [PIANO/VOICE] nedtryckta och tryck på [+R] och [-L] samtidigt. Alternativt, kan du trycka på tangenten C1 medan du håller [DEMO/SONG] och [PIANO/VOICE] nedtryckta.

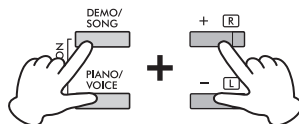

### Hz (Hertz)

Den här måttenheten står för ett ljuds frekvens och anger antalet svängningar per sekund.

### Inställningsomfång:

414,8 - 466,8 Hz

### Förinställning:

A3 = 440,0 Hz

## Kombinera två Voices (Dual-läge)

Du kan lägga samman två Voices och sedan spela dem samtidigt för att få ett fylligare ljud.

### 1. Aktivera Dual-läget.

Håll ned [PIANO/VOICE] och tryck på två tangenter mellan C1 och A1 samtidigt för att välja önskade ljud. Se "Voice-lista" (sidan 17) för information om vilka Voices som tilldelats de olika tangenterna.

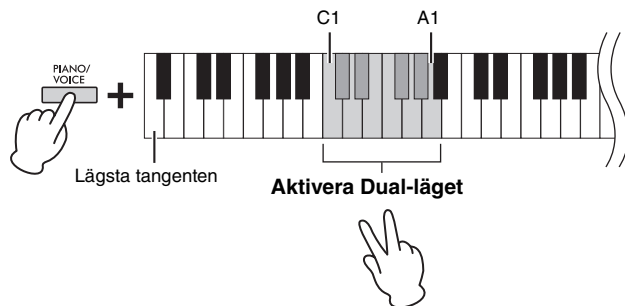

Ljudet som ligger på den lägre tangenten kommer att bli Voice 1 och det som ligger högre upp på klaviaturen kommer att bli Voice 2. Du kan inte använda samma ljud för både Voice 1 och Voice 2 i Dual-läget.

### Ändra oktavläget för varje Voice:

Håll ned [PIANO/VOICE] och tryck på en av tangenterna F5–G5 eller A5–B5 som visas på bilden nedan. Till exempel, om du trycker på tangenten B5 två gånger medan du håller [PIANO/VOICE] nedtryckt, ändras Voice 1 uppåt med två oktaver. Om du vill återställa förinställningen ska du hålla ned [PIANO/VOICE] och samtidigt trycka på tangenten A#5 för Voice 1 eller på tangenten F#5 för Voice 2.

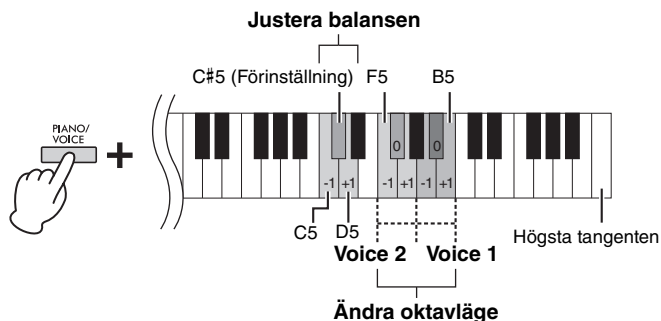

### Justera balansen mellan två Voices:

Håll ned [PIANO/VOICE] och tryck på tangenten C5 för att minska värdet eller på tangenten D5 för att öka det. När värdet ställs in på "0" återställs volymnivån för de båda ljuden till respektive förinställning. Inställningar under "0" höjer volymen för Voice 2 i förhållande till Voice 1, och inställningar över "0" höjer volymen för Voice 1 i förhållande till Voice 2.

### 2. Tryck på [PIANO/VOICE] för att avsluta Dual-läget.

#### OBS!

Lägena Dual och Duo (sidan 22) kan inte användas samtidigt.

#### Inställningsomfång:

-2 - 0 +2

#### Inställningsomfång:

-6 - (Förinställning) +6

#### Förinställning:

Varierar beroende på Voice-kombination.

## Spela duett

Med den här funktionen kan två spelare spela samtidigt på instrumentet, den ene på den vänstra sidan och den andra på den högra, i samma oktavläge.

### 1. Håll ned [PIANO/VOICE] och tryck på [+R] och [-L] samtidigt för att aktivera funktionen Duo.

Klaviaturen delas i två delar, där tangent E3 är splittpunkten.

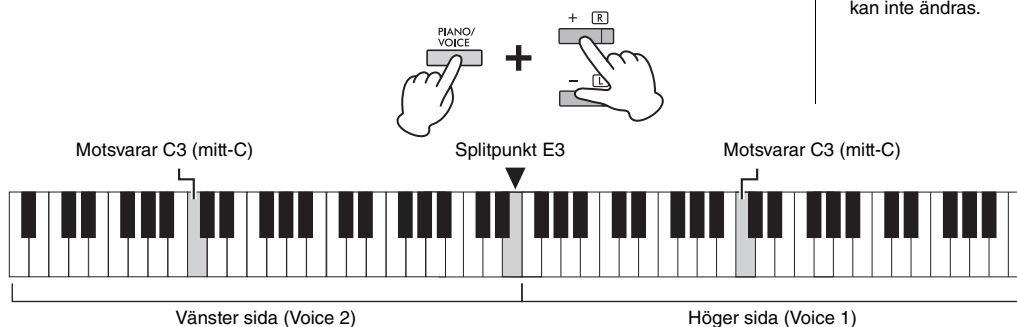

#### OBS!

- Det går inte att tilldela olika Voices till höger och vänster sida.
- Splittpunkten är alltid E3, den kan inte ändras.

### 2. En person kan spela på den vänstra delen av klaviaturen medan den andra spelar på den högra delen.

#### Ändra oktavläget för varje del:

Samma procedur som i Dual-läget (sidan 21).

I Duo-läget tilldelas den vänstra delen till Voice 2 och den högra delen till Voice 1.

#### Justera volymbalansen mellan de två klaviaturdelarna:

Samma procedur som i Dual-läget (sidan 21).

Inställningar under "0" höjer volymen för den vänstra delen (Voice 2) i förhållande till den högra delen och inställningar över "0" höjer volymen för den högra delen i förhållande till den vänstra.

#### Pedalens funktion i Duo-läge

- Dämparpedal: Förlänger ljudet i den högra delen.
- Sostenutopedal: Förlänger ljudet i de båda delarna.
- Pianopedal: Förlänger ljudet i den vänstra delen.

#### Välja Duo-typ:

Du kan ställa in hur ljudet avges från högtalarna.

- Separated: Ljudet från den vänstra delen avges från den vänstra högtalaren och ljudet från den högra delen avges från den högra högtalaren.
- Balanced: Ljudet från båda delarna avges från de båda högtalarna med en naturlig balans.

Håll ned [PIANO/VOICE] och tryck på tangenten F4 eller F#4 för att ändra inställningen.

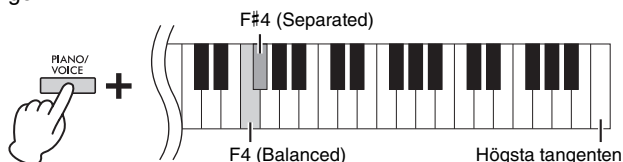

#### Inställningsomfång:

-2 - 0 +2

#### Inställningsomfång:

-6 - 0 +6

#### OBS!

Sättet som ljudet matas ut från hörlurarna är detsamma som den valda Duo-typen.

#### OBS!

- Om funktionen Duo aktiveras när klaviaturen är i Dual-läget, avslutas detta läge. Det ljud som används för hela klaviaturen är Voice 1.
- VRM fungerar inte i Duo-läget. När Duo-typ ställs in på "Separated" (individuellt) fungerar inte funktionerna Reverb och Stereophonic Optimizer.

#### Förinställning:

Separated (Individuellt)

### 3. Avsluta Duo-läget genom att hålla [PIANO/VOICE] nedtryckt och samtidigt trycka på [+R] och [-L].

# Spela upp Songer och öva

## Lyssna på förprogrammerade Songer

Förutom Demo Songerna innehåller även instrumentet förprogrammerade Songer (50 Classical Music Masterpieces [50 Classics] och lektons-Songer) som kan spelas upp.

### 1. Välj notboken och Song-numret som du vill spela upp.

För information om notboken och Song-numret, se Song-listan (sidan 40) eller snabbguiden (sidan 7).

### 2. Håll ned [DEMO/SONG] och tryck på någon av tangenterna C0–G#0 för att välja en notbok.

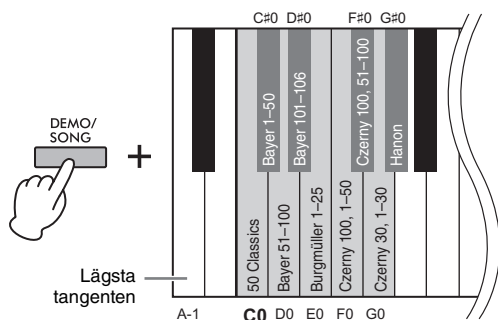

### 3. Håll ned [DEMO/SONG] och tryck på någon av tangenterna C2–C#6 för att starta uppspelningen.

Numren för de olika förprogrammerade Songerna har tilldelats tangenterna C2–C#6.

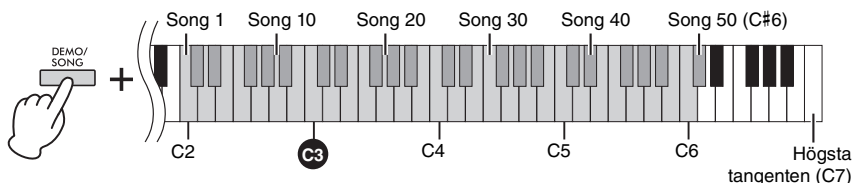

Under uppspelning lyser [+R]- och [-L]-lamporna och lampan för [PLAY] blinkar i aktuellt tempo. Uppspelningen av de förprogrammerade Songerna fortsätter i ordning med den valda melodin först. Efter den sista förprogrammerade Songen börjar sekvensen om från den första förprogrammerade Songen och fortsätter tills du avslutar den.

#### Repeterad uppspelning av den valda Songen:

Håll [DEMO/SONG] nedtryckt och tryck på någon av tangenterna C2–C#6. Bekräftelseljudet (sidan 15) hörs två gånger och den valda Songen kan spelas upp upprepade gånger.

#### Växla till en annan förprogrammerad Song under uppspelningen:

Tryck på [+R] eller [-L] för att växla till nästa eller föregående förprogrammerad Song. Om du växlar till nästa eller föregående förprogrammerad Song under repeterad uppspelning spelas även denna förprogrammerade Song upp flera gånger.

#### Ändra tempot under uppspelningen:

Håll ned [METRONOME] och tryck på [+R] eller [-L] för att öka eller minska tempovärdet med 1. Mer information hittar du under "Metronomens tempo" (sidan 16).

#### Förinställning (notbok):

50 Classical Music Masterpieces (50 Classics)

#### OBS!

Även om du utför andra operationer efter att ha bytt musikbok, kommer boken inte att återställas till förinställningen (50 klassiska musikmästerverk). Den återställs till förinställningen när strömmen slås av.

#### OBS!

- Du kan spela på klaviaturen samtidigt som du spelar upp den förprogrammerade Songen och du kan även ändra det ljud som spelas från klaviaturen.
- Beroende på vilken notbok som väljs, finns det några tangenter som Songen inte tillämpas på. När dessa tangenter trycks spelas ingen Song upp.

### Starta uppspelningen från början av Songen:

Tryck på [+R] och [-L] samtidigt under uppspelningen för att hoppa till början av Songen och sedan fortsätta uppspelningen med det senaste angivna tempot.

### 4. Tryck på [DEMO/SONG] eller [PLAY] för att stoppa uppspelningen.

Lamporna för [PLAY], [+R] och [-L] släcks.

## Öva på en stämma för en hand

Du kan koppla till eller från vänsterhands- och högerhandsstämmorna individuellt under uppspelning av alla melodierna, förutom Demo Songerna (sidan 18). Till exempel, om du kopplar från [+R] kan du öva högerhandsstämman medan vänsterhandsstämman spelas upp och vice versa.

### 1. Starta uppspelningen av de förprogrammerade Songerna (sidan 23; 50 Classical Music Masterpieces och lektions-Songer) eller User Songen (sidan 25).

### 2. Håll ned [PLAY] och tryck på [+R] eller [-L] för att koppla till/från stämman.

Om du trycker på samma knapp upprepade gånger medan du håller [PLAY] nedtryckt slås uppspelningen på och av.

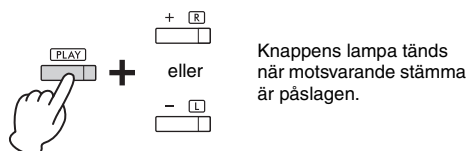

#### OBS!

- Stämmornas till/från-läge återställs när man väljer en annan Song.
- För mer information om duetternas stämmor, se sidan 40.
- För User Songen kan stämmor endast kopplas till eller från individuellt när höger- eller vänsterstämman spelas in individuellt (steg 2, sidan 25).

### 3. Öva stämman som är frånkopplad.

#### Ändra tempot:

Du kan ändra tempot efter behov när du övar. Mer information finns på sidan 16.

### 4. Tryck på [PLAY] för att stoppa uppspelningen.

## Starta uppspelningen direkt från första tonen (snabbuppspelning)

Du kan använda funktionen Snabbuppspelning för att ange om en Song ska spelas upp direkt från den första tonen (på) eller om eventuella pauser som finns före tonen också bör spelas upp (av).

#### Förinställning:

On (På)

### Aktivera/inaktivera snabbuppspelning:

Håll ned [DEMO/SONG] och tryck på tangenten A#-1 för att aktivera funktionen eller på tangenten A-1 för att inaktivera den.

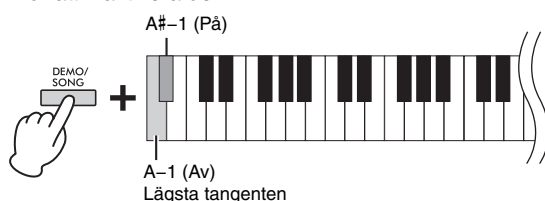



# Spela in ditt framförande

Utöver att spela in ditt klaviaturframförande direkt (snabbinspelning) kan du även spela in två stämmor (vänster- och högerhandsstämmorna) separat. De inspelade data sparas på instrumentet som en enskild User Song.

## Spela in ditt framförande

### 1. Välj önskad Voice och andra parametrar, t.ex. takt (taktart), för inspelning.

För mer information om hur du väljer en Voice, se sidan 17. Om så behövs, ställ in andra parametrar, exempelvis takt (taktart) och effekter, i detta steg.

### 2. Aktivera Record Ready-läget igen.

#### Snabbinspelning

Tryck på [REC] för att aktivera Record Ready-läget. Klaviaturframförandet spelas in automatiskt i den högra delen även om du spelar med båda händerna. Observera att data som redan spelats in för höger- och vänsterhandsstämmorna raderas när funktionen Snabbinspelning används.

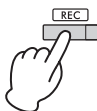

#### Spela in enskilda stämmor

Håll ned [REC] och tryck på [+R] eller [-L] för att aktivera Record Ready-läget för den stämma som du vill spela in.



Spela in högerhandsstämman ([+R])



Spela in vänsterhandsstämman ([-L])

Om data redan har spelats in till den andra stämman kommer data i den här stämman att spelas upp under inspelning.

Om du vill stänga av eller slå på stämman trycker du på lämplig stämknapp ([+R] eller [-L]) samtidigt som du håller [PLAY] nedtryckt.

#### Avsluta Record Ready-läget:

Tryck på [REC].

### 3. Spela på klaviaturen eller tryck på [PLAY] för att starta inspelningen.

Lampan för [REC] tänds och lampan för inspelningsstämman blinkar i aktuellt tempo.

### 4. Tryck på [REC] eller [PLAY] för att stoppa inspelningen.

Lamporna för [REC], [PLAY], [+R] och [-L] blinkar, vilket betyder att inspelade data sparas. Lamporna släcks när lagring av data är klar, vilket visar att inspelningen har slutförts.

### 5. Om du vill lyssna på den inspelade melodin trycker du på [PLAY] för att starta uppspelningen.

Tryck på [PLAY] igen för att stoppa uppspelningen.

#### Spela in den andra stämman

Upprepa stegen ovan. I steg 2 följer du instruktionerna för "Spela in enskilda stämmor".

#### **MEDDELANDE**

Endast en Song kan spelas in på instrumentet. Observera att tidigare inspelade data ersätts med nya data när en annan Song spelas in.

#### **OBS!**

- Med appen "Smart Pianist" (sidan 29) kan du spela in ditt klaviaturframförande som MIDI-/ljuddata och spara det på en smart enhet.
- Du kan använda metronomen när du spelar in, men metronomljudet spelas inte in.
- Om klaviaturen är i Duo-läge (sidan 22) spelas data in i varje stämma. Det går inte att specificera stämma för inspelning.
- Om instrumentets datakapacitet närmar sig full när du aktiverar Record Ready-läget, blinkar lamporna för [REC] och [PLAY] snabbt i ungefär tre sekunder.

#### **MEDDELANDE**

Observera att om du spelar in ditt framförande till en stämma som innehåller tidigare inspelade data kommer dessa data att ersättas av de nya data.

#### **MEDDELANDE**

Slå aldrig av strömmen när inspelade data sparas (medan lamporna blinkar). Annars kommer alla inspelade data att gå förlorade.

#### **Inspelningskapacitet**

Det här instrumentet kan spela in upp till 250 kB (ungefär 11 000 toner).

## Ändra de inledande inställningarna för den inspelade Songen

Följande parametrars inställningar kan ändras när inspelningen är klar.

- För individuella stämmor: Voice, volymbalans (Dual), efterklangsdjup
- För hela Songen: tempo, efterklangstyp

### 1. Ställ in parametrarna ovan så som du vill ha dem.

### 2. Håll ned [REC] och tryck på knappen för den önskade stämman ([+R] eller [-L]) för att aktivera Record Ready-läget.

Lamporna för [REC], [PLAY] och den valda stämman blinkar.

Tryck inte på [PLAY] igen, eller någon tangent, i detta läge. Annars kommer de ursprungliga inspelade data att raderas.

### 3. Håll [REC] nedtryckt och tryck på [PLAY] för att avsluta Record Ready-läget.

Lamporna för [REC], [PLAY], [+R] och [-L] blinkar. Lamporna släcks när lagring av data är klar, vilket visar att åtgärden har slutförts.

Kontrollera inställningen genom att trycka på [PLAY] för att spela upp Songen.

## Ta bort inspelade data

### Ta bort hela Songen:

#### 1. Håll [REC] nedtryckt och tryck på [DEMO/SONG].

Lamporna för [REC] och [PLAY] blinkar växelvis.

Tryck på [REC] om du vill avbryta operationen.

#### 2. Tryck på [PLAY] för att ta bort hela Songen.

Lamporna för [REC], [PLAY], [+R] och [-L] blinkar.

När åtgärden är slutförd släcks alla lampor.

### Ta bort en specifik stämma:

#### 1. Håll ned [REC] och tryck på [+R] eller [-L] (beroende på vilken stämma du vill ta bort) för att aktivera Record Ready-läget.

Lamporna för [REC] och [PLAY], samt för den valda stämman ([+R] eller [-L]), blinkar.

#### 2. Tryck på [PLAY] för att starta inspelningen utan att spela på klaviaturen.

Lampan för den valda stämman ([+R] eller [-L]) blinkar.

#### 3. Tryck på [REC] eller [PLAY] för att stoppa inspelningen.

Alla data som spelats in för den valda stämman tas bort och lampan släcks.

#### OBS!

Om en User Song inte har spelats in på instrumentet blinkar lamporna för [REC] och [PLAY] snabbt i ungefär tre sekunder.

# Användning med en smart enhet eller en dator

Genom att ansluta instrumentet till en dator eller en smart enhet kan du sända/ta emot framförandedata till/från den smarta enheten eller datorn. Du kan ansluta instrumentet till en dator eller en smart enhet via en USB-kabel eller Bluetooth.

## MEDELANDE

Placera aldrig någon enhet på en ostadig plats. Det kan leda till att enheten faller ned och skadas.

## OBS!

Mer information om hur du använder MIDI finns i "MIDI Reference" (MIDI-referens) (sidan 7).

## Uppspelning/inspelning av ljuddata (USB-ljudgränssnitt)

Genom att ansluta en smart enhet eller en dator till [USB TO HOST]-uttaget med hjälp av en USB-kabel kan digitala ljuddata tas emot eller sändas. Du kan lyssna på ljuddata som spelas upp på den anslutna enheten via instrumentets högtalare, eller du kan spela in ditt framförande på instrumentet som ljuddata med hjälp av ett musikproduktionsprogram eller -app.

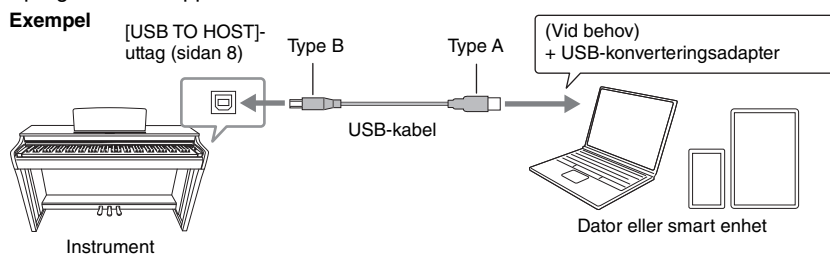

När du sänder eller tar emot ljudsignaler med hjälp av en dator som kör Windows, om driften är instabil eller om det uppstår fördröjningar, använd "Yamaha Steinberg USB-drivrutinen". Sök efter "Yamaha Steinberg USB Driver" på webbplatsen nedan och installera drivrutinen på datorn. Instruktioner om hur du installerar drivrutinen finns i installationsguiden som medföljer nedladdningsfilen.

<https://download.yamaha.com/>

## MEDELANDE

Om du använder ett DAW (digital audio workstation)-program med instrumentet ska du stänga av funktionen Audio Loopback (sidan 28). Annars, beroende på datorns inställningar, kan ett högt ljud uppstå.

## OBS!

- Beroende på datorns och den smarta enhetens modell eller operativsystem kan det förekomma brus eller så kanske den här funktionen inte är tillgänglig.
- Övontade ljud kan uppstå om du redigerar MIDI-data som är relaterade till effekten Grand Expression Modeling (sidan 33) på en dator.

### Försiktighetsåtgärder vid användning av [USB TO HOST]-uttaget

När du ansluter en smart enhet eller en dator till [USB TO HOST]-uttaget, se till att observera följande punkter för att undvika att den smarta enheten, datorn eller instrumentet låser sig och att data skadas eller går förlorade.

#### MEDELANDE

- Använd en USB-kabel av typen AB som är högst 3 meter lång. USB 3.0-kablar kan inte användas.
- Innan du slår på eller av strömmen till instrumentet eller ansluter eller kopplar bort USB-kabeln från instrumentets [USB TO HOST]-uttag ska du göra följande.
  - Avsluta alla öppna appar på den smarta enheten eller datorn.
  - Se till att inga data sänds från instrumentet. (Data sänds även när noterna spelas på klaviaturdelen eller när en Song spelas upp.)
- När den smarta enheten/datorn är ansluten till instrumentet måste du vänta sex sekunder eller mer mellan följande åtgärder: (1) när du slår av strömmen till instrumentet och slår på den igen, eller (2) när du ansluter eller kopplar ur USB-kabeln.

Om den smarta enheten, datorn eller instrumentet låser sig, starta om appen eller datorn/den smarta enheten eller slå av strömmen till instrumentet och sedan slå på den igen.

## Slå på/av Audio Loopback

Du kan ange om det ljud som matas in från [USB TO HOST]-uttaget ska skickas tillbaka till datorn/smarta enheten eller inte tillsammans med framförandet som spelas på instrumentet.

Medan du håller ned [DEMO/SONG] och [PIANO/VOICE] trycker du på tangenten C6 för att inaktivera ("Off") den här parametern eller på tangenten C#6 för att aktivera ("On") den.

**Förinställning:** On (På)

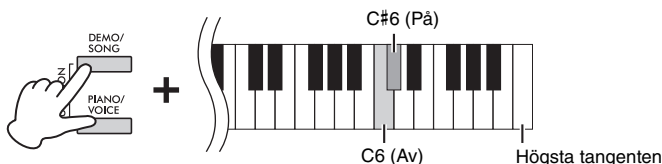

## Lyssna på ljud via Bluetooth på instrumentet (Bluetooth Audio)

Innan du använder Bluetooth-funktionen ska du läsa avsnittet "Om Bluetooth" på sidan 29.

En Bluetooth-utrustad ljudspelare, exempelvis en smart enhet eller en dator, kan anslutas med hjälp av funktionen Bluetooth Audio. Ljuduppspelningen på den anslutna enheten avges från instrumentets inbyggda högtalare.

### Bluetooth-kapacitet

Beroende på vilket land du köpte produkten i kan det hända att instrumentet inte har Bluetooth-kapacitet.

Om Bluetooth-logotypen är tryckt på kontrollpanelen innebär det att produkten är utrustad med Bluetooth-funktionen.

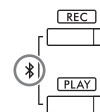

### OBS!

- För att kunna använda Bluetooth-funktionen via trådlös kommunikation måste ljudspelaren ha förmågan att överföra ljuddata. För att överföringen ska ske korrekt måste enheten vara kompatibel med A2DP (Advanced Audio Distribution Profile).
- Eftersom instrumentet inte kan överföra ljuddata till externa enheter via Bluetooth kan Bluetooth-hörlurar eller -högtalare inte anslutas.

För att det ska gå att ansluta via Bluetooth måste instrumentets Bluetooth-funktion vara påslagen. Som standard är Bluetooth-funktionen påslagen, men du kan slå på/av den (sidan 29).

### 1. Håll ned [REC]- och [PLAY]-knapparna samtidigt i minst tre sekunder för att koppla ihop instrumentet till en Bluetooth-utrustad enhet (sammankoppling\*).

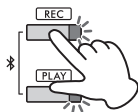

Tryck på valfri knapp om du vill avbryta sammankopplingen.

#### \* Sammankoppling:

Att registrera instrumentet med en Bluetooth-utrustad enhet och sedan upprätta en ömsesidig förbindelse för trådlös kommunikation mellan de båda.

### 2. Aktivera Bluetooth-funktionen på ljudspelaren och välj instrumentet "CLP-825 AUDIO" i anslutningslistan.

Se till att utföra den här åtgärden medan [REC]- och [PLAY]-knapparna blinkar.

### 3. Spela upp ljuddata på din Bluetooth-utrustade enhet för att bekräfta att instrumentets inbyggda högtalare kan återge ljud.

## Aktivera/inaktivera Bluetooth

Du måste aktivera Bluetooth-funktionen för att ansluta instrumentet till en Bluetooth-utrustad enhet via Bluetooth Audio eller Bluetooth MIDI.

Håll ned [DEMO/SONG] och [PIANO/VOICE] samtidigt och tryck på tangenten F1 för att inaktivera ("Off") den här parametern eller på tangenten F#1 för att aktivera ("On") den.

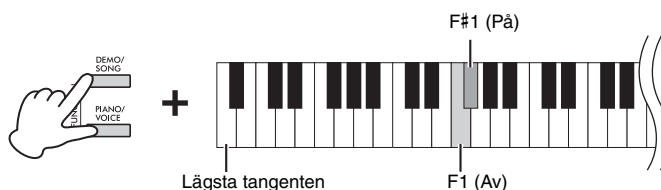

**Förinställning:** On (På)

### Om Bluetooth®

Bluetooth är en teknik för trådlös kommunikation mellan enheter inom en räckvidd på cirka 10 meter (33 ft.) i 2,4 GHz frekvensområdet.

### Hantering av Bluetooth-kommunikation

- 2,4 GHz bandet som används av Bluetooth-kompatibla enheter är ett radioband som delas av många olika typer av utrustning. Även om Bluetooth-kompatibla enheter använder en teknik som minimerar påverkan från andra komponenter som använder samma radioband, kan denna påverkan minska kommunikationens hastighet eller avstånd och, i vissa fall, avbryta kommunikationen.
- Hastigheten för signalöverföring och avståndet inom vilket kommunikation är möjlig varierar beroende på avståndet mellan de kommunicerande enheterna, förekomsten av hinder, radiovågsförhållanden och typ av utrustning.
- Yamaha garanterar inte att alla trådlösa anslutningar mellan denna enhet och Bluetooth-kompatibla enheter kommer att fungera.

## Använda appen Smart Pianist

Genom att ansluta till en smart enhet som en smartphone eller en surfplatta och använda appen Smart Pianist får du tillgång till en mängd exceptionellt användbara funktioner, som att visa noter och spela in dina framföranden på enheten. Det intuitiva visuella gränssnittet hjälper dig också att bekräfta de aktuella inställningarna på instrumentet.



Mer information om appen och kompatibla enheter finns på webbplatsen nedan, på sidan "Smart Pianist":

<https://www.yamaha.com/kbdapps/>

När du har installerat appen Smart Pianist på din smarta enhet ansluter du instrumentet till enheten via USB-kablar eller Bluetooth. För mer information om hur du ansluter enheten och hur du använder appen, se "Användarhandbok till appen Smart Pianist" (sidan 7).

### **MEDDELANDE**

När instrumentet ansluts med Smart Pianist ersätts alla inställningar på instrumentet av inställningarna i appen Smart Pianist.

### **OBS!**

Instrumentets kontrollpanel kan inte användas när Smart Pianist är ansluten. Använd Smart Pianist för att styra instrumentet. För att koppla bort Smart Pianist stänger du Smart Pianist på den smarta enheten eller trycker samtidigt på [DEMO/SONG]- och [PIANO/VOICE]-knapparna på instrumentet. Du kan också koppla bort Smart Pianist genom att stänga av strömmen med [⏻]-strömbrytaren (Standby/On).

## Ansluta via Bluetooth

Innan du använder Bluetooth-funktionen ska du läsa avsnittet "Om Bluetooth" på sidan 29.

För att ansluta instrumentet till en smart enhet via Bluetooth måste du göra individuella inställningar för Bluetooth MIDI och Bluetooth Audio. För att kunna använda Smart Pianist krävs en Bluetooth MIDI-anslutning. För att lyssna på ljuddata från instrumentet på den smarta enheten krävs även en Bluetooth Audio-anslutning.

### OBS!

- Beroende på vilket land du köpte produkten i kan det hända att instrumentet inte har Bluetooth-kapacitet (sidan 28).
- När enheten är ansluten via Bluetooth är det inte möjligt att spela in i ljudformat med Smart Pianist. Anslut via USB-kabel (se nedan) för att aktivera ljudinspelning.

### 1. Ansluta instrumentet till en smart enhet via Bluetooth Audio (sidan 28).

När anslutningen upprättas kan ljuddata överföras från den smarta enheten till instrumentet.

### 2. Använd appen Smart Pianist för att ansluta instrumentet till den smarta enheten via Bluetooth MIDI.

Mer information om anslutningen finns i "Smart Pianist User Guide" (användarhandbok till appen Smart Pianist) (sidan 7). Se till att välja "CLP-825 MIDI" för sammankoppling. När anslutningen upprättats kan MIDI-data sändas och tas emot mellan instrumentet och den smarta enheten.

## Ansluta med en USB-kabel ([USB TO HOST]-uttag)

Genom att använda en USB-kabel kan du ansluta en smart enhet till [USB TO HOST]-uttaget på instrumentet. För anslutningsinstruktioner, se "Smart Pianist User Guide" (användarhandbok till appen Smart Pianist) (sidan 7). Innan du använder [USB TO HOST]-uttaget ska du läsa igenom avsnittet "Försiktighetsåtgärder vid användning av [USB TO HOST]-uttaget" på sidan 27.

### MEDDELANDE

Använd en USB-kabel av typen AB som är högst 3 meter lång. Kabeln måste vara en kommunikationskabel som uppfyller USB-standarderna, inte en kabel för enbart laddning.

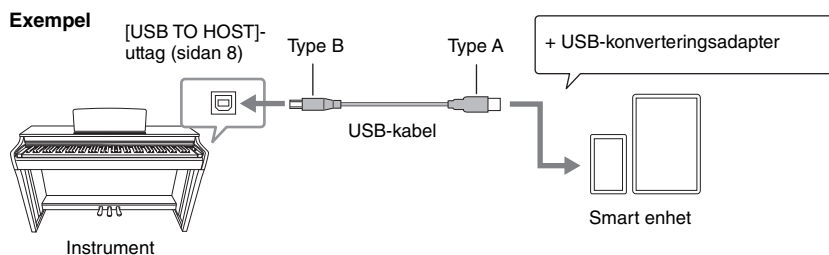

# Säkerhetskopiera data och återställa inställningarna

## Data som bibehålls när strömmen slås av

Följande inställningar och data bibehålls även när strömmen slås av.

<ul style="list-style-type: none"><li>• Metronomens volym</li><li>• Metronomens takt (taktart)</li><li>• Anslagskänslighet</li><li>• Stämning</li><li>• Intelligent Acoustic Control-djup</li><li>• Intelligent Acoustic Control på/av</li><li>• Volymbegränsare</li></ul>	<ul style="list-style-type: none"><li>• Binaural Sampling/Stereophonic Optimizer på/av</li><li>• Bekräftelsesignaler på/av</li><li>• Automatisk avstängning på/av</li><li>• Högtalare på/av</li><li>• User Song-data</li><li>• Duo-typ, individuellt/balanserad</li><li>• Bluetooth på/av</li></ul>
--	---

## Återställa inställningarna

Med denna åtgärd återställs alla data (förutom User Songen och informationen om Bluetooth-sammankoppling) till de ursprungliga fabriksinställningarna.

Du gör detta genom att hålla ned tangenten C7 (den högsta) samtidigt som du slår på strömmen.

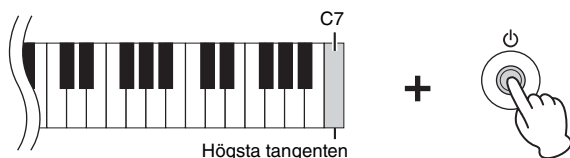

### **MEDELANDE**

Slå aldrig av strömmen medan återställningsåtgärden utförs (d.v.s. när lamporna för [REC], [PLAY], [+R] och [-L] blinkar).

### **OBS!**

Slå av strömmen och utför sedan återställningsåtgärden om instrumentet på något vis inte fungerar som det ska.

## Visa versionen för instrumentets inbyggda programvara

Du kan bekräfta versionen för instrumentets inbyggda programvara med hörbar röst på engelska.

Håll ned [DEMO/SONG] och [PIANO/VOICE] samtidigt och tryck på tangenten B0.



## Om den senaste versionen av den inbyggda programvaran

Yamaha kan från tid till annan uppdatera produktens inbyggda programvara utan förvarning för att förbättra funktioner och användbarhet. Besök vår webbplats för information om den senaste versionen och uppgradera den inbyggda programvaran för ditt instrument.

<https://download.yamaha.com/>

## Felsökning

Problem	Möjlig orsak och lösning
Strömmen stängs plötsligt och oväntat av.	Detta är normalt om den automatiska avstängningsfunktionen har aktiverats (sidan 10). Om så önskas, inaktivera den automatiska avstängningsfunktionen.
Strömmen till instrumentet slås inte på.	Kontakterna är inte korrekt anslutna. Kontrollera att likströmskontakten är ordentligt ansluten i DC IN-uttaget på instrumentet och att växelströmskontakten är ordentligt ansluten i vägguttaget (sidan 10).
Ett klick- eller knäpp ljud hörs när strömmen slås på eller stängs av.	Det här är normalt när elektrisk ström tillförs till instrumentet.
Det hörs brus eller störningar från högtalarna eller hörlurarna.	Störningarna kan bero på interferens från en mobiltelefon som används i närheten av instrumentet. Stäng av mobiltelefonen eller använd den längre bort från instrumentet.
	Om du använder instrumentet tillsammans med en app på din smarta enhet rekommenderar vi att du aktiverar "flygplansläget" på enheten för att undvika störande brus från kommunikation. När du ansluter en smart enhet trådlöst till den här produkten, se till att Bluetooth-funktionen är aktiverad på enheten.
Den totala volymen är låg, eller inget ljud hörs alls.	Huvudvolymen är för lågt inställd. Ställ in den på en lämplig nivå med [VOLUME]-ratten (sidan 10).
	Kontrollera att inga hörlurar eller ingen konverteringsadapter anslutits till [PHONES]-uttaget (sidan 11).
	Inställningen för högtalaren är "Off". Ställ in högtalaren på "Normal" eller "On" (sidan 12).
	Funktionen för volymbegränsning är aktiverad. Stäng av funktionen för volymbegränsning (sidan 11).
Pedalerna fungerar inte.	Kontrollera att Local Control är på (On). Mer information finns i dokumentet "MIDI Reference" (sidan 7).
	Pedalkabeln är kanske inte ordentligt ansluten till [TO PEDAL]-uttaget. När du ansluter pedalkabelns kontakt, var noga med att trycka in den hela vägen tills dess metalldel inte längre är synlig (sidan 13).
Tonhöjden och ljudkvaliteten för pianoljudet är fel i ett specifikt tangentområde.	Detta är normalt. Yamaha utvecklar pianoljuden så att det ursprungliga pianoljudet återges så troget som möjligt. Det är därför du kan höra övertoner framhävda i ett visst tangentområde eller känna att tonhöjden eller ljudkvaliteten skiljer sig från ett annat tangentområde.
Det hörs ett skramlande ljud när tangenterna slås an.	Detta är normalt. Produktens klaviaturmekanism är utformad för att simulera de faktiska ljuden från ett akustiskt piano. Sådana ljud uppstår även när du spelar på ett akustiskt piano.
[+R]- och [-L]-lamporna blinkar när instrumentet slås på, när en Song väljs eller när inspelningen är klar.	Detta är normalt. Det beror på att [+R]- och [-L]-lamporna kan blinka när produktens interna bearbetning tar lång tid. Observera att inga funktioner kan användas när dessa lampor blinkar.



Problem	Möjlig orsak och lösning
Den ljudspelare som är utrustad med Bluetooth kan inte kopplas ihop med eller anslutas till instrumentet.	Kontrollera att ljudspelarens Bluetooth-funktion är påslagen. För att det ska gå att ansluta ljudspelaren till instrumentet via Bluetooth måste båda enheterna vara funktionsdugliga.
	Ljudspelaren och instrumentet måste vara sammankopplade för att det ska gå att upprätta en anslutning via Bluetooth (sidan 28).
	Om det finns en enhet (mikrovågsugn, trådlös LAN-enhet m.m.) som sänder ut signaler i 2,4 GHz frekvensområdet i närheten, bör du placera instrumentet på längre avstånd från den enhet som sänder radiofrekvenssignaler.

\* Beroende på vilket land du köpte produkten i kan det hända att instrumentet inte har Bluetooth-kapacitet. Se sidan 28 för information om Bluetooth-funktionen medföljer instrumentet eller inte.

För mer information, se "Frequently Asked Questions (FAQ)" på följande webbplats:  
<https://faq.yamaha.com/s/>

\* Finns på engelska, tyska, franska, spanska och vissa andra språk.

## Ordlista

### VRM (Virtual Resonance Modeling)

Om du trampar ned dämparpedalen på ett akustiskt piano och trycker på en tangent vibrerar inte bara strängen för den tangent som trycks ned, utan även andra strängar och resonansbotten. Var och en påverkar resten och skapar en rik och briljant resonans som klingar ut och sprider sig. VRM-tekniken som används i instrumentet återskapar den komplicerade samverkan mellan strängar och resonansbotten och frambringar ett ljud som liknar mer ett akustiskt piano. Eftersom resonansen skapas omedelbart och beror på hur du hanterar klaviatur och pedal kan du variera ljudet på ett uttrycksfullt sätt genom att ändra timingen för tangenttryckningarna och timingen för och hur djupt du trampar ned pedalen.

### Grand Expression Modeling

På ett akustiskt piano kan subtila ändringar i ljudet skapas genom att variera ditt anslag när du trycker på en tangent och släpper upp den. När du till exempel trycker på en tangent hela vägen ned, slår den tangenten mot underlaget och ljudet når strängarna, vilket gör att ljudet ändras något. Dessutom ändras tonen när dämparen sänks ned på strängarna för att dämpa ljudet, beroende på hur snabbt du släpper tangenten. Tekniken Grand Expression Modeling återskapar dessa subtila variationer i ljudet utifrån ditt anslag. Detta gör det möjligt att lägga till accenter genom att spela hårt eller lägga till resonans genom att spela mjukt, och på så sätt skapa ett fantastiskt uttrycksfullt ljud. En klar ton hörs när du spelar staccato, och ett långvarigt ljud skapas när du släpper upp tangenterna långsamt.

# Montering av klaviaturstativet

## ⚠ FÖRSIKTIGHET

- Montera enheten på ett hårt och plant underlag där du har gott om plats.
- Var noga med att inte blanda samman delarna och se till att montera dem i rätt position. Utför monteringen i den ordning som beskrivs nedan.
- Monteringen bör utföras av minst två personer.
- Använd bara de medföljande skruvarna i angivna storlekar. Använd inga andra skruvar. Om andra skruvar används kan det orsaka skada eller funktionsfel på produkten.
- Håll små delar (såsom skruvar) utom räckhåll för barn. Barn kan svälja dem av misstag.
- Avsluta monteringen av enheten med att dra åt alla skruvar.
- Vid nedmontering av enheten utför du momenten nedan i omvänd ordning.

Ha en stjärnskruvmejsel (+) av rätt storlek till hands.

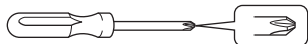

Ta ut alla delar ur förpackningen och kontrollera att allt finns med.

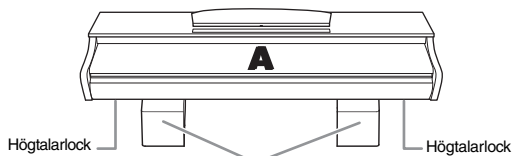

Ta ut styrenplastkuddarna ur förpackningen, placera dem på golvet och placera sedan A ovanpå dem. Placera kuddarna så att de inte döljer anslutningarna undertill på A

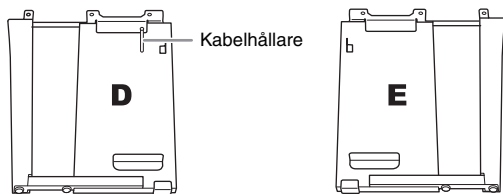
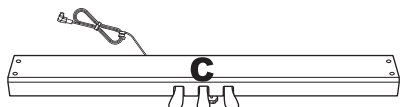
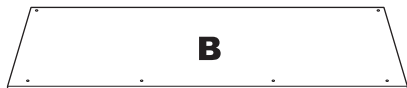

6 x 20 mm långa skruvar x 4



4 x 12 mm smala skruvar x 2



4 x 20 mm plåtskruvar x 4



6 x 16 mm korta skruvar x 6



4 x 10 mm smala skruvar x 2



Skyddslock x 4



Nätkabel x 1

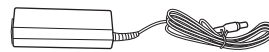

Nätadapter x 1

Beroende på var du köper instrumentet kan det hända att nätkabeln och adaptern inte medföljer, eller att de ser annorlunda ut än de som visas ovan. Kontakta din Yamaha-återförsäljare för mer information.



Hörlurshängare x 1

## 1. Fäst C (med fingrarna) vid D och E.

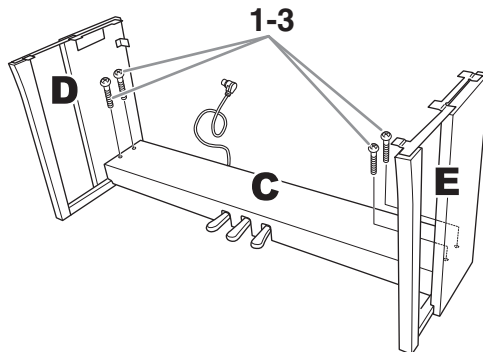

**1-1** Linda upp och rätta ut den ihopbuntade pedalkabeln.

**1-2** Passa in D och E vid var sin ände av C.

**1-3** Fäst D och E vid C genom att dra åt de långa skruvarna (6 x 20 mm) manuellt.

## 2. Montera B.

Beroende på vilken modell av digitalpiano du har köpt kan färgen på ytan på den ena sidan av B skilja sig från färgen på den andra sidan. Placera i det här fallet B så att sidan vars färg liknar D och E blir vänd mot den som spelar.

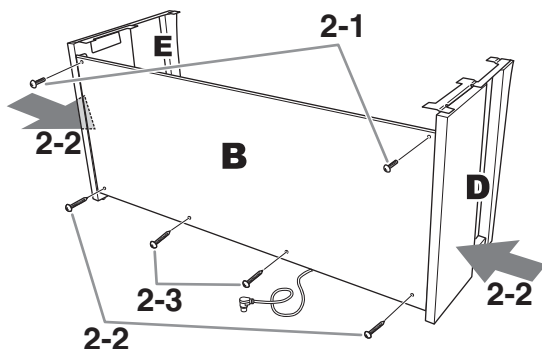

**2-1** Passa in skruvhålen på ovansidan av B med hållarhålen på D och E och fäst sedan övre hörnen på B vid D och E genom att dra åt de två smala skruvarna (4 x 12 mm) med fingrarna.

**2-2** Fäst de nedre delarna av B med två plåtskruvar (4 x 20 mm) samtidigt som du pressar ihop de nedre delarna av D och E från utsidan.

**2-3** Sätt in de andra två plåtskruvarna (4 x 20 mm) i de andra två skruvhålen för att fästa B.

**2-4** Dra ordentligt åt de skruvar som fästes i steg 2-1 i den övre delen av B.

## 3. Fäst C.

**3-1** Dra åt skruvarna som fästes i steg 1-3 ordentligt på C.

**3-2** Fäst skyddslocken på skruvhuvudena.

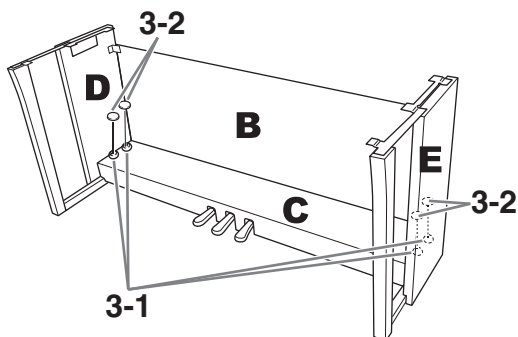

## 4. Montera A.

Håll händerna på minst 15 cm avstånd från vardera ände av klaviaturdelen när du sätter den på plats.

Se till att skruvhålen hamnar rätt.

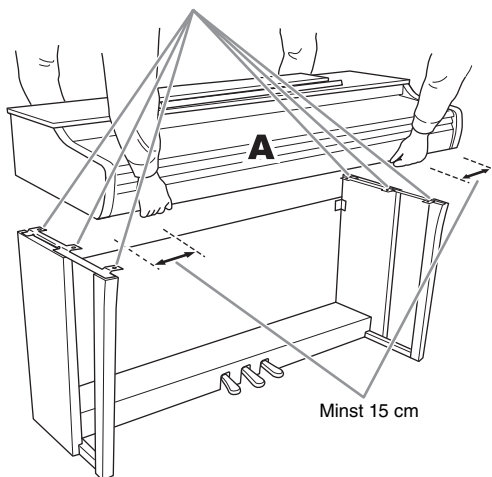

### ⚠ FÖRSIKTIGHET

- Akta dig så att du inte tappar klaviaturdelen eller klämmer fingrarna under den.
- Håll inte klaviaturdelen i någon annan position än den som anges ovan.

## 5. Fäst A.

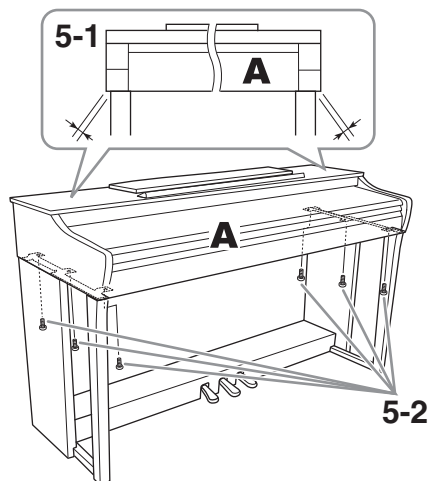

**5-1** Justera placeringen av A så att vänster och höger ände skjuter ut lika mycket utanför både D och E när man tittar framifrån.

**5-2** Fäst A genom att dra åt de korta skruvarna (6 x 16 mm) från framsidan.

## 6. Anslut pedalkabeln och nätadaptern.

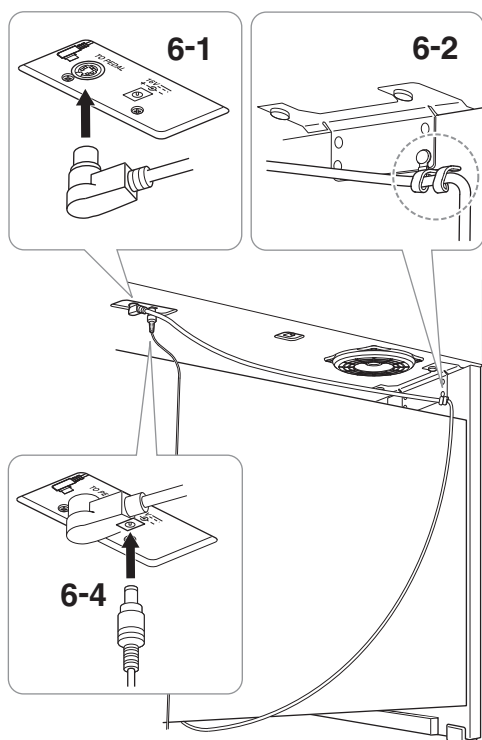

### 6-1 Sätt in pedalkabelns kontakt i pedaluttaget från baksidan.

När du ansluter pedalkabeln, sätt in kontakten ordentligt i uttaget tills dess metallidél inte längre är synlig.

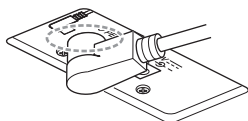

### 6-2 Fäst pedalkabeln ordentligt i kabelhållaren. Kabelhållaren sitter fast på D.

### 6-3 Anslut ena änden av nätkabeln till nätadaptern.

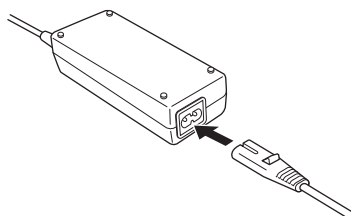

### 6-4 Sätt in nätadaptrens likströmskontakt i DC IN-uttaget.

## 7. Ställ in justeringskruven.

Vrid justerskruven tills den ligger ordentligt an mot golvet.

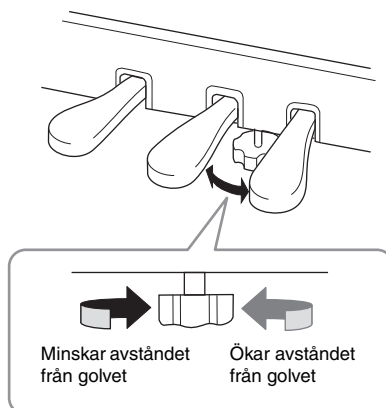

## 8. Montera hörlurshängaren.

Använd två smala skruvar (4 x 10 mm) för att montera hängaren så som visas på bilden.

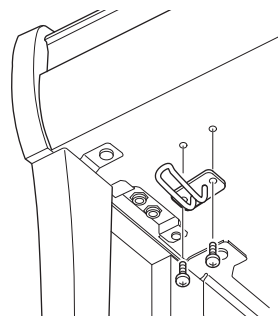

### Checklista efter montering

- Det finns inga oanvända delar.
  - Instrumentet står stabilt även om du skakar det.
  - Pedalens justeringskruv ligger ordentligt an mot golvet.
  - Både pedalkabeln och nätkabeln är ordentligt isatta i respektive uttag.
- Om det finns några punkter ovan som du inte har bekräftat, gå igenom monteringsproceduren igen och korriger eventuella fel.



### FÖRSIKTIGHET

Om det hörs knarrande ljud från klaviaturdelen eller om den verkar instabil på något annat sätt när du spelar bör du gå igenom monteringsdiagrammen och dra åt alla skruvar en gång till.

# Specifikationer

			<b>CLP-825</b>
Product Name			Digital Piano
Size/Weight	Width [For models with polished finish]		1,350 mm [1,353 mm]
	Height [For models with polished finish]	With music rest closed	849 mm [851 mm]
		With music rest raised	1,003 mm [1,005 mm]
	Depth [For models with polished finish]		411 mm [411 mm]
	Weight [For models with polished finish]		45 kg [47 kg]
Control Interface	Keyboard	Number of Keys	88
		Type	GrandTouch-S Keyboard: synthetic ebony and ivory key tops, escapement
		Touch Sensitivity	Hard, Medium, Soft, Fixed
	Pedal	Number of Pedals	3: Damper (with Half-pedal function), Sostenuto, Soft
		GrandTouch Pedals	Yes
Panel	Language	English	
Cabinet	Key Cover Style		Sliding
	Music Rest		Yes (with music braces)
Voices	Tone Generator	Piano Sound	Yamaha CFX, Bösendorfer Imperial
		Binaural Sampling	Yes ("CFX Grand" only)
		VRM (Virtual Resonance Modeling)	Yes
		Grand Expression Modeling	Yes
	Polyphony (max.)		256
Preset	Number of Voices	10	
Effects	Types	Reverb	4 types
		Intelligent Acoustic Control (IAC)	Yes
		Stereophonic Optimizer	Yes
	Functions	Dual	Yes
		Duo	Yes
Songs	Preset	Number of Preset Songs	10 Voice Demo Songs, 50 Classics + 303 Lesson Songs
	MIDI Recording	Number of Songs	1
		Number of Tracks	2
		Data Capacity	Approx. 250 KB/Song (approx. 11,000 notes)
Functions	Overall Controls	Metronome	Yes
		Tempo Range	5 – 280
		Transpose	-6 – 0 – +6
		Tuning	414.8 – 440.0 – 466.8 Hz (approx. 0.2 Hz increments)
		USB Audio Interface	44.1 kHz, 24 bit, stereo

			CLP-825
Functions	Bluetooth (May not have this functionality depending on the country in which you purchased the product.)	Audio	Supported profile: A2DP, Compatible codec: SBC
		MIDI	Comply with Bluetooth Low Energy MIDI Specification
		Bluetooth version	5.0
		Wireless output	Bluetooth Class 2
		Maximum communication distance	Approx. 10 m
		Radio Frequency	2,401 – 2,481 MHz
		Maximum output power (EIRP)	4 dBm
		Type of modulation	GFSK
Storage and Connectivity	Connectivity	Headphones	Standard stereo phone jack (x 2)
		USB TO HOST	Type B
		DC IN	16 V
Amplifiers and Speakers	Amplifiers	20 W x 2	
	Speakers	12 cm with diffuser x 2	
Power Supply	AC Adaptor	PA-300C (Output: DC 16 V, 2.4 A)	
	Power Consumption	12 W	
	Standby Power Consumption	0.3 W	
	Auto Power Off	Yes	
Included Accessories		<ul style="list-style-type: none"> <li>• Owner's Manual</li> <li>• "50 Classical Music Masterpieces" music book</li> <li>• Online Member Product Registration</li> <li>• Bench*</li> <li>• Power cord*/AC adaptor*: PA-300C</li> </ul> * May not be included depending on your area. Check with your Yamaha dealer.	
Separately Sold Accessories (May not be available depending on your area.)		<ul style="list-style-type: none"> <li>• Headphones: HPH-150, HPH-100, HPH-50</li> <li>• Pedal unit: FC35</li> <li>• AC adaptor: PA-300C</li> </ul>	

\* Innehållet i denna bruksanvisning gäller de senaste specifikationerna vid publiceringsdatumet. Om du vill ha den senaste bruksanvisningen går du till Yamahas webbplats och laddar ned bruksanvisningsfilen. Eftersom specifikationer, utrustning och tillbehör som säljs separat kan variera från plats till plats ber vi dig kontrollera detta med din Yamaha-återförsäljare.

### Användarinformation, beträffande insamling och dumpning av gammal utrustning



Denna symbol på produkter, förpackningar och dokument innebär att använda elektriska och elektroniska produkter inte får blandas med vanligt hushållsavfall.

För rätt handhavande, återställande och återvinning av gamla produkter, vänligen medtag dessa till lämpliga insamlingsplatser, i enlighet med din nationella lagstiftning.

Om du gör dig av med produkterna på rätt sätt hjälper du till att spara värdefulla naturresurser och förhindrar eventuella skadliga effekter på människors hälsa och miljö, som annars kan uppkomma vid felaktig hantering av avfall.

Mer information om uppsamling och återvinning av uttjänta produkter får du hos lokala myndigheter, avfallshanteringstjänsten där du bor eller där du inhandlade varorna.

#### För företagare inom EU:

Om du vill göra dig av med elektrisk och elektronisk utrustning, vänligen kontakta din försäljare eller leverantör för mer information.

#### Information om sophantering i andra länder utanför EU:

Denna symbol gäller endast inom EU. Om du vill slänga dessa föremål, vänligen kontakta dina lokala myndigheter eller försäljare och fråga efter det korrekta sättet att slänga dem.

# Register

---

## Siffror

50 Classical Music Masterpieces ..... 23, 40

## A

Anslagskänslighet..... 15  
Användarhandbok till appen Smart Pianist..... 7  
Audio Loopback..... 28  
Automatisk avstängning ..... 10

## B

Bekräftelse signaler..... 15  
Binaural Sampling ..... 12  
Bluetooth ..... 28

## D

Dämparpedal ..... 13  
Dator..... 27  
Demo Songer ..... 18  
Dual-läge ..... 21  
Duo..... 22

## E

Efterklangsdjup..... 19  
Efterklangstyp..... 19

## G

Grand Expression Modeling ..... 15, 33

## H

Halvpedal..... 13  
Högerhandsstämma ..... 24  
Högtalare ..... 12  
Hörlurar..... 11  
Hz (Hertz) ..... 20

## I

Inspelning ..... 25  
Intelligent Acoustic Control (IAC)..... 14

## K

Klaviaturlock ..... 9

## L

Lektions-Songer ..... 40  
Lista över Demo Songer..... 18

## M

Metronom ..... 16

## N

Nätadapter..... 10  
Notställ..... 9

## O

Oktav ..... 21

## P

Panelkontroller och anslutningar ..... 8  
Pedaler ..... 13  
Pianopedal..... 13

## R

Reverb ..... 19

## S

Säkerhetskopiera data..... 31  
Sammankoppling..... 28  
Smart enhet..... 27  
Smart Pianist ..... 29  
Snabbuppspelning..... 24  
Song ..... 23  
Song-lista ..... 40  
Sostenutopedal..... 13  
Stämning ..... 20  
Stereophonic Optimizer ..... 12  
Ström..... 10

## T

Ta bort ..... 26  
Takt..... 16  
Taktart ..... 16  
Tempo ..... 16  
Tonhöjd..... 20  
Transponering ..... 20

## U

Uppspelning..... 23  
USB TO HOST ..... 8, 27, 30  
USB-ljudgränssnitt..... 27  
User Song..... 25

## V

Vänsterhandsstämma..... 24  
Versionen av inbyggd programvara..... 31  
Voice..... 17  
Voice-lista ..... 17  
Volym..... 8, 16  
Volymbegränsare ..... 11  
VRM (Virtual Resonance Modeling) ..... 14, 33

## Å

Återställning..... 31

# Song-lista

## 50 Classical Music Masterpieces (50 Classics)

Nr	Song-titel	Kompositör
<b>Arrangemang</b>		
1	Canon D dur	J. Pachelbel
2	Air On the G String	J. S. Bach
3	Jesus, Joy of Man's Desiring	J. S. Bach
4	Twinkle, Twinkle, Little Star	Traditional
5	Piano Sonate op.31-2 "Tempest" 3rd mov.	L. v. Beethoven
6	Ode to Joy	L. v. Beethoven
7	Wiegenlied op.98-2	F. P. Schubert
8	Grande Valse Brillante	F. F. Chopin
9	Polonaise op.53 "Héroïque"	F. F. Chopin
10	La Campanella	F. Liszt
11	Salut d'amour op.12	E. Elgar
12	From the New World	A. Dvořák
13	Sicilienne	G. U. Fauré
14	Clair de lune	C. A. Debussy
15	Jupiter (The Planets)	G. Holst
<b>Duetter</b>		
16	Menuett (Eine kleine Nachtmusik K.525)	W. A. Mozart
17	Menuett G dur	L. v. Beethoven
18	Marcia alla Turca	L. v. Beethoven
19	Piano Concerto No.1 op.11 2nd mov.	F. F. Chopin
20	The Nutcracker Medley	P. I. Tchaikovsky
<b>Originalkompositioner</b>		
21	Prelude (Wohltemperierte Klavier I No.1)	J. S. Bach
22	Menuett G dur BWV Anh.114	J. S. Bach
23	Piano Sonate No.15 K.545 1st mov.	W. A. Mozart
24	Turkish March	W. A. Mozart
25	Piano Sonate op.13 "Pathétique" 2nd mov.	L. v. Beethoven
26	Für Elise	L. v. Beethoven
27	Piano Sonate op.27-2 "Mondschein" 1st mov.	L. v. Beethoven
28	Impromptu op.90-2	F. P. Schubert
29	Frühlingslied op.62-6	J. L. F. Mendelssohn
30	Fantaisie-Impromptu	F. F. Chopin
31	Etude op.10-3 "Chanson de l'adieu"	F. F. Chopin
32	Etude op.10-12 "Revolutionary"	F. F. Chopin
33	Valse op.64-1 "Petit chien"	F. F. Chopin
34	Nocturne op.9-2	F. F. Chopin
35	Nocturne KK4a-16/Bl 49 [Posth.]	F. F. Chopin
36	Träumerei	R. Schumann
37	Barcarolle	P. I. Tchaikovsky
38	La prière d'une Vierge	T. Badarzewska
39	Liebesträume No.3	F. Liszt
40	Blumenlied	G. Lange
41	Humoresque	A. Dvořák
42	Arietta	E. H. Grieg
43	Tango (España)	I. Albéniz
44	The Entertainer	S. Joplin
45	Maple Leaf Rag	S. Joplin
46	La Fille aux Cheveux de Lin	C. A. Debussy
47	Arabesque No.1	C. A. Debussy
48	Cakewalk	C. A. Debussy
49	Je te veux	E. Satie
50	Gymnopédies No.1	E. Satie

## Lektions-Songer

Nr	Boktitel	Titelnr/Song-titel	Kompositör
1-50	Vorschule im Klavierspiel op.101	1-50	F. Beyer
1-50		51-100	
1-6		101-106	
1-25	25 Etudes faciles et progressives op.100	1 La candeur	J. F. Burgmüller
		2 Arabesque	
		3 Pastorale	
		4 Petite réunion	
		5 Innocence	
		6 Progrès	
		7 Courant limpide	
		8 La gracieuse	
		9 La chasse	
		10 Tendre fleur	
		11 La bergeronnette	
		12 Adieu	
		13 Consolation	
		14 La styrienne	
		15 Ballade	
		16 Douce plainte	
		17 Babillarde	
		18 Inquiétude	
		19 Ave Maria	
		20 Tarentelle	
		21 Harmonie des anges	
		22 Barcarolle	
		23 Retour	
		24 L'hirondelle	
		25 La chevaleresque	
1-50	100 Übungsstücke op.139	1-50	C. Czerny
1-50		51-100	
1-30	30 Etudes de mécanisme op.849	1-30	C. Czerny
1-20 21-42	The Virtuoso Pianist	1-20 1-Variation. 1-22	C-L. Hanon

### Duetter

- Nr 16–20 i "50 Classical Music Masterpieces"
- Nr 1–11 i Vorschule im Klavierspiel op.101 under "Lektions-Songer", samt 32–34, 41–44, 63–64 och 86–87.

### De melodier som anges ovan är duetter.

Högerhandsstämman ([+R]) är för den första spelarens högra hand och vänsterhandsstämman ([– L]) är för den första spelarens vänstra hand. Den andra spelarens stämmor kan inte stängas av.



## For European Union and United Kingdom

<b>EN</b>	<b>SIMPLIFIED EU DECLARATION OF CONFORMITY / SIMPLIFIED UK DECLARATION OF CONFORMITY</b>
	<p>Hereby, Yamaha Corporation declares that the radio equipment type [CLP-825] is in compliance with Directive 2014/53/EU and the radio equipment regulations of UK. The full texts of the EU declaration of conformity and the UK declaration of conformity are available at the following internet address: <a href="https://europe.yamaha.com/en/support/compliance/doc.html">https://europe.yamaha.com/en/support/compliance/doc.html</a></p>
<b>FR</b>	<b>DECLARATION UE DE CONFORMITE SIMPLIFIEE</b>
	<p>Le soussigné, Yamaha Corporation, déclare que l'équipement radioélectrique du type [CLP-825] est conforme à la directive 2014/53/UE. Le texte complet de la déclaration UE de conformité est disponible à l'adresse internet suivante : <a href="https://europe.yamaha.com/en/support/compliance/doc.html">https://europe.yamaha.com/en/support/compliance/doc.html</a></p>
<b>DE</b>	<b>VEREINFACHTE EU-KONFORMITÄTSERKLÄRUNG</b>
	<p>Hiermit erklärt Yamaha Corporation, dass der Funkanlagentyp [CLP-825] der Richtlinie 2014/53/EU entspricht. Der vollständige Text der EU-Konformitätserklärung ist unter der folgenden Internetadresse verfügbar: <a href="https://europe.yamaha.com/en/support/compliance/doc.html">https://europe.yamaha.com/en/support/compliance/doc.html</a></p>
<b>SV</b>	<b>FÖRENKLAD EU-FÖRSÄKRAN OM ÖVERENSSTÄMMELSE</b>
	<p>Härmed försäkrar Yamaha Corporation att denna typ av radioutrustning [CLP-825] överensstämmer med direktiv 2014/53/EU. Den fullständiga texten till EU-försäkringen om överensstämmelse finns på följande webbadress: <a href="https://europe.yamaha.com/en/support/compliance/doc.html">https://europe.yamaha.com/en/support/compliance/doc.html</a></p>
<b>IT</b>	<b>DICHIARAZIONE DI CONFORMITÀ UE SEMPLIFICATA</b>
	<p>Il fabbricante, Yamaha Corporation, dichiara che il tipo di apparecchiatura radio [CLP-825] è conforme alla direttiva 2014/53/UE. Il testo completo della dichiarazione di conformità UE è disponibile al seguente indirizzo Internet: <a href="https://europe.yamaha.com/en/support/compliance/doc.html">https://europe.yamaha.com/en/support/compliance/doc.html</a></p>
<b>ES</b>	<b>DECLARACIÓN UE DE CONFORMIDAD SIMPLIFICADA</b>
	<p>Por la presente, Yamaha Corporation declara que el tipo de equipo radioeléctrico [CLP-825] es conforme con la Directiva 2014/53/UE. El texto completo de la declaración UE de conformidad está disponible en la dirección Internet siguiente: <a href="https://europe.yamaha.com/en/support/compliance/doc.html">https://europe.yamaha.com/en/support/compliance/doc.html</a></p>
<b>PT</b>	<b>DECLARAÇÃO UE DE CONFORMIDADE SIMPLIFICADA</b>
	<p>O(a) abaixo assinado(a) Yamaha Corporation declara que o presente tipo de equipamento de rádio [CLP-825] está em conformidade com a Diretiva 2014/53/UE. O texto integral da declaração de conformidade está disponível no seguinte endereço de Internet: <a href="https://europe.yamaha.com/en/support/compliance/doc.html">https://europe.yamaha.com/en/support/compliance/doc.html</a></p>
<b>NL</b>	<b>VEREENVOUDIGDE EU-CONFORMITEITSVERKLARING</b>
	<p>Hierbij verklaar ik, Yamaha Corporation, dat het type radioapparatuur [CLP-825] conform is met Richtlijn 2014/53/EU. De volledige tekst van de EU-conformiteitsverklaring kan worden geraadpleegd op het volgende internetadres: <a href="https://europe.yamaha.com/en/support/compliance/doc.html">https://europe.yamaha.com/en/support/compliance/doc.html</a></p>
<b>BG</b>	<b>ОПРОСТЕНА ЕС ДЕКЛАРАЦИЯ ЗА СЪОТВЕТСТВИЕ</b>
	<p>С настоящото Yamaha Corporation декларира, че този тип радиосъоръжение [CLP-825] е в съответствие с Директива 2014/53/ЕС. Цялостният текст на ЕС декларацията за съответствие може да се намери на следния интернет адрес: <a href="https://europe.yamaha.com/en/support/compliance/doc.html">https://europe.yamaha.com/en/support/compliance/doc.html</a></p>
<b>CS</b>	<b>ZJEDNODUŠENÉ EU PROHLÁŠENÍ O SHODĚ</b>
	<p>Tímto Yamaha Corporation prohlašuje, že typ rádiového zařízení [CLP-825] je v souladu se směrnicí 2014/53/EU. Úplné znění EU prohlášení o shodě je k dispozici na této internetové adrese: <a href="https://europe.yamaha.com/en/support/compliance/doc.html">https://europe.yamaha.com/en/support/compliance/doc.html</a></p>
<b>DA</b>	<b>FORENKLET EU-OVERENSSTEMMELSESESKLÆRING</b>
	<p>Hermed erklærer Yamaha Corporation, at radioudstyrstypen [CLP-825] er i overensstemmelse med direktiv 2014/53/EU. EU-overensstemmelseerklæringens fulde tekst kan findes på følgende internetadresse: <a href="https://europe.yamaha.com/en/support/compliance/doc.html">https://europe.yamaha.com/en/support/compliance/doc.html</a></p>
<b>ET</b>	<b>LIHTSUSTATUD ELI VASTAVUSDEKLARATSIOON</b>
	<p>Käesolevaga deklareerib Yamaha Corporation, et käesolev raadioseadme tüüp [CLP-825] vastab direktiivi 2014/53/EL nõuetele. ELi vastavusdeklaratsiooni täielik tekst on kättesaadav järgmisel internetiaadressil: <a href="https://europe.yamaha.com/en/support/compliance/doc.html">https://europe.yamaha.com/en/support/compliance/doc.html</a></p>
<b>EL</b>	<b>ΑΠΛΟΥΣΤΕΥΜΕΝΗ ΔΗΛΩΣΗ ΣΥΜΜΟΡΦΩΣΗΣ ΕΕ</b>
	<p>Με την παρούσα ο/η Yamaha Corporation, δηλώνει ότι ο ραδιοεπιλιτισμός [CLP-825] πληροί την οδηγία 2014/53/ΕΕ. Το πλήρες κείμενο της δήλωσης συμμόρφωσης ΕΕ διατίθεται στην ακόλουθη ιστοσελίδα στο διαδίκτυο: <a href="https://europe.yamaha.com/en/support/compliance/doc.html">https://europe.yamaha.com/en/support/compliance/doc.html</a></p>
<b>HR</b>	<b>POJEDNOSTAVLJENA EU IZJAVA O SUKLADNOSTI</b>
	<p>Yamaha Corporation ovime izjavljuju da je radijska oprema tipa [CLP-825] u skladu s Direktivom 2014/53/EU. Cjeloviti tekst EU izjave o sukladnosti dostupan je na sljedećoj internetskoj adresi: <a href="https://europe.yamaha.com/en/support/compliance/doc.html">https://europe.yamaha.com/en/support/compliance/doc.html</a></p>
<b>LV</b>	<b>VIENKĀRŠOTA ES ATBILSTĪBAS DEKLARĀCIJA</b>
	<p>Ar šo Yamaha Corporation deklarē, ka radioiekārtā [CLP-825] atbilst Direktīvai 2014/53/ES. Pilns ES atbilstības deklarācijas teksts ir pieejams šādā interneta vietnē: <a href="https://europe.yamaha.com/en/support/compliance/doc.html">https://europe.yamaha.com/en/support/compliance/doc.html</a></p>
<b>LT</b>	<b>SUPAPRASTINTA ES ATITIKTIES DEKLARACIJA</b>
	<p>Aš, Yamaha Corporation, patvirtinu, kad radijo įrenginių tipas [CLP-825] atitinka Direktyvą 2014/53/ES. Visas ES atitikties deklaracijos tekstas prieinamas šiuo interneto adresu: <a href="https://europe.yamaha.com/en/support/compliance/doc.html">https://europe.yamaha.com/en/support/compliance/doc.html</a></p>
<b>HU</b>	<b>EGYSZERŰSÍTETT EU-MEGFELELŐSÉGI NYILATKOZAT</b>
	<p>Yamaha Corporation igazolja, hogy a [CLP-825] típusú rádióberendezés megfelel a 2014/53/EU irányelvnek. Az EU-megfelelőségi nyilatkozat teljes szövege elérhető a következő internetes címen: <a href="https://europe.yamaha.com/en/support/compliance/doc.html">https://europe.yamaha.com/en/support/compliance/doc.html</a></p>
<b>PL</b>	<b>UPROSZCZONA DEKLARACJA ZGODNOŚCI UE</b>
	<p>Yamaha Corporation niniejszym oświadcza, że typ urządzenia radiowego [CLP-825] jest zgodny z dyrektywą 2014/53/UE. Pełny tekst deklaracji zgodności UE jest dostępny pod następującym adresem internetowym: <a href="https://europe.yamaha.com/en/support/compliance/doc.html">https://europe.yamaha.com/en/support/compliance/doc.html</a></p>
<b>RO</b>	<b>DECLARAȚIA UE DE CONFORMITATE SIMPLIFICATĂ</b>
	<p>Prin prezenta, Yamaha Corporation declară că tipul de echipamente radio [CLP-825] este în conformitate cu Directiva 2014/53/UE. Textul integral al declarației UE de conformitate este disponibil la următoarea adresă internet: <a href="https://europe.yamaha.com/en/support/compliance/doc.html">https://europe.yamaha.com/en/support/compliance/doc.html</a></p>
<b>SK</b>	<b>ZJEDNODUŠENÉ EÚ VYHLÁSENIE O ZHODE</b>
	<p>Yamaha Corporation týmto vyhlasuje, že rádiové zariadenie typu [CLP-825] je v súlade so smernicou 2014/53/EÚ. Úplné EÚ vyhlásenie o zhode je k dispozícii na tejto internetovej adrese: <a href="https://europe.yamaha.com/en/support/compliance/doc.html">https://europe.yamaha.com/en/support/compliance/doc.html</a></p>
<b>SL</b>	<b>POENOSTAVLJENA IZJAVA EU O SKLADNOSTI</b>
	<p>Yamaha Corporation potrjuje, da je tip radijske opreme [CLP-825] skladen z Direktivo 2014/53/EU. Celotno besedilo izjave EU o skladnosti je na voljo na naslednjem spletnem naslovu: <a href="https://europe.yamaha.com/en/support/compliance/doc.html">https://europe.yamaha.com/en/support/compliance/doc.html</a></p>
<b>FI</b>	<b>YKSINKERTAISTETTU EU-VAATIMUSTENMUKAISUSVAKUUTUS</b>
	<p>Yamaha Corporation vakuuttaa, että radiolaitetyyppi [CLP-825] on direktiivin 2014/53/EU mukainen. EU-vaatimustenmukaisuusvakuutuksen täysimittainen teksti on saatavilla seuraavassa internetosoitteessa: <a href="https://europe.yamaha.com/en/support/compliance/doc.html">https://europe.yamaha.com/en/support/compliance/doc.html</a></p>
<b>TR</b>	<b>BASİTLEŞTİRİLMİŞ AVRUPA BİRLİĞİ UYGUNLUK BİLDİRİMİ</b>
	<p>İşbu belge ile, Yamaha Corporation, radyo cihaz tipinin [CLP-825], Direktif 2014/53/AB'ye uygunluğunu beyan eder. AB uyumu beyanının tam metni aşağıdaki internet adresinden edinilebilir: <a href="https://europe.yamaha.com/en/support/compliance/doc.html">https://europe.yamaha.com/en/support/compliance/doc.html</a></p>

(559-M01 RED DoC URL 03)

## Important Notice: Power management information for customers in European Economic Area (EEA), Switzerland and Turkey

### Remarque importante : Informations sur la gestion de l'alimentation pour les clients de l'Espace économique européen (EEE), de Suisse et de Turquie

Yamaha products are equipped with a power management function. Some products allow you to disable that function, or to extend the amount of time that elapses before the power is turned off or set to standby. In these cases, energy consumption will increase.	<b>English</b>
Yamaha-Produkte sind mit einer Power-Management-Funktion ausgestattet. Bei einigen Produkten können Sie diese Funktion ausschalten oder die Zeitdauer, die verstreicht, bis das Instrument ausgeschaltet oder in Bereitschaft versetzt wird, verlängern. In diesen Fällen erhöht sich der Energieverbrauch.	<b>Deutsch</b>
Les produits Yamaha sont équipés d'une fonction de gestion de l'alimentation. Certains produits vous permettent de désactiver cette fonction ou d'allonger le délai avant la mise hors tension ou la mise en veille. Dans ces cas, la consommation d'énergie augmente.	<b>Français</b>
Yamaha-producten zijn uitgerust met een energiebeheerfunctie. Bij sommige producten kunt u die functie uitschakelen of de tijd verlengen die verstrijkt voordat de stroom wordt uitgeschakeld of in stand-by wordt gezet. In deze gevallen zal het energieverbruik toenemen.	<b>Nederlands</b>
Los productos Yamaha están equipados con una función de administración de energía. Algunos productos permiten desactivar esa función o ampliar el tiempo que transcurre antes de apagar la alimentación o poner el producto en modo de espera. En estos casos, el consumo de energía aumentará.	<b>Español</b>
I prodotti Yamaha sono dotati di una funzione di gestione dell'alimentazione. Alcuni prodotti consentono di disattivare tale funzione o di estendere il periodo di tempo che trascorre prima che l'alimentazione venga spenta o impostata in standby. In questi casi, il consumo energetico aumenterà.	<b>Italiano</b>
Os produtos Yamaha são equipados com uma função de gerenciamento de energia. Alguns produtos permitem desativar essa função ou estender o tempo decorrido antes de se desligar ou entrar em standby. Nesses casos, o consumo de energia aumentará.	<b>Português</b>
Τα προϊόντα της Yamaha είναι εξοπλισμένα με μια λειτουργία διαχείρισης ισχύος. Ορισμένα προϊόντα σας δίνουν τη δυνατότητα να απενεργοποιείτε αυτή τη λειτουργία ή να επεκτείνετε το χρονικό διάστημα μέχρι την απενεργοποίηση ή τη θέση σε κατάσταση αναμονής. Σε αυτές τις περιπτώσεις, η κατανάλωση ενέργειας θα αυξηθεί.	<b>Ελληνικά</b>
Yamaha-produkterna är utrustade med en energihanteringsfunktion. För vissa produkter kan du inaktivera den funktionen eller för att förlänga tiden som förfyllt innan strömmen stängs av eller ställs i vänteläge. I dessa fall ökar energiförbrukningen.	<b>Svenska</b>
Yamahas produkter har en strømstyringsfunktion. På nogle produkter er det muligt at deaktivere denne funktion eller at forlænge den tid, der går, før der slukkes for strømmen, eller sættes på standby. I disse tilfælde vil strømforbruget stige.	<b>Dansk</b>
Yamaha-tuotteet on varustettu virranhallintatoiminnolla. Joissakin tuotteissa voit poistaa toiminnon käytöstä tai pidentää aikaa, joka kuluu ennen virran katkaisemista tai valmiustilaan asettamista. Näissä tapauksissa energiankulutus kasvaa.	<b>Suomi</b>
Produkty Yamaha są wyposażone w funkcję zarządzania energią. Niektóre produkty umożliwiają wyłączenie tej funkcji lub wydłużenie czasu, jaki upływa do wyłączenia zasilania lub przejścia w tryb gotowości. W takich przypadkach zużycie energii wzrośnie.	<b>Polski</b>
Produkty Yamaha jsou vybaveny funkcí správy napájení. Některé produkty umožňují tuto funkci zakázat nebo prodloužit dobu, která má uběhnout před vypnutím napájení nebo pohotovostním režimem. V těchto případech se zvýší spotřeba elektřiny.	<b>Čeština</b>
A Yamaha termékék energiamedezésment funkcióval vannak ellátva. Egyes termékék lehetővé teszik, hogy letiltsa ezt a funkciót, vagy meghosszabbítsa a kikapcsolás vagy készenléti állapotba helyezés előtt eltelt időt. Ezekben az esetekben az energiafogyasztás növekedni fog.	<b>Magyar</b>
Yamaha tooted on varustatud toitehalduse funktsiooniga. Mõned tooted võimaldavad teil selle funktsiooni keelata või pikendada aega, mis möödub enne toite väljalülitamist või ooterežiimi seadmist. Sellistel juhtudel suureneb energiatarbimine.	<b>Eesti</b>
Yamaha izstrādājumi ir aprīkoti ar barošanas pārvaldības funkciju. Dažiem izstrādājumiem šo funkciju var atspējot vai paildināt laiku, kam jāpaiet pirms barošanas atslēgšanas vai pāriešanas gaidstāves režīmā. Šādā gadījumā palielināsies enerģijas patēriņš.	<b>Latviešu</b>
„Yamaha“ gaminiuose yra energijos sąnaudų valdymo funkcija. Kai kurie gaminiai leidžia išjungti šią funkciją arba pratęsti laiką, praėjusį prieš išjungiant maitinimą arba įjungiant budėjimo režimą. Tokiais atvejais energijos suvartojimas padidės.	<b>Lietuvių</b>
Produkty spoločnosti Yamaha sú vybavené funkciou správy napájania. Niektoré produkty vám umožňujú túto funkciu vypnúť alebo predĺžiť čas, po uplynutí ktorých sa napájanie vypne alebo nastaví do pohotovostného režimu. V takýchto prípadoch sa zvýši spotreba energie.	<b>Slovenčina</b>
Yamahini izdelki imajo funkcijo upravljanja z napajanjem. Nekateri izdelki vam omogočajo, da onemogočite to funkcijo ali podaljšate čas, ki mora preteči, preden se napajanje izklopi ali nastavi v stanje pripravljenosti. V teh primerih se bo poraba energije povečala.	<b>Slovenščina</b>
Продуктите на Yamaha са снабдени с функция за управление на захранването. Някои продукти ви позволяват да забраните тази функция или да удължите времето, което ще изтече, преди захранването да се изключи или да се настрои в режим на готовност. В тези случаи консумацията на енергия ще се увеличи.	<b>Български</b>
Produsele Yamaha sunt echipate cu o funcție de gestionare a energiei. Unele produse vă permit să dezactivați această funcție sau să prelungiți perioada de timp care trece înainte ca alimentarea să fie oprită sau setată în standby. În aceste cazuri, consumul de energie va crește.	<b>Română</b>
Yamaha proizvodi opremljeni su funkcijom upravljanja potrošnjom energije. Neki vam proizvodi omogućuju onemogućavanje te funkcije ili produženje vremena koje protekne prije isključivanja napajanja ili postavljanja u stanje pripravnosti. U tim će se slučajevima povećati potrošnja energije.	<b>Hrvatski</b>
Yamaha ürünlerinde güç yönetimi işlevi vardır. Bazı ürünler, bu işlevi devre dışı bırakmanıza veya güç kapatılmadan ya da bekleme moduna alınmadan önce geçen süreyi uzatmanıza olanak tanır. Bu gibi durumlarda, enerji tüketimi artacaktır.	<b>Türkçe</b>

# Important Notice: Guarantee Information for customers in European Economic Area (EEA) and Switzerland

<p><b>Important Notice: Guarantee Information for customers in EEA* and Switzerland</b></p> <p>For detailed guarantee information about this Yamaha product, and Pan-EEA* and Switzerland warranty service, please either visit the website address below (Printable file is available at our website) or contact the Yamaha representative office for your country. * EEA: European Economic Area</p>	English
<p><b>Wichtiger Hinweis: Garantie-Information für Kunden in der EWR* und der Schweiz</b></p> <p>Für nähere Garantie-Information über dieses Produkt von Yamaha, und über den Pan-EWR*- und Schweizer Garantieservice, besuchen Sie bitte entweder die folgend angegebene Internetadresse (eine druckfähige Version befindet sich auch auf unserer Webseite), oder wenden Sie sich an den für Ihr Land zuständigen Yamaha-Vertrieb. *EWR: Europäischer Wirtschaftsraum</p>	Deutsch
<p><b>Remarque importante: informations de garantie pour les clients de l'EEE et la Suisse</b></p> <p>Pour des informations plus détaillées sur la garantie de ce produit Yamaha et sur le service de garantie applicable dans l'ensemble de l'EEE ainsi qu'en Suisse, consultez notre site Web à l'adresse ci-dessous (le fichier imprimable est disponible sur notre site Web) ou contactez directement Yamaha dans votre pays de résidence. * EEE : Espace Economique Européen</p>	Français
<p><b>Belangrijke mededeling: Garantie-informatie voor klanten in de EER* en Zwitserland</b></p> <p>Voor gedetailleerde garantie-informatie over dit Yamaha-product en de garantieservice in heel de EER* en Zwitserland, gaat u naar de onderstaande website (u vindt een afdrukbaar bestand op onze website) of neemt u contact op met de vertegenwoordiging van Yamaha in uw land. * EER: Europese Economische Ruimte</p>	Nederlands
<p><b>Aviso importante: información sobre la garantía para los clientes del EEE* y Suiza</b></p> <p>Para una información detallada sobre este producto Yamaha y sobre el soporte de garantía en la zona EEE* y Suiza, visite la dirección web que se incluye más abajo (la versión del archivo para imprimir esta disponible en nuestro sitio web) o póngase en contacto con el representante de Yamaha en su país. * EEE: Espacio Económico Europeo</p>	Español
<p><b>Avviso importante: informazioni sulla garanzia per i clienti residenti nell'EEA* e in Svizzera</b></p> <p>Per informazioni dettagliate sulla garanzia relativa a questo prodotto Yamaha e l'assistenza in garanzia nei paesi EEA* e in Svizzera, potete consultare il sito Web all'indirizzo riportato di seguito (è disponibile il file in formato stampabile) oppure contattare l'ufficio di rappresentanza locale della Yamaha. * EEA: Area Economica Europea</p>	Italiano
<p><b>Aviso importante: informações sobre as garantias para clientes da AEE* e da Suíça</b></p> <p>Para obter uma informação pormenorizada sobre este produto da Yamaha e sobre o serviço de garantia na AEE* e na Suíça, visite o site a seguir (o arquivo para impressão está disponível no nosso site) ou entre em contato com o escritório de representação da Yamaha no seu país. * AEE: Área Económica Europeia</p>	Português
<p><b>Σημαντική σημείωση: Πληροφορίες εγγύησης για τους πελάτες στον ΕΟΧ* και Ελλάδα</b></p> <p>Για λεπτομερείς πληροφορίες εγγύησης σχετικά με το παρόν προϊόν της Yamaha και την κάλυψη εγγύησης σε όλες τις χώρες του ΕΟΧ και την Ελλάδα, επισκεφτείτε την παρακάτω ιστοσελίδα (Εκτυπώσιμη μορφή είναι διαθέσιμη στην ιστοσελίδα μας) ή απευθυνθείτε στην αντιπροσωπεία της Yamaha στη χώρα σας. * ΕΟΧ: Ευρωπαϊκός Οικονομικός Χώρος</p>	Ελληνικά
<p><b>Viktigt: Garantiinformation för kunder i EES-området* och Schweiz</b></p> <p>För detaljerad information om denna Yamahaprodukt samt garantiservice i hela EES-området* och Schweiz kan du antingen besöka närandestående webbadress (en utskriftsvänlig fil finns på webbplatsen) eller kontakta Yamahas officiella representant i ditt land. * EES: Europeiska Ekonomiska Samarbetsområdet</p>	Svenska
<p><b>Viktig merknad: Garantiinformasjon for kunder i EØS* og Sveits</b></p> <p>Detaljert garantiinformasjon om dette Yamaha-produktet og garantiservice for hele EØS-området* og Sveits kan fås enten ved å besøke nettstedene nedenfor (utskriftsversjon finnes på våre nettsider) eller kontakte Yamahas kontoret i landet der du bor. *EØS: Det europeiske økonomiske samarbeidsområdet</p>	Norsk
<p><b>Vigtig oplysning: Garantioplysninger til kunder i EØO* og Schweiz</b></p> <p>De kan finde detaljerede garantioplysninger om dette Yamaha-produkt og den fælles garantiserviceordning for EØO* (og Schweiz) ved at besøge det websted, der er angivet nedenfor (der findes en fil, som kan udskrives, på vores websted), eller ved at kontakte Yamahas nationale repræsentationskontor i det land, hvor De bor. * EØO: Det Europæiske Økonomiske Område</p>	Dansk
<p><b>Tärkeä ilmoitus: Takuutiedot Euroopan talousalueen (ETA)* ja Sveitsin asiakkaille</b></p> <p>Tämän Yamaha-tuotteen sekä ETA-alueen ja Sveitsin takuuta koskevat yksityiskohtaiset tiedot saatte alla olevasta nettiosoitteesta. (Tulostettava tiedosto saatavissa sivustollamme.) Voit myös ottaa yhteyttä paikalliseen Yamaha-edustajaan. *ETA: Euroopan talousalue</p>	Suomi
<p><b>Ważne: Warunki gwarancyjne obowiązujące w EOG* i Szwajcarii</b></p> <p>Aby dowiedzieć się więcej na temat warunków gwarancyjnych tego produktu firmy Yamaha i serwisu gwarancyjnego w całym EOG* i Szwajcarii, należy odwiedzić wskazaną poniżej stronę internetową (Plik gotowy do wydruku znajduje się na naszej stronie internetowej) lub skontaktować się z przedstawicielstwem firmy Yamaha w swoim kraju. * EOG — Europejski Obszar Gospodarczy</p>	Polski
<p><b>Důležité oznámení: Záruční informace pro zákazníky v EHS* a ve Švýcarsku</b></p> <p>Podrobné záruční informace o tomto produktu Yamaha a záručním servisu v celém EHS* a ve Švýcarsku naleznete na níže uvedené webové adrese (soubor k tisku je dostupný na našich webových stránkách) nebo se můžete obrátit na zastoupení firmy Yamaha ve své zemi. * EHS: Evropský hospodářský prostor</p>	Česky
<p><b>Fontos figyelemzetés: Garancia-információk az EGT* területén és Svájcban élő vásárlók számára</b></p> <p>A jelen Yamaha termékre vonatkozó részletes garancia-információk, valamint az EGT*-re és Svájcra kiterjedő garanciális szolgáltatás tekintetében keresse fel webhelyünket az alábbi címen (a webhelyen nyomtatható fájl is talál), vagy pedig lépjen kapcsolatba az országában működő Yamaha képviselői irodával. * EGT: Európai Gazdasági Térség</p>	Magyar
<p><b>Oluline märkus: Garantiteave Euroopa Majanduspiirkonna (EMP)* ja Šveitsi klientidele</b></p> <p>Täpsemat teabe saamiseks selle Yamaha toote garantii ning kogu Euroopa Majanduspiirkonna ja Šveitsi garantiiteeninduse kohta, külastage palun veebisaiti alljärgneval aadressil (meie saidil on saadaval printitav fail) või pöörduge Teie regiooni Yamaha esinduse poole. * EMP: Euroopa Majanduspiirkond</p>	Eesti keel
<p><b>Svarīgs paziņojums: garantijas informācija klientiem EEZ* un Šveicē</b></p> <p>Lai saņemtu detalizētu garantijas informāciju par šo Yamaha produktu, kā arī garantijas apkalpošanu EEZ* un Šveicē, lūdzam apmeklēt vietnā norādīto tīmekļa vietnes adresi (tīmekļa vietnē ir pieejams drukājams fails) vai sazināties ar jūsu valsts apkalpojošo Yamaha pārstāvniecību. * EEZ: Eiropas Ekonomikas zona</p>	Latviešu
<p><b>Dėmesio: informacija dėl garantijos pirkėjams EEE* ir Šveicarijoje</b></p> <p>Jei reikia išsamios informacijos apie šį „Yamaha“ produktą ir jo techninę priežiūrą visoje EEE* ir Šveicarijoje, apsilankykite mūsų svetainėje toliau nurodytu adresu (svetainėje yra spausdintinas failas) arba kreipkitės į „Yamaha“ atstovybę savo šalyje. *EEE – Europos ekonominė erdvė</p>	Lietuvių kalba
<p><b>Dôležité upozornenie: Informácie o záruke pre zákazníkov v EHP* a Švajčiarsku</b></p> <p>Podrobné informácie o záruke týkajúce sa tohto produktu od spoločnosti Yamaha a garančnom servise v EHP* a Švajčiarsku nájdete na webovej stránke uvedenej nižšie (na našej webovej stránke je k dispozícii súbor na tlač) alebo sa obráťte na zástupcu spoločnosti Yamaha vo svojej krajine. * EHP: Európsky hospodársky priestor</p>	Slovenčina
<p><b>Pomembno obvestilo: Informacije o garanciji za kupce v EGP* in Švici</b></p> <p>Za podrobnejše informacije o tem Yamahinem izdelku ter garancijskem servisu v celotnem EGP in Švici, obiščite spletno mesto, ki je navedeno spodaj (natisljiva datoteka je na voljo na našem spletnem mestu), ali se obrnite na Yamahinega predstavnika v svoji državi. * EGP: Evropski gospodarski prostor</p>	Slovenščina
<p><b>Важно съобщение: Информация за гаранцията за клиенти в ЕИП* и Швейцария</b></p> <p>За подробна информация за гаранцията за този продукт на Yamaha и гаранционното обслужване в паневропейската зона на ЕИП* и Швейцария или посетете посочения по-долу уеб сайт (на нашия уеб сайт има файл за печат), или се свържете с представителния офис на Yamaha във вашата страна. * ЕИП: Европейско икономическо пространство</p>	Български език
<p><b>Notificare importantă: Informații despre garanție pentru clienții din SEE* și Elveția</b></p> <p>Pentru informații detaliate privind acest produs Yamaha și serviciul de garanție Pan-SEE* și Elveția, vizitați site-ul la adresa de mai jos (fișierul imprimabil este disponibil pe site-ul nostru) sau contactați biroul reprezentanței Yamaha din țara dumneavoastră. * SEE: Spațiul Economic European</p>	Limba română
<p><b>Važna obavijest: Informacije o jamstvu za države EGP-a i Švicarske</b></p> <p>Za detaljne informacije o jamstvu za ovaj Yamahin proizvod te jamstvenom servisu za cijeli EGP i Švicarsku, molimo Vas da posjetite web-stranicu navedenu u nastavku ili kontaktirate ovlaštenog Yamahinog dobavljača u svojoj zemlji. * EGP: Evropski gospodarski prostor</p>	Hrvatski

<https://europe.yamaha.com/warranty/>

URL\_5

# Yamaha Worldwide Representative Offices

## English

For details on the product(s), contact your nearest Yamaha representative or the authorized distributor, found by accessing the 2D barcode below.

## Deutsch

Wenden Sie sich für nähere Informationen zu Produkten an eine Yamaha-Vertretung oder einen autorisierten Händler in Ihrer Nähe. Diese finden Sie mithilfe des unten abgebildeten 2D-Strichcodes.

## Français

Pour obtenir des informations sur le ou les produits, contactez votre représentant ou revendeur agréé Yamaha le plus proche. Vous le trouverez à l'aide du code-barres 2D ci-dessous.

## Español

Para ver información detallada sobre el producto, contacte con su representante o distribuidor autorizado Yamaha más cercano. Lo encontrará escaneando el siguiente código de barras 2D.

## Português

Para mais informações sobre o(s) produto(s), fale com seu representante da Yamaha mais próximo ou com o distribuidor autorizado acessando o código de barras 2D abaixo.

## Italiano

Per dettagli sui prodotti, contattare il rappresentante Yamaha o il distributore autorizzato più vicino, che è possibile trovare tramite il codice a barre 2D in basso.

## Nederlands

Neem voor meer informatie over de producten contact op met uw dichtstbijzijnde Yamaha-vertegenwoordiger of de geautoriseerde distributeur, te vinden via de onderstaande 2D-barcode.

## Polski

Aby uzyskać szczegółowe informacje na temat produktów, skontaktuj się z najbliższym przedstawicielem firmy Yamaha lub autoryzowanym dystrybutorem, którego znajdziesz za pośrednictwem poniższego kodu kreskowego 2D.

## Русский

Чтобы узнать подробнее о продукте (продуктах), свяжитесь с ближайшим представителем или авторизованным дистрибьютором Yamaha, воспользовавшись двухмерным штрихкодом ниже.

## Dansk

Hvis du vil have detaljer om produktet/produkterne, kan du kontakte den nærmeste Yamaha-repræsentant eller autoriserede Yamaha-distributør, som du finder ved at scanne 2D-stregkode nedenfor.

## Svenska

Om du vill ha mer information om produkterna kan du kontakta närmaste Yamaha-representant eller auktoriserade distributör med hjälp av 2D-streckkoden nedan.



[https://manual.yamaha.com/dmi/address\\_list/](https://manual.yamaha.com/dmi/address_list/)

## Čeština

Podrobnosti o produktu(ech) získáte od nejbližšího zástupce společnosti Yamaha nebo autorizovaného distributora, který byl nalezen při použití 2D čárového kódu níže.

## Slovenčina

Podrobné informácie o produkte(-och) vám poskytne najbližší zástupca spoločnosti Yamaha alebo autorizovaný distribútor, ktorého nájdete pomocou nižšie uvedeného 2D čiarového kódu.

## Magyar

A termék(ek)re vonatkozó részletekért forduljon a legközelebbi Yamaha képviselőhöz vagy a hivatalos forgalmazóhoz, amelyet az alábbi 2D vonalkód segítségével találhat meg.

## Slovenščina

Če želite podrobnejše informacije o izdelkih, se obrnite na najbližjega Yamahinega predstavnika ali pooblaščenega distributerja, ki ga najdete prek 2D-kode v nadaljevanju.

## Български

За подробности относно продукта/ите се свържете с най-близкия представител на Yamaha или оторизиран дистрибутор, който можете да откриете, като използвате 2D баркода по-долу.

## Română

Pentru detalii privind produsele, contactați cel mai apropiat reprezentant Yamaha sau distribuitorul autorizat, pe care îl puteți găsi accesând codul de bare 2D de mai jos.

## Latviešu

Lai iegūtu plašāku informāciju par izstrādājumiem, sazinieties ar tuvāko Yamaha pārstāvi vai pilnvaroto izplatītāju, kuru atradīsiet, izmantojot tālāk pieejamo 2D svītrkodu.

## Lietuvių

Norėdami gauti daugiau informacijos apie gaminių (-ius), kreipkitės į artimiausią „Yamaha“ atstovą arba įgaliotąjį platintoją, kurį rasite nuskaityę toliau pateiktą 2D brūkšninį kodą.

## Eesti

Toodete kohta täpsema teabe saamiseks võtke ühendust lähima Yamaha esindaja või autoriseeritud levitajaga, kelle leiate allpool asuva 2D-võõtkoodi kaudu.

## Hrvatski

Za detalje o proizvodima obratite se lokalnom predstavku ili ovlaštenom distributeru tvrtke Yamaha, kojeg možete pronaći skeniranjem 2D crtičnog koda u nastavku.

## Türkçe

Ürünler hakkında ayrıntılar için, aşağıdaki 2D kodlu motora erişerek bulunan size en yakın Yamaha temsilcisine veya yetkili bayiye başvurun.

Head Office/Manufacturer: Yamaha Corporation 10-1, Nakazawa-cho, Chuo-ku, Hamamatsu, 430-8650, Japan

DMI36\_22m

Importer (European Union): Yamaha Music Europe GmbH Siemensstrasse 22-34, 25462 Rellingen, Germany

Importer (United Kingdom): Yamaha Music Europe GmbH (UK) Sherbourne Drive, Tilbrook, Milton Keynes, MK7 8BL, United Kingdom

