



AV-Receiver

*RX-A810*

**Bruksanvisning**

Var noga med att läsa "Säkerhetsanvisningar" (medföljande broschyr) innan du använder receivern.

**Svenska för Europa**

# INNEHÅLLSFÖRTECKNING

## FUNKTIONER

<b>Vad du kan göra med enheten</b> .....	<b>6</b>
<b>Delarnas namn och funktioner</b> .....	<b>8</b>
Frontpanel .....	8
Frontpanelens display (indikatorer) .....	9
Bakpanel .....	10
Fjärrkontroll .....	11

## INSTÄLLNING

<b>Grundläggande inställning</b> .....	<b>12</b>
<b>1 Placera högtalare</b> .....	<b>13</b>
<b>2 Ansluta högtalare</b> .....	<b>17</b>
Ansluta framhögtalare som stöder bi-amp-anslutningar .....	19
<b>Ingångs-/utgångsjack och kablar</b> .....	<b>20</b>
<b>3 Ansluta TV</b> .....	<b>21</b>
<b>4 Ansluta uppspelningseinheter</b> .....	<b>26</b>
Ansluta videoenheter (BD-/DVD-spelare o.s.v.) .....	26
Ansluta ljudenheter (CD-spelare o.s.v.) .....	29
Ansluta till jacken på frontpanelen .....	29
<b>5 Ansluta FM/AM-antennerna</b> .....	<b>30</b>
<b>6 Ansluta till nätverket</b> .....	<b>31</b>
<b>7 Ansluta andra enheter</b> .....	<b>32</b>
Ansluta en extern effektförstärkare .....	32
Ansluta video-/ljudinspelningseinheter .....	32
Ansluta en enhet som är kompatibel med SCENE-länk uppspelning (fjärranslutning) .....	33
Ansluta en enhet som är kompatibel med triggerfunktionen .....	33
<b>8 Ansluta nätkabeln</b> .....	<b>34</b>

<b>9 Välja bildskärmsspråk</b> .....	<b>35</b>
--------------------------------------	-----------

<b>10 Automatisk optimering av högtalarinställningarna (YPAO)</b> ....	<b>36</b>
--	-----------

Mäta vid en lyssningsplats (enkelmätning) .....	38
Mäta vid flera lyssningsplatser (multimätning) .....	39
Visa mätresultaten .....	40
Ladda om föregående YPAO-justeringar .....	40
Felmeddelanden .....	41
Varningsmeddelanden .....	42

## UPPSPELNING

<b>Grundläggande tillvägagångssätt vid uppspelning</b> .....	<b>43</b>
--	-----------

Välja ett HDMI-utgångsjack .....	43
----------------------------------	----

<b>Välja ingångskälla och favoritinställningar samtidigt (SCENE)</b> ....	<b>44</b>
---	-----------

Konfigurera scentilldelningar .....	44
-------------------------------------	----

<b>Välja ljudläge</b> .....	<b>45</b>
-----------------------------	-----------

Lyssna med ljudfälteffekter (CINEMA DSP) .....	46
Lyssna på obehandlad uppspelning .....	48
Lyssna på ett naturtroget hi-fi-ljud (Pure Direct) .....	49
Lyssna till komprimerad musik med förbättrat ljud (Compressed Music Enhancer) .....	49
Lyssna på surroundljud med hörlurar (SILENT CINEMA) .....	49

<b>Lyssna på FM/AM-radio</b> .....	<b>50</b>
------------------------------------	-----------

Välja en frekvens för mottagning .....	50
Registrera favoritradiostationer (förval) .....	50
Radiodatasystem-mottagning .....	51
Använda radion på TV:n .....	52

<b>Spela upp musik/videofiler från en iPod</b> .....	<b>54</b>
--	-----------

Ansluta en iPod .....	54
Spela upp innehåll på en iPod .....	56

<b>Spela upp musik via Bluetooth</b> .....	<b>59</b>
--	-----------

Ansluta en Bluetooth-mottagare .....	59
Para ihop Bluetooth-komponenter .....	59
Upprätta en trådlös anslutning och spela upp .....	60

<b>Spela upp musik från en USB-lagringsenhet</b> .....	<b>61</b>
Ansluta en USB-lagringsenhet .....	61
Spela upp innehåll på en USB-lagringsenhet .....	61
<b>Spela upp musik som finns lagrad på datorer (PCs)</b> .....	<b>64</b>
Inställningar för mediadelning .....	64
Spela upp musikinnehåll på datorn .....	64
<b>Lyssna på Internetradio</b> .....	<b>67</b>
<b>Spela upp musik i flera olika rum (flerzon)</b> .....	<b>69</b>
Förbereda för Zone2 .....	69
Kontrollera Zone2 .....	71
<b>Praktiska funktioner</b> .....	<b>73</b>
Registrera favoriter (genväg) .....	73
Styra receivern från webbläsaren (webbkontroll) .....	74
Visa aktuell status .....	76
<b>Konfigurera inställningar i enlighet med en uppspelningskälla (Option-menyn)</b> .....	<b>77</b>
Alternativ på Option-menyn .....	77

## KONFIGURATION

<b>Konfigurera ingångskällor (Input-menyn)</b> .....	<b>80</b>
Alternativ på Input-menyn .....	80
<b>Konfigurera SCENE-funktionen (Scene-menyn)</b> .....	<b>83</b>
Alternativ på Scene-menyn .....	83
<b>Konfigurera ljudprogram/surrounddekodrar (Sound Program-menyn)</b> .....	<b>85</b>
Alternativ på Sound Program-menyn .....	86
<b>Konfigurera olika funktioner (Setup-menyn)</b> .....	<b>88</b>
Alternativ på Setup-menyn .....	89
Speaker (Manual Setup) .....	91
Sound .....	94
Video .....	95
HDMI .....	96
Network .....	97

Multi Zone .....	98
Function .....	99
Language .....	101

## **Visa information om receivern (Information-menyn) .....**

Typer av information .....	102
----------------------------	-----

## **Konfigurera systeminställningar (ADVANCED SETUP-menyn) ....**

Alternativ på ADVANCED SETUP-menyn .....	103
Ändra inställningen för högtalarimpedans (SP IMP.) .....	103
Välja fjärrkontrollens ID (REMOTE ID) .....	104
Växla videosignaltyp (TV FORMAT) .....	104
Ta bort begränsningen för HDMI-videoutmatning (MON.CHK) .....	104
Återställa standardinställningarna (INIT) .....	104
Uppdatera firmware (UPDATE) .....	105
Kontrollera firmware-versionen (VERSION) .....	105

## **Styra externa enheter med hjälp av fjärrkontrollen .....**

Ange en korrekt fjärrkontrollskod för en TV. ....	106
Ange fjärrkontrollskoder för externa uppspelningsenheter .....	107
Programmera från andra fjärrkontroller (inlärninng) .....	108
Återställa fjärrkontrollskoder .....	109

## **Uppdatera receivers firmware .....**

## TILLÄGG

### **Vanliga frågor och svar .....**

### **Felsökning .....**

Strömförsörjning och system .....	112
Ljud .....	113
Video .....	114
FM/AM-radio .....	115
USB och nätverk .....	115
Fjärrkontroll .....	116

### **Felindikationer på frontdisplayen .....**

### **Idealisk placering av högtalare .....**

<b>Ordlista</b> .....	<b>119</b>
Ljudinformation .....	119
Videoinformation .....	121
Videosignalflöde .....	122
<b>Information om HDMI</b> .....	<b>123</b>
HDMI Control .....	123
HDMI-signalkompatibilitet .....	124
<b>Referensdiagram (bakpanel)</b> .....	<b>125</b>
<b>Varumärken</b> .....	<b>126</b>
<b>Tekniska data</b> .....	<b>127</b>



## Tillbehör

Kontrollera att följande tillbehör medföljer produkten.

### Fjärrkontroll

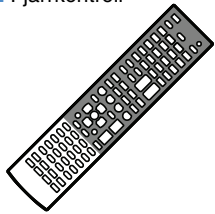

### Batterier (AAA, R03, UM-4) (x 2)

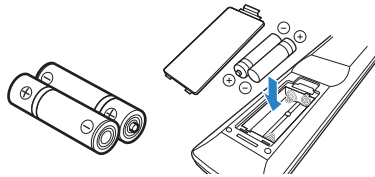

Sätt i batterier i fjärrkontrollen med rätt pol mot pol (+/-)

### YPAO-mikrofon

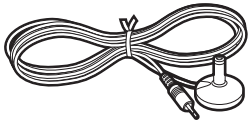

### Nätkabel



\* Utseendet på den medföljande nätkabeln varierar beroende på region.

### AM-antenn

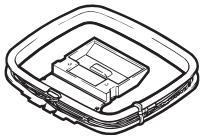

### FM-antenn



\* Utseendet på den medföljande FM-antennen varierar beroende på region.

### Snabbinstallationsguide



### CD-ROM (Bruksanvisning)





### Säkerhetsanvisningar

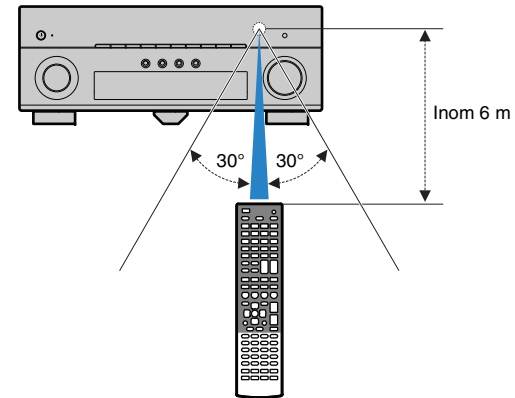

### Fjärrkontrollens räckvidd

- Rikta fjärrkontrollen direkt mot fjärrkontrollsensorn på receiveern vid manövrering.



- En del funktioner är inte tillgängliga i vissa regioner.
- Utförande och teknisk data kan delvis ändras på grund av förbättringar o.s.v. Om det skulle finnas några skillnader mellan bruksanvisningen och produkten, har produkten företräde.
- Den här bruksanvisningen beskriver huvudsakligen användningen av receiveern med hjälp av den medföljande fjärrkontrollen.
- I den här bruksanvisningen används uttrycket "iPod" för både "iPod" och "iPhone". "iPod" kan här alltså avse både "iPod" och "iPhone", så länge inget annat anges uttryckligen.
- "  " anger varningar som bör iaktas vid användning eller installation av receiveern.
- "  " anger förklaringar som hjälper dig att använda receiveern bättre.

# FUNKTIONER

## Vad du kan göra med enheten

Redo för alla typer av innehåll

iPod ➔ s. 54    Nätverk ➔ s. 64 till s. 67

USB ➔ s. 61    Bluetooth ➔ s. 59

\*Kräver extra Bluetooth-mottagare för uppspelning via Bluetooth

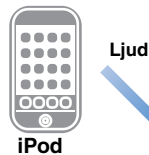

Ljud

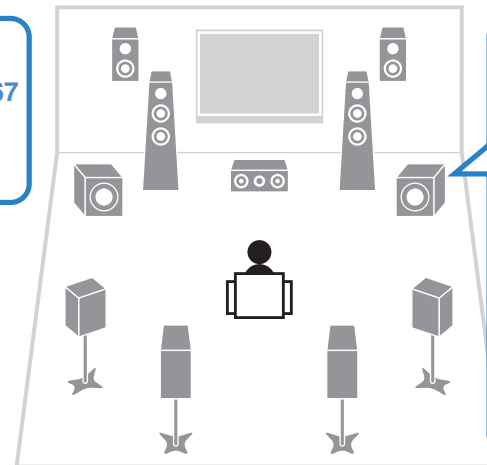

Stöd för högtalarsystem med 2 till 7.1 kanaler (plus närvaro). Ger dig möjlighet att njuta av dina favoritljudbilder på olika sätt.

Automatisk optimering av högtalarinställningarna till ditt lyssningsrum (YPAO) ➔ s. 36

Återgivning av ljudfält som i riktiga biosalonger och konsertsalar med stereo eller flerkanaliga ljudkällor (CINEMA DSP) ➔ s. 46

Lyssna till komprimerad musik med förbättrat ljud (Compressed Music Enhancer) ➔ s. 49

Ljud

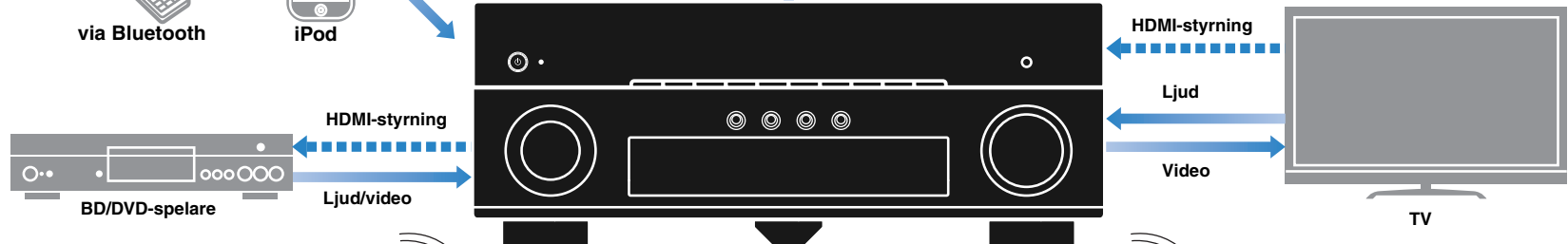

Styra externa enheter med receivers fjärrkontroll

➔ s. 106



Välja ingångskälla och favoritinställningar samtidigt (SCENE) ➔ s. 44



Styra din TV, AV-receiver och BD/DVD-spelare samtidigt (HDMI Control)

➔ s. 123

## Många praktiska funktioner!

### ● Anslutning av olika enheter (s. 26)

Receiverns tillgängliga HDMI-jack och ingångs/utgångsjack gör det möjligt att ansluta videoenheter som t.ex. BD/DVD-spelare, CD-spelare och andra ljudenheter, spelkonsoler, videokameror o.s.v.

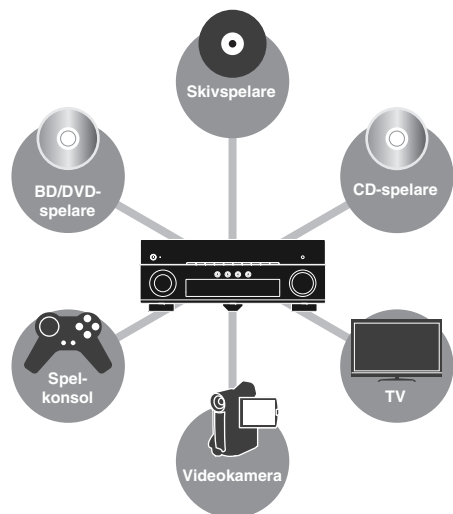

### ● Återge TV-ljudet i surround via en enda HDMI-kabelanslutning (Audio Return Channel: ARC) (s. 21)

Om du använder en TV som stöder ARC behövs bara en HDMI-kabel för att koppla samman TV:n och receivern, och du kan sedan återge video på TV:n, ta emot ljud från TV:n och överföra HDMI-styrningsignaler.

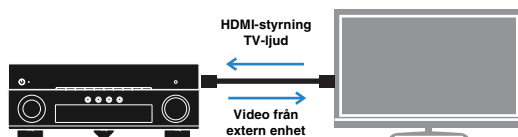

### ● Skapa stereoskopiska ljudfält (s. 48)

Genom att ansluta närvarohögtalare kan du skapa ett naturligt stereoskopiskt ljudfält i rummet (CINEMA DSP 3D). Även när inga närvarohögtalare är anslutna skapar receivern automatiskt virtuella närvarohögtalare (VPS) för att återge surroundljud i 3D.

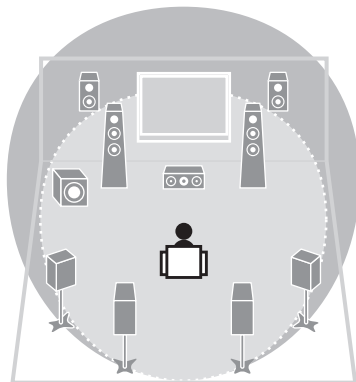

### ● Lyssna på FM/AM-radio (s. 50)

Denna receiver är utrustad med en inbyggd FM/AM-mottagare. Du kan spara inställningarna för dina favoritradiostationer.

### ● Lyssna på ett naturtroget hi-fi-ljud (s. 49)

När Pure Direct-läget är aktiverat återger receivern ljudet från den valda källan via en så kort signalväg som möjligt. På så vis kan du lyssna på Hi-Fi-ljud av hög kvalitet.

### ● Enkel användning via TV:n

Du kan navigera bland innehåll (iPod, USB, nätverk m.m.), visa information och konfigurera inställningarna via TV-meny.

## Vad gör jag om ...

### ... den kombination av in- och utgångar som finns på enheten inte matchar dem på en extern enhet?

Använd "Audio In" på "Input"-menyn för att kombinera olika in- och utgångar för ljud och video så att de matchar utgången på din externa enhet (s. 28).

### ... ljudet och bilden inte är synkroniserade?

Använd "Lipsync" på "Setup"-menyn för att justera fördröjningen mellan utmatningen av ljudet och videobilden (s. 94).

### ... jag vill kunna höra ljudet via TV:ns högtalare?

Använd "Audio Output" på "Setup"-menyn för att välja om ljudsignaler ska matas ut via receivern eller TV:n (s. 97).

### ... jag vill att receivern ska stängas av automatiskt när den inte används?

Använd "Auto Power Down" på "Setup"-menyn för att ange efter hur lång tid receivern automatiskt ska övergå till standby-läge (s. 99).

### ... jag vill ändra bildskärmspråk?

Använd "Language" på "Setup"-menyn för att välja något av följande språk: engelska, japanska, franska, tyska, spanska eller ryska (s. 101).

### ... jag vill uppdatera receiverns firmware?

Använd "UPDATE" på "ADVANCED SETUP"-menyn för att uppdatera enhetens firmware (s. 105). Om den är ansluten till Internet visas ett meddelande på TV:n när en ny firmware är tillgänglig (s. 110).

### Receivern har många andra inställningar som du kan anpassa.

#### Mer information finns på följande sidor.

- Ingångsinställningar (s. 80)
- SCENE-inställningar (s. 83)
- Inställningar för ljudprogram och surrounddekodrar (s. 86)
- Inställning av diverse funktioner (s. 89)
- Informationsvy (ljudsignal, videosignal m.m.) (s. 102)
- Systeminställningar (s. 103)

# Delarnas namn och funktioner

## Frontpanel

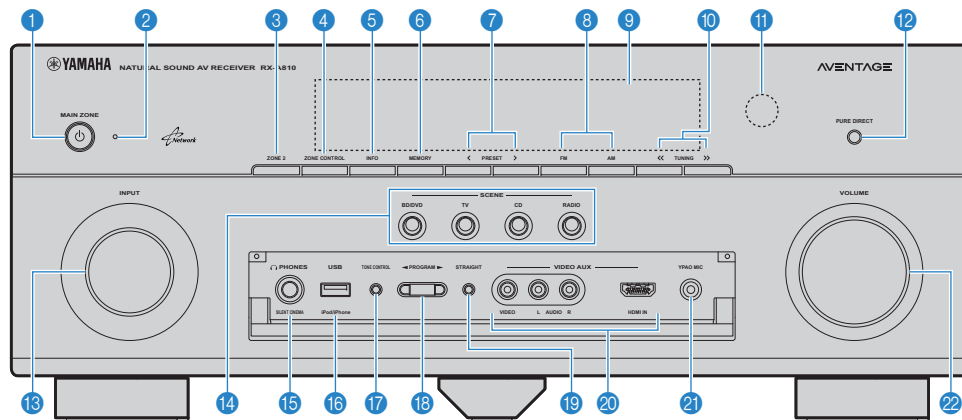

### Öppna frontpannelluckan

- När du ska använda kontroller eller uttag bakom frontpannelluckan, tryck lätt på nederdelen av luckan för att öppna den. Luckan ska vara stängd när kontroller eller uttag bakom frontpannelluckan inte används.

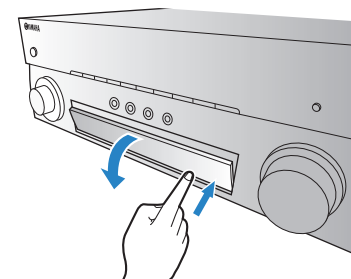

### 1 MAIN ZONE

Slå på/stänga av (standby) receivern.

### 2 Indikator för standby-läge

Tänds när receivern är i standby-läge under följande förutsättningar:

- HDMI-styrning är aktiverad (s. 123)
- Funktionen Standby Through är aktiverad (s. 97)
- Funktionen Network Standby är aktiverad (s. 98)
- iPod:en laddas (s. 81)
- Ett trådlöst iPod-system är anslutet (s. 55)

### 3 ZONE2

Aktiverar/inaktiverar ljudutmatning till Zone2 (s. 71).

### 4 ZONE CONTROL

Ändrar zonen (MAIN eller Zone2) som ska manövreras med frontpanelens kontroller (s. 71).

### 5 INFO

Väljer vilken information som visas på frontpanelens display (s. 76).

### 6 MEMORY

Registrerar förval av FM/AM-stationer (s. 50). Registrerar USB-/nätverksinnehåll som genvägar (s. 73).

### 7 PRESET

Väljer en förvald FM/AM-station (s. 51).  
Väljer USB-/nätverksinnehåll från genvägar (s. 73).

### 8 FM/AM

Växlar mellan FM och AM (s. 50).

### 9 Frontpanelens display

Visar information (s. 9).

### 10 TUNING

Väljer önskad FM-/AM-radiofrekvens (s. 50).

### 11 Fjärrkontrollsensor

Tar emot fjärrkontrollsignaler (s. 5).

### 12 PURE DIRECT

Aktiverar/inaktiverar Pure Direct (s. 49).

### 13 INPUT

Väljer en ingångskälla.

### 14 SCENE

Väljer registrerad ingångskälla och ljudprogram, och HDMI-utgång, på samma gång. Du kan också slå på receivern när den är i standby-läge (s. 44).

### 15 PHONES-jack

För anslutning av hörlurar.

### 16 USB-jack

Information om att ansluta USB-lagringsenhet (s. 61) eller en iPod via USB (s. 54).

### 17 TONE CONTROL

Justerar högfrequensområdet och lågfrekvensområdet för ljudutmatning via högtalare och hörlurar (s. 78).

### 18 PROGRAM

Används för att välja ett ljudprogram eller en surrounddekode (s. 45).

### 19 STRAIGHT

Aktiverar/inaktiverar läget för rak avkodning (s. 48).

### 20 VIDEO AUX-jack

Används för att ansluta videokameror, spelkonsoler m.m. (s. 29).

### 21 YPAO MIC-jack

För anslutning av den medföljande YPAO-mikrofonen (s. 36).

### 22 VOLUME

Justerar volymen.

## Frontpanelens display (indikatorer)

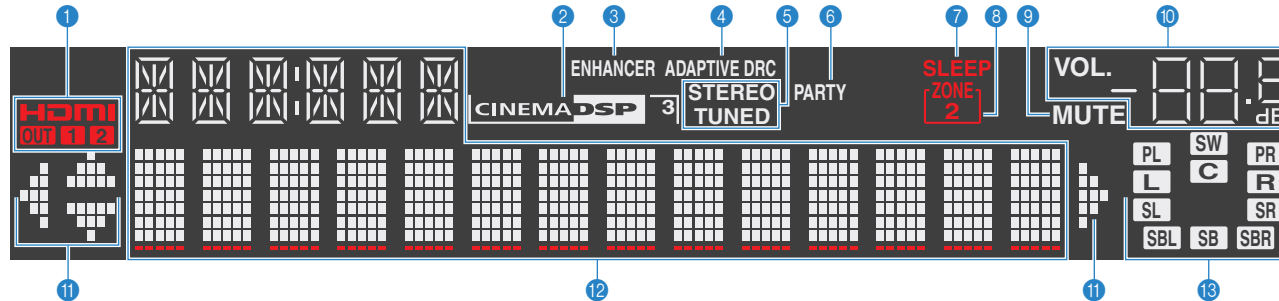

### 1 HDMI

Tänds när HDMI-signaler matas in till eller ut från enheten.

### OUT1/OUT2

Indikerar att HDMI OUT-jacken för närvarande matar ut en HDMI-signal.

### 2 CINEMA DSP

Tänds när CINEMA DSP (s. 46) är aktiverad.

### CINEMA DSP 3D

Tänds när CINEMA DSP 3D (s. 48) är aktiverad.

### 3 ENHANCER

Tänds när Compressed Music Enhancer (s. 49) är aktiverad.

### 4 ADAPTIVE DRC

Tänds när Adaptive DRC (s. 78) är aktiverad.

### 5 STEREO

Tänds när receivern tar emot en FM-radiosignal i stereo.

### TUNED

Tänds när enheten tar emot en FM-/AM-radiosignal.

### 6 PARTY

Tänds när receivern är i partyläget.

### 7 SLEEP

Tänds när insomningstimern är aktiverad.

### 8 ZONE 2

Tänds när ljudutmatningen till Zone2 är aktiverad.

### 9 MUTE

Blinkar när ljudet är dämpat.

### 10 Volymindikator

Visar aktuell volym.

### 11 Markörindikatorer

Visar vilka av fjärrkontrollens markörknappar som för tillfället används.

### 12 Informationsdisplay

Visar aktuell status (ingångens namn, ljudlägets namn o.s.v.). Du kan växla mellan informationen genom att trycka på INFO (s. 76).

### 13 Indikator för högtalare

Indikerar de högtalarutgångar från vilka signaler matas ut.

**L** Framhögtalare (L)

**R** Framhögtalare (R)

**C** Mitthögtalare

**SL** Surroundhögtalare (L)

**SR** Surroundhögtalare (R)

**SBL** Bakre surroundhögtalare (L)

**SBR** Bakre surroundhögtalare (R)

**SB** Bakre surroundhögtalare

**PL** Närvarohögtalare (L)

**PR** Närvarohögtalare (R)

**SW** Subwoofer

# Bakpanel

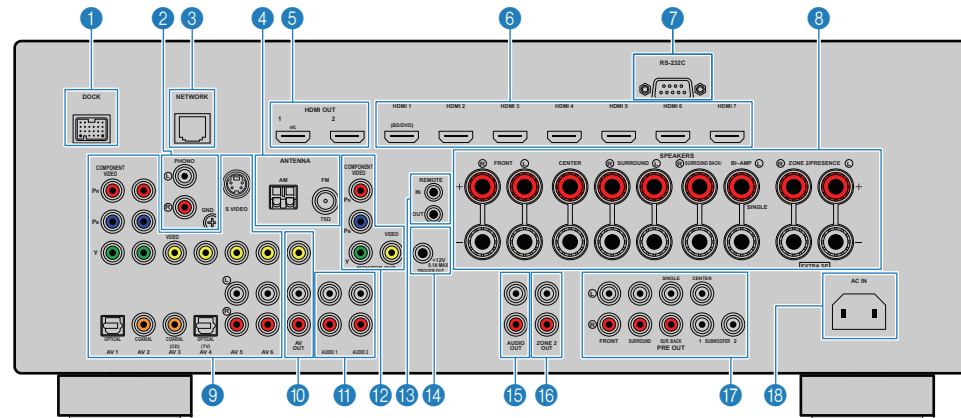

## 1 DOCK-jack

För anslutning av extra tillbehör från Yamaha, t.ex. en dockningsstation för iPod (s. 55), ett trådlöst system för iPod (s. 55) eller en Bluetooth-mottagare (s. 59).

## 2 PHONO-jacks

För anslutning av en skivspelare (s. 29).

## 3 NETWORK-jack

För anslutning till nätverket (s. 31).

## 4 ANTENNA-jack

För anslutning av FM- och AM--antenn (s. 30).

## 5 HDMI OUT 1~2-jack

För anslutning av HDMI-kompatibla TV-apparater för utmatning av video-/ljuds signaler (s. 21). Vid användning av ARC, matas TV-ljuds signalerna in via HDMI OUT 1-jacket.

## 6 HDMI1~7-jack

För anslutning av enheter som hanterar HDMI-uppspelning, för inmatning av video-/ljuds signaler (s. 26).

## 7 RS-232C-anslutning

Detta är en utgång för utökad styrning för anpassad installation. Rådgrö med återförsäljaren för närmare information.

## 8 SPEAKERS-utgångar

För anslutning av högtalare (s. 17).

## 9 AV1~6-jack

För anslutning av video-/ljudduppspelningsenheter, för inmatning av video-/ljuds signaler (s. 26).

## 10 AV OUT-jack

För utmatning av ljud/video till en inspelningsenhet (videobandspelare m.m.) när en analog ingång (V-AUX, AV3~6 eller AUDIO1~2) är vald (s. 32).

## 11 AUDIO1~2-jack

För anslutning av ljuduppspelningsenheter, för inmatning av ljudsignaler (s. 29).

## 12 MONITOR OUT-jack

### COMPONENT VIDEO-jack:

För anslutning av en komponentvideokompatibel TV, för utmatning av videosignaler (s. 25).

### VIDEO-jack:

För anslutning av en kompositvideokompatibel TV, för utmatning av videosignaler (s. 25).

## 13 REMOTE IN/OUT-jack

För anslutning av en Yamaha-produkt som är kompatibel med SCENE-länkkuppspelning (s. 33), eller en infraröd signalmottagare/-sändare med vilken du kan styra enheter, t.ex. denna receiver, från ett annat rum (s. 70).

## 14 TRIGGER OUT-jack

För anslutning av en enhet som stöder triggerfunktionen (s. 33).

## 15 AUDIO OUT-jack

För utmatning av ljud till en inspelningsenhet (videobandspelare m.m.) när en analog ingång (V-AUX, AV5~6 eller AUDIO1~2) är vald (s. 32).

## 16 ZONE2 OUT-jack

För anslutning av en extern förstärkare som används i Zone2 för utmatning av ljud (s. 70).

## 17 PRE OUT-jack

För anslutning av en subwoofer med inbyggd förstärkare eller en extern effektförstärkare (s. 32).

## 18 AC IN

För anslutning av den medföljande nätkabeln (s. 34).

# Fjärrkontroll

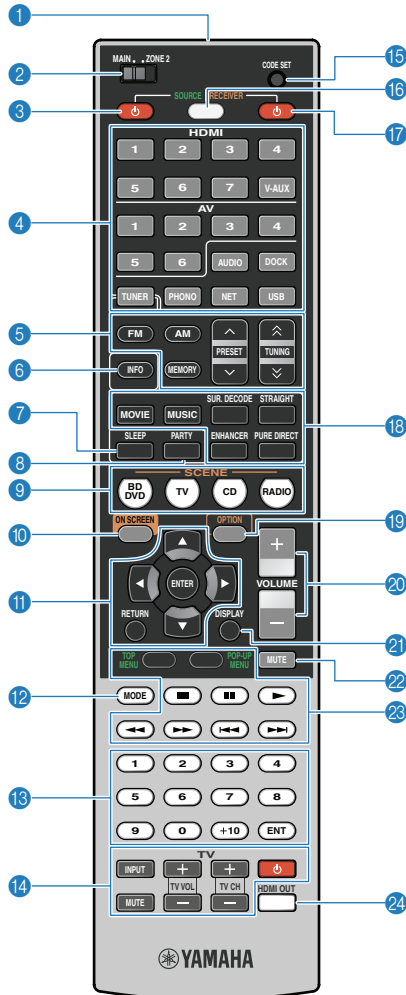

## 1 Fjärrkontrollsignalsändare

Överför infraröda signaler.

## 2 MAIN/ZONE2

Ändrar zonen (MAIN eller ZONE2) som ska manövreras med fjärrkontrollen (s. 71).

## 3 SOURCE

Sätter på/stänger av en extern enhet.

## 4 Knappar för val av ingång

Välj en ingångskälla för uppspelning.

**HDMI1-7** HDMI1~7-jack  
**V-AUX** VIDEO AUX-jack (på frontpanelen)  
**AV1~6** AV1~6-jack  
**AUDIO** AUDIO1~2-jack (tryck upprepade gånger om du vill växla mellan "AUDIO1" och "AUDIO2")  
**DOCK** DOCK-jack  
**TUNER** FM/AM-radio  
**PHONO** PHONO-jack  
**NET** NETWORK-jack (tryck upprepade gånger om du vill en nätverkskälla)  
**USB** USB-jack (på frontpanelen)

## 5 Manövreringsknappar för radio

För styrning av FM/AM-radio när "TUNER" har valts som ingångskälla.

**FM** Växlar till FM-radio.  
**AM** Växlar till AM-radio.  
**MEMORY** Registrerar förval av FM/AM-stationer.  
**PRESET** Väljer en förvalsstation.  
**TUNING** Väljer radiofrekvens.

## 6 INFO

Väljer vilken information som visas på frontpanelens display (s. 76).

## 7 SLEEP

Sätter receivern i standby-läge automatiskt när en viss tid har gått (insomningstimer). Tryck upprepade gånger för att ställa in tiden (120 min, 90 min, 60 min, 30 min, off).

## 8 PARTY

Sätter på/stänger av partyläget (s. 72).

## 9 SCENE

Väljer tilldelad ingångskälla och ljudprogram, och HDMI-utgång, på samma gång. Du kan också slå på receivern när den är i standby-läge (s. 44).

## 10 ON SCREEN

Visar meny på TV:n.

## 11 Knappar för navigering i menyer

**Markörknappar** Välj en meny eller parameter.  
**ENTER** Bekräftar en vald post.  
**RETURN** Återgår till föregående skärm.

## 12 MODE

Växlar mellan "Stereo" och "Mono" för mottagning av FM-radio. Växlar läget för manövrering av iPod (s. 57).

## 13 Sifferknappar

Inmatning av numeriska värden, t.ex. en radiofrekvens.

## 14 Knappar för TV-styrning

Styrning av inmatning, volym o.s.v. till TV:n (s. 106).

## 15 CODE SET

Registrerar fjärrkontrollskoder för externa enheter på fjärrkontrollen (s. 106).

## 16 SOURCE/RECEIVER

Används för att välja vilka enheter (denna eller en extern enhet) som ska styras via fjärrkontrollen (s. 107). Du kan styra den här enheten när den här knappen lyser orange, och en extern enhet när den lyser grönt.

## 17 RECEIVER

Slå på/stänga av (standby) receivern.

## 18 Knappar för ljudläge

Välja ett ljudläge (s. 45).

## 19 OPTION

Visar alternativmenyn (s. 77).

## 20 VOLUME

Justerar volymen.

## 21 DISPLAY

Visar statusinformation på TV:n (s. 76).

## 22 MUTE

Stänger av ljudutmatningen.

## 23 Knappar för manövrering av externa enheter

Styr funktioner för uppspelning, menyvisning m.m. för externa enheter (s. 107).

## 24 HDMI OUT

Anger vilka HDMI OUT-jack som ska användas för utmatning av video/ljud (s. 43).



- Om du vill manövrera externa enheter med fjärrkontrollen måste du först registrera fjärrkontrollskoder för varje enhet (s. 106).

# INSTÄLLNING

## Grundläggande inställning

- 1 Placera högtalare (s. 13)** Bestäm hur högtalarna ska placeras baserat på antalet högtalare och placera sedan ut dem i rummet.
- 2 Ansluta högtalare (s. 17)** Ansluta högtalarna till receiveern.
- 3 Ansluta TV (s. 21)** Ansluta en TV till receiveern.
- 4 Ansluta uppspelningsenheter (s. 26)** Ansluta videoenheter (BD/DVD-spelare o.s.v.) och ljudenheter (CD-spelare o.s.v.) till receiveern.
- 5 Ansluta FM/AM-antennerna (s. 30)** Anslut de medföljande FM/AM-antennerna till receiveern.
- 6 Ansluta till nätverket (s. 31)** Ansluta receiveern till nätverket.
- 7 Ansluta andra enheter (s. 32)** Anslut externa enheter, till exempel en extern effektförstärkare och inspelningsenheter.
- 8 Ansluta nätkabeln (s. 34)** När alla enheter har anslutits stoppar du in nätkabeln i ett vägguttag.
- 9 Välja bildskärmspråk (s. 35)** Välj bildskärmspråk (som standard används engelska).
- 10 Automatisk optimering av högtalarinställningarna (YPAO) (s. 36)** Optimera högtalarinställningarna, t.ex. volymbalans och akustiska parametrar så att de passar i ditt rum (YPAO).

Nu är alla förberedelser klara. Nu är det bara att njuta av filmer, musik, radio m.m. med din receiver!



# 1 Placera högtalare

Bestäm hur högtalarna ska placeras i rummet baserat på antalet högtalare och placera sedan högtalarna och subwoofern (med inbyggd förstärkare) i rummet. I det här avsnittet beskrivs exemplen med högtalarplaceringar.

## Observera

- Receivern är konfigurerad på fabriken för högtalare på 8 ohm. Om du använder högtalare på 6 ohm ställer du in receiverens högtalarimpedans på "6 Ω MIN". I det här fallet kan du också använda högtalare på 4 ohm som framhögtalare. Mer information finns i avsnittet "Ställa in impedansen för högtalare" (s. 16).

Högtalartyp	Förk.	Funktion	Högtalarsystem (antal kanaler)								
			7.1+2	7.1	7.1	6.1	5.1	4.1	3.1	2.1	
Fram (L)	<b>FL</b>	Återger ljud för höger/vänster framkanal (stereoljud).	●	●	●	●	●	●	●	●	●
Fram (R)	<b>FR</b>		●	●	●	●	●	●	●	●	●
Mitt	<b>C</b>	Återger ljud för mittkanalen (dialog, sång o.s.v.).	●	●	●	●	●			●	
Surround (L)	<b>SL</b>	Återger surroundljud för höger/vänster kanal. Surroundhögtalare återger också ljud för den bakre surroundkanalen när det inte används några bakre surroundhögtalare.	●	●	●	●	●	●			
Surround (R)	<b>SR</b>		●	●	●	●	●	●			
Bakre surround (L)	<b>SBL</b>	Återger bakre surroundljud för höger/vänster kanal.	●	●							
Bakre surround (R)	<b>SBR</b>		●	●							
Bakre surround	<b>SB</b>	Återger nedmixat surroundljud för höger/vänster kanal.				●					
Närvaro (L)	<b>PL</b>	Återger effektljud för CINEMA DSP. Tillsammans med CINEMA DSP 3D (s. 48) återger närvarohögtalarna ett naturligt stereoskopiskt ljudfält i rummet.	●		●						
Närvaro (R)	<b>PR</b>		●		●						
Subwoofer	<b>SW</b>	Återger ljud från LFE-kanalen (lågfrekventa effekter) och förstärker basen från andra kanaler. Den här kanalen räknas som "0.1". Du kan ansluta 2 subwoofers (med inbyggd förstärkare) till den här receiveern.	●	●	●	●	●	●	●	●	●



- Mer information om den idealiska placeringen av högtalare finns i avsnittet "Idealisk placering av högtalare" (s. 118).
- Om du har 7 högtalare använder du två av dem som bakre surroundhögtalare eller närvarohögtalare. Om du vill förstärka det bakre högra/vänstra ljudet använder du dem som bakre surroundhögtalare. Vill du återge ett naturligt stereoskopiskt ljudfält använder du dem som närvarohögtalare.
- 2 subwoofers som är anslutna till receiveern matar ut samma ljud.

## 7.1+2-kanalsystem

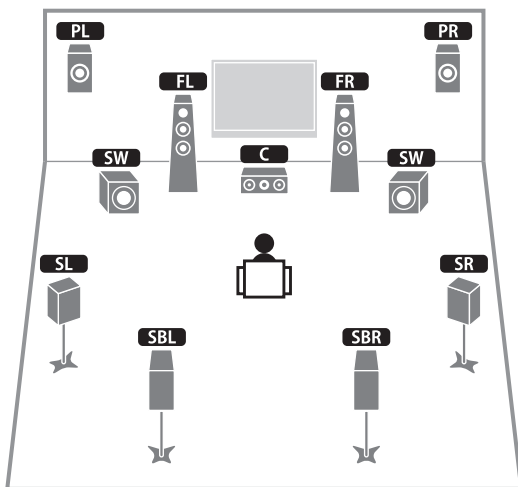

- De bakre surroundhögtalarna och närvarohögtalarna återger inte ljud samtidigt. Denna receiver växlar automatiskt vilka högtalare som ska användas beroende på en vald CINEMA DSP (s. 46).

## 7.1-kanalsystem (med bakre surroundhögtalare)

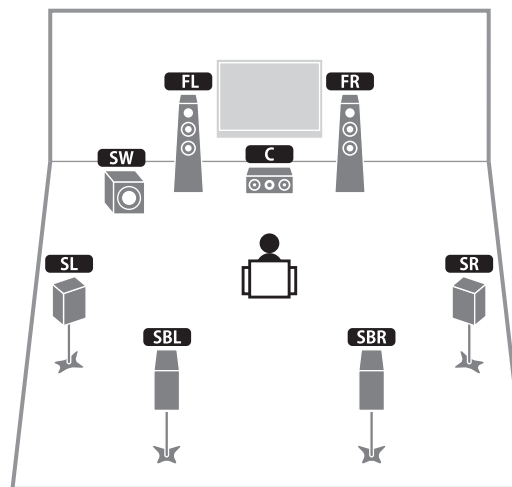

## 7.1-kanalsystem (med bakre närvarohögtalare)

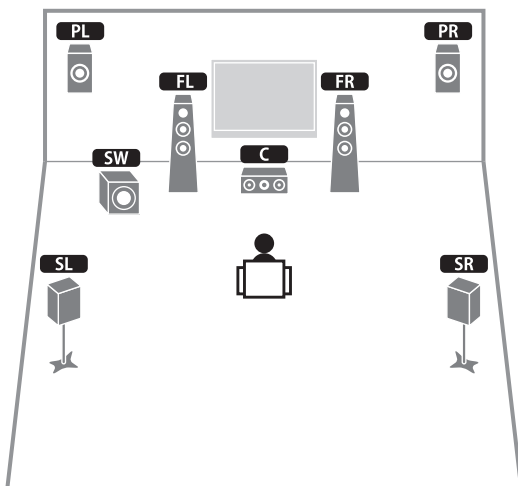

## 6.1-kanalsystem

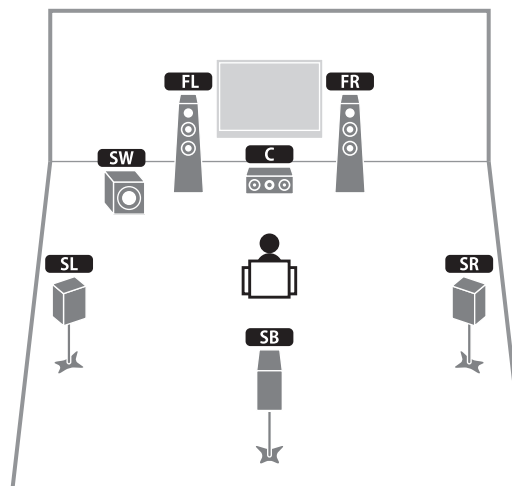

### 5.1-kanalsystem

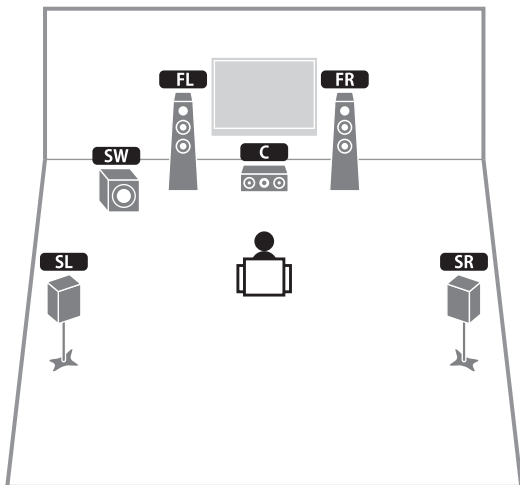

### 4.1-kanalsystem

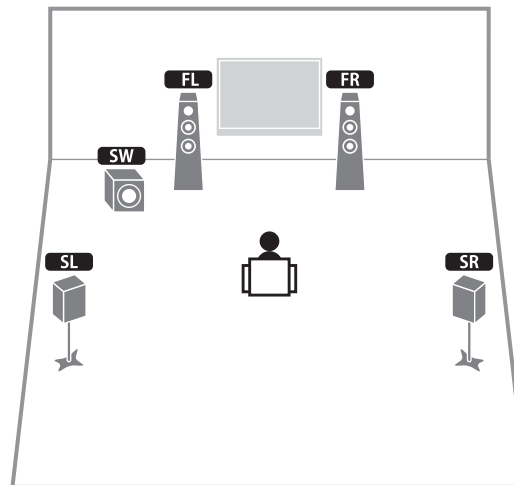

### 3.1-kanalsystem

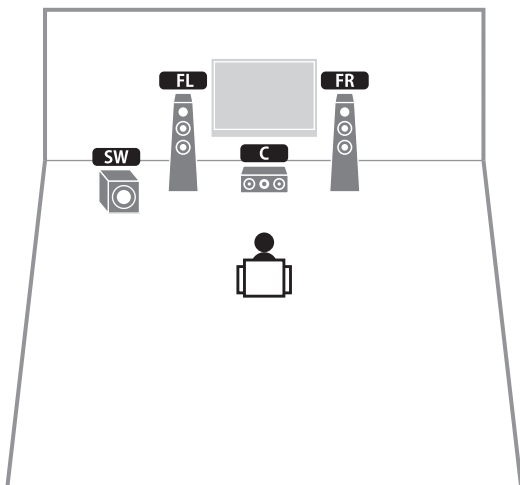

### 2.1-kanalsystem

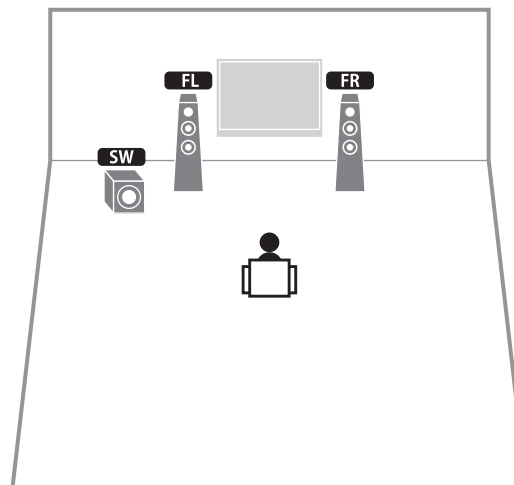

## ■ Ställa in impedansen för högtalare

Receiver är konfigurerad på fabriken för högtalare på 8 ohm. Om du använder högtalare på 6 ohm ställer du in högtalarimpedansen på "6 Ω MIN". I det här fallet kan du också använda högtalare på 4 ohm som framhögtalare.

- 1 Anslut den medföljande nätkabeln till enheten och sedan till ett vägguttag innan du ansluter högtalarna.
- 2 Tryck på MAIN ZONE samtidigt som du håller ned STRAIGHT på frontpanelen .

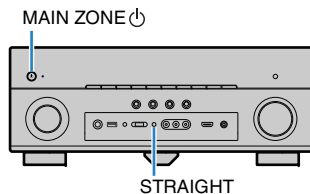

- 3 Kontrollera att "SP IMP." visas på frontpanelens display.



- 4 Tryck på STRAIGHT för att välja "6 Ω MIN".
- 5 Tryck på MAIN ZONE  för att försätta receivern i standby-läge och dra ur nätkabeln ur vägguttaget.

Nu kan du ansluta högtalarna.

## 2 Ansluta högtalare

Anslut högtalarna som du har placerat ut i rummet till receivern. Här är två exempel med anslutningarna för 7.1+2-, 7.1- och 6.1-kanalsystem. Om du väljer något annat system ska du använda anslutningarna för 6.1-kanalsystemet.

### Observera

- Dra ut receiverns nätkabel från vägguttaget och stäng av subwoofern innan du ansluter högtalarna.
- Var noga med att högtalarkabelns kärna inte vidrör någonting eller kommer i kontakt med metalldelar på receivern. Det kan skada receivern eller högtalarna. Om högtalarkablarna kortsluts visas "CHECK SP WIRES" på frontpanelens display när receivern slås på.

### Kablar som behövs för anslutning (finns i handeln)

Högtalarkablar (x antalet högtalare)



Ljudstiftkabel (2 för att ansluta 2 subwoofers)



### 7.1+2-kanalsystem

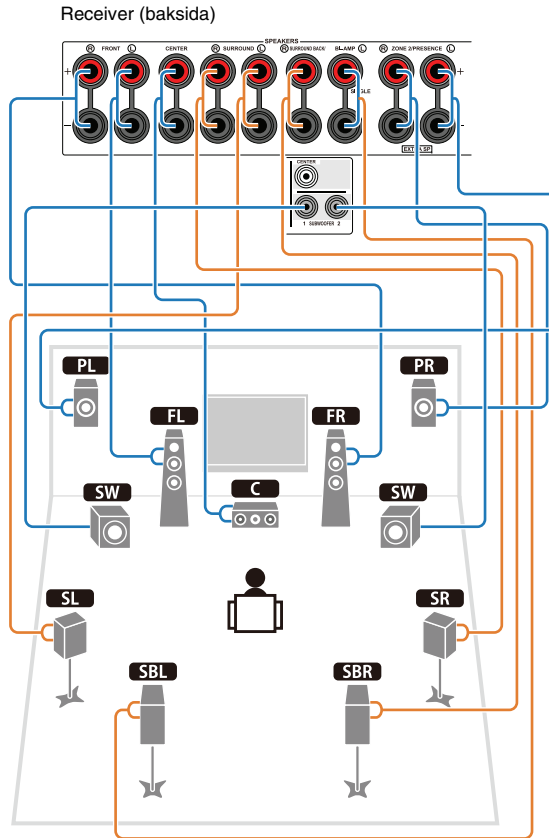

### 7.1-kanalsystem (med bakre surroundhögtalare)

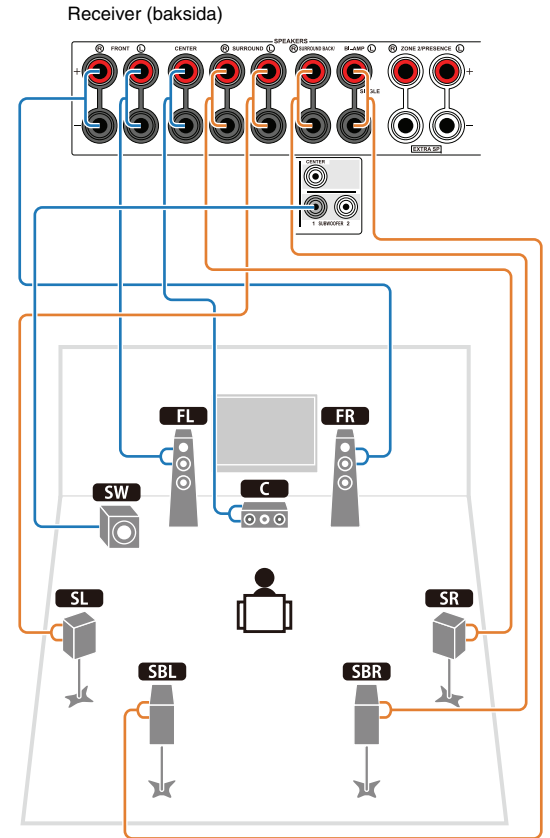

## 7.1-kanalsystem (med bakre närvarohögtalare)

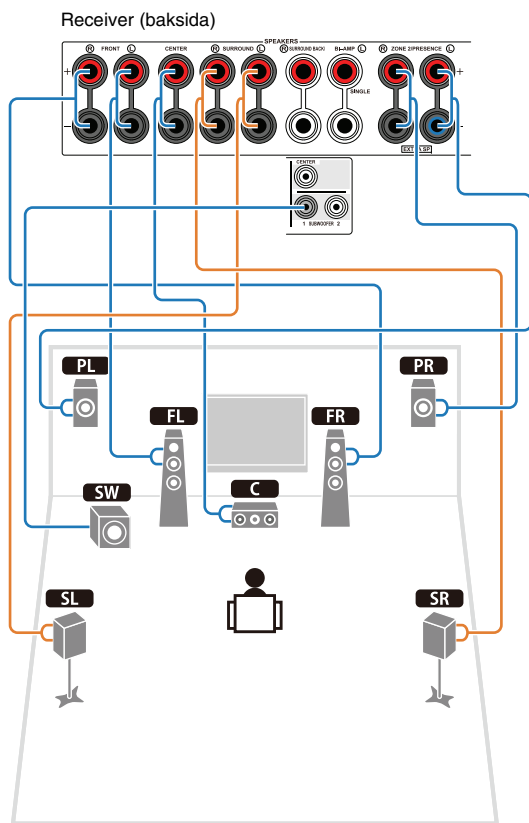

## 6.1-kanalsystem

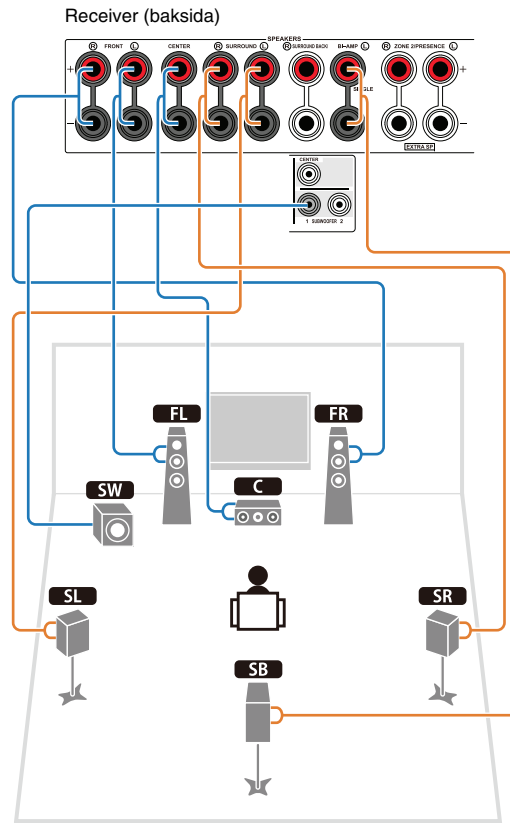

Om du bara använder en bakre surroundhögtalare ansluter du den till SINGLE-jacket (L sida).

## Ansluta högtalarkablar

Varje högtalarkabel har två ledare. Den ena ledaren används för att ansluta minuskontakten (-) på receivern till minuskontakten på högtalaren, och den andra används för anslutning av pluskontaktarna (+). Om kablarna är färgade för att tydligt visa var de ska kopplas in ansluter du den svarta kabeln till minuskontakten och den andra kabeln till pluskontakten.

- ① Skala bort cirka 10 mm av isoleringen från ändarna av högtalarkablarna och tvinna ihop de blottade trådarna.
- ② Lossa högtalarkontakten.
- ③ För in de blottade trådarna på högtalarkabeln i öppningen på sidan (uppe till höger eller nere till vänster) av kontakten.
- ④ Dra åt kontakten.

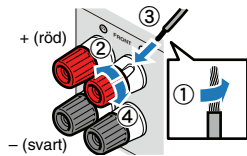

## Anslutning av subwoofern

Anslut subwoofern med en ljudstiftkabel.

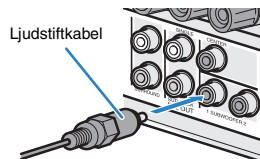

## Ansluta framhögtalare som stöder bi-amp-anslutningar

Om du använder framhögtalare som stöder bi-amp-anslutningar ska du ansluta dem till kontakterna FRONT-jacket och SURROUND BACK/ BI-AMP-jacket. Om du vill aktivera bi-amp-funktionen ställer du in "Power Amp Assign" (s. 91) på "Setup"-menyn på "5ch BI-AMP" efter att du kopplat in nätkabeln i ett vägguttag.

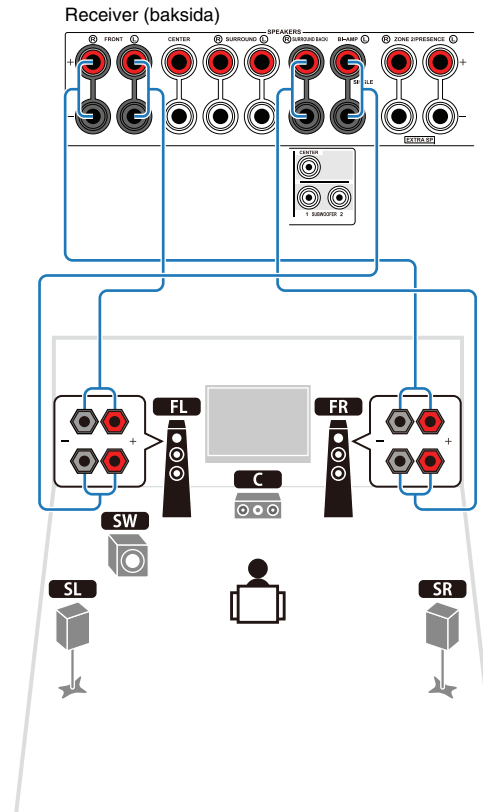

### Observera

- Innan du gör några bi-amp-anslutningar tar du bort alla byglar eller kablar som kopplar samman ett baselement med ett diskantelement. Mer information finns i bruksanvisningen för högtalarna. Om inga bi-amp-anslutningar ska göras, kontrollera att byglarna eller kablarna är sammankopplade innan högtalarkablarna ansluts.
- Om du använder bi-amp-anslutningar går det inte att använda surroundhögtalare.

# Ingångs-/utgångsjack och kablar

## Video-/Ljud-jack

### HDMI-jack

Överför digital video och digitalt ljud via ett enda jack. Använd en HDMI-kabel.



- Använd en 19-stifts HDMI-kabel med HDMI-logotypen. Vi rekommenderar att du använder en kabel som är kortare än 5,0 m för att undvika försämrad signalkvalitet.
- Om du vill ansluta en enhet som har ett DVI-jack, krävs en HDMI-/DVI-D-kabel.



- HDMI-jacken på receiveern har stöd för HDMI-styrning, ARC (Audio Return Channel) och överföring (via utgång) av 3D-video.

## Videojack

### COMPONENT VIDEO-jack

Överför videosignaler uppdelade i tre delar: luminans (ljusstähet) (Y), blå krominans (färgvärde) (PB) och röd krominans (PR). Använd en komponentvideokabel med tre kontakter.

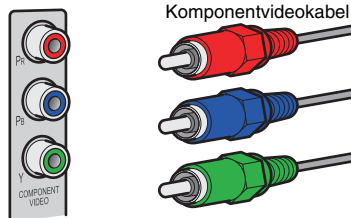

### S VIDEO-jack

Överför S-videosignaler som inkluderar komponenter för luminans (Y) och krominans (C). Använd en S-videokabel.

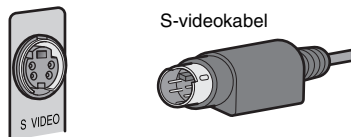

### VIDEO-jack

Överför analoga videosignaler. Använd en videostiftkabel.

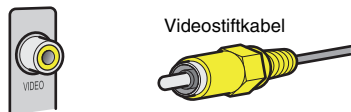

## Ljudjack

### OPTICAL-jack

Överför digitala ljudsignaler. Använd en digital optisk kabel. Ta bort skyddshatten (om det finns någon) innan kabeln används.

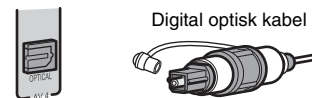

### COAXIAL-jack

Överför digitala ljudsignaler. Använd en digital koaxialkabel.



### AUDIO-jack

Överför analoga stereoljudsignaler. Använd en stereostiftkabel.





### 3 Ansluta TV

Anslut en TV till receivern så att videoinmatning till receivern kan återges på en TV. Du kan också spela upp TV-ljud på receivern. Anslutningsmetoden beror på vilka funktioner och videoingångar som finns på TV:n. Mer information om vilken anslutningsmetod du bör använda finns i bruksanvisningen för TV:n.

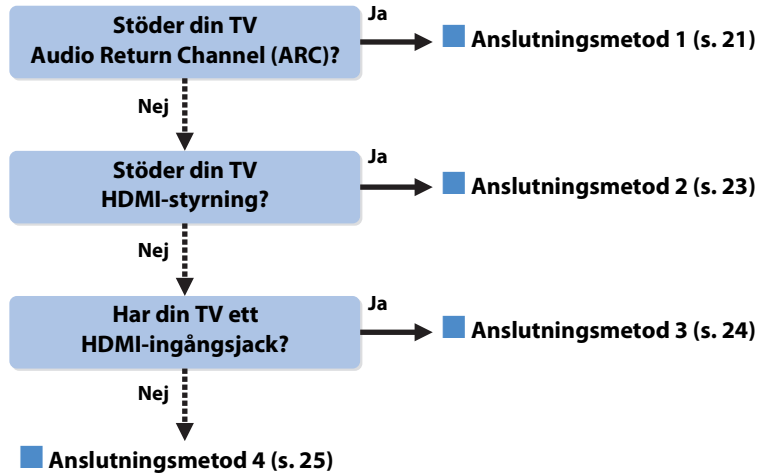

#### Om HDMI-styrning

Med HDMI-styrning kan du styra externa enheter via HDMI. Om du ansluter en TV som stöder HDMI-styrning till receivern via en HDMI-kabel, kan du styra receivern (på/avslagning, volym o.s.v.) från TV:ns fjärrkontroll. Du kan också styra uppspelningsenheter (HDMI-styrningskompatibla BD-/DVD-spelare o.s.v.) som är anslutna till receivern. Mer information finns i avsnittet "HDMI Control" (s. 123).

#### Om ARC (Audio Return Channel)

Med ARC kan ljudsignaler överföras i båda riktningarna genom HDMI-styrning. Om du ansluter en TV, som stöder HDMI-styrning och ARC, till receivern med en HDMI-kabel innebär det att du kan återge video/ljud på TV:n eller återge TV-ljud på receivern.

#### Anslutningsmetod 1 (HDMI-styrning/ARC-kompatibel TV)

Anslut TV:n till receivern med en HDMI-kabel.



- Följande förklaring utgår från att du inte har ändrat "HDMI"-parametrarna (s. 96) på "Setup"-menyn.
- HDMI-styrning fungerar endast med HDMI OUT 1-jacket.

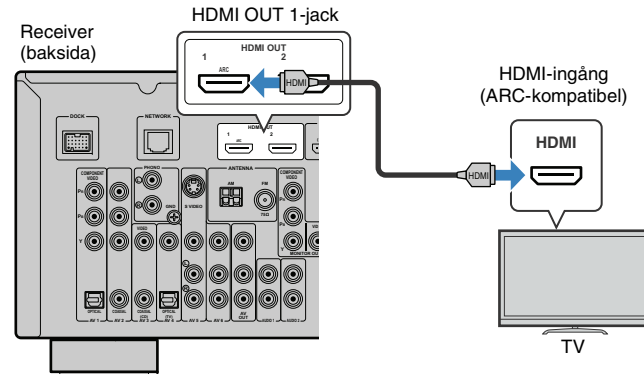

- Om du ansluter receivern till din TV med en HDMI-kabel innebär det att du kan återge videoinmatning till receivern på TV:n oavsett hur du ansluter videoenheter till receivern. Mer information finns i avsnittet "Videosignallöfde" (s. 122).
- Du kan ansluta en annan TV eller en projektor genom att använda HDMI OUT 2-jacket (s. 25).

## Nödvändiga inställningar

Innan du kan använda HDMI-styrning och ARC måste du konfigurera följande inställningar.

Mer information om inställningar och hur du använder din TV finns i bruksanvisningen för TV:n.

### 1 Anslut först externa enheter (TV, uppspelningsenheter o.s.v.) och nätkabeln. Slå sedan på receivern, TV:n och uppspelningsenheterna.

### 2 Ange inställningarna för receivern.

- ① Kontrollera att ARC är aktiverat på TV:n.
- ② Ändra TV-inmatningen så att den visar videosignalen från receivern.
- ③ Tryck på ON SCREEN.

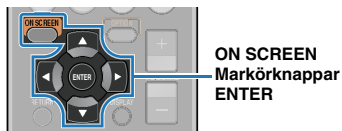

- ④ Använd markörknapparna för att välja "Setup" och tryck sedan på ENTER.

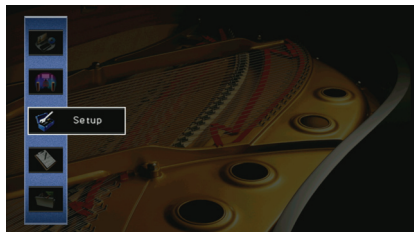

- ⑤ Använd markörknapparna (</>) för att välja "HDMI".



- ⑥ Använd markörknapparna (Δ/▽) för att välja "HDMI Control" och tryck sedan på ENTER.
- ⑦ Använd markörknapparna för att välja "On".
- ⑧ Tryck på ON SCREEN.

## 3 Konfigurera inställningarna för HDMI-styrning.

- ① Aktivera HDMI-styrning på TV:n och uppspelningsenheterna (HDMI-styrningskompatibla BD-/DVD-spelare o.s.v.).
- ② Stäng av strömmen till TV:n och stäng därefter av receivern och uppspelningsenheterna.
- ③ Slå på strömmen till TV:n och slå därefter på receivern och uppspelningsenheterna.
- ④ Ändra TV-inmatningen så att den visar videosignalen från receivern.
- ⑤ Kontrollera följande:

**På receivern:** Inmatningen till vilken uppspelningsenheten är ansluten är vald. Om den inte är det väljer du ingångskällan manuellt.

**På TV:n:** Videosignalen från uppspelningsenheten visas på TV:n.

- ⑥ Kontrollera att receivern är korrekt synkroniserad med TV:n genom att använda TV:ns fjärrkontroll för att stänga av TV:n eller justera TV:ns ljudvolym.

Nu är de nödvändiga inställningarna klara.

När du väljer ett TV-program med TV-fjärrkontrollen växlas ingångskällan på receivern automatiskt till "AV4" och TV-ljudet spelas upp på receivern.

Om du inte hör något TV-ljud kontrollerar du att "ARC" (s. 96) har angetts till "On" på "Setup"-menyn.



- Om HDMI-styrning inte fungerar korrekt kan du försöka med att först stänga av och sedan slå på enheterna igen (eller koppla ur och sedan koppla in deras nätkablar igen). Det kan lösa problemet.
- Om det uppstår ljudavbrott när du använder ARC anger du "ARC" (s. 96) på "Setup"-menyn till "Off" och överför i stället TV-ljudet till receivern med en optisk kabel (s. 23).



- TV-ljudingången är konfigurerad på fabriken till "AV4". Om du har anslutit några externa enheter till AV4-jacken ändrar du "TV Audio Input" (s. 96) på "Setup"-menyn när du vill ändra TV-ljudingång. Innan du kan använda funktionen SCENE (s. 44) måste du ändra inmatningen för SCENE(TV).

## Anslutningsmetod 2 (HDMI-styrningskompatibel TV)

Ansluta TV:n till receivern med en HDMI-kabel och en digital optisk kabel.



- Följande förklaring utgår från att du inte har ändrat "HDMI"-parametrarna (s. 96) på "Setup"-menyn.
- HDMI-styrning fungerar endast med HDMI OUT 1-jacket.

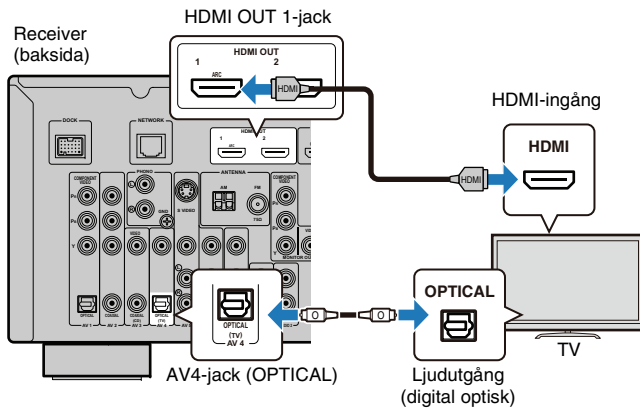

- Om du ansluter receivern till din TV med en HDMI-kabel innebär det att du kan återge videoinmatning till receivern på TV:n oavsett hur du ansluter videoenheter till receivern. Mer information finns i avsnittet "Videosignallöde" (s. 122).
- Du kan ansluta en annan TV eller en projektor genom att använda HDMI OUT 2-jacket (s. 25).

## Nödvändiga inställningar

Innan du kan använda HDMI-styrning måste du konfigurera följande inställningar. Mer information om inställningar och hur du använder din TV finns i bruksanvisningen för TV:n.

### 1 Anslut först externa enheter (TV, uppspelningsenheter o.s.v.) och nätkabeln. Slå sedan på receivern, TV:n och uppspelningsenheterna.

### 2 Ange inställningarna för receivern.

- 1 Ändra TV-inmatningen så den visar videosignalen från receivern.
- 2 Tryck på ON SCREEN.

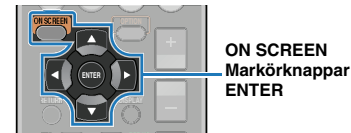

- 3 Använd markörknapparna för att välja "Setup" och tryck sedan på ENTER.

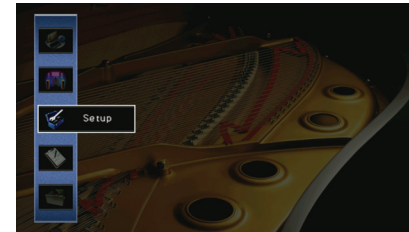

- 4 Använd markörknapparna (</>) för att välja "HDMI".



- 5 Använd markörknapparna (Δ/▽) för att välja "HDMI Control". Tryck sedan på ENTER.
- 6 Använd markörknapparna för att välja "On".
- 7 Tryck på ON SCREEN.

### 3 Konfigurera inställningarna för HDMI-styrning.

- ① Aktivera HDMI-styrning på TV:n och uppspelningsenheterna (HDMI-styrningskompatibla BD-/DVD-spelare o.s.v.).
- ② Stäng av strömmen till TV:n och stäng därefter av receivern och uppspelningsenheterna.
- ③ Slå på strömmen till TV:n och slå därefter på receivern och uppspelningsenheterna.
- ④ Ändra TV-inmatningen så att den visar videosignalen från receivern.
- ⑤ Kontrollera följande:

**På receivern:** Inmatningen till vilken uppspelningsenheten är ansluten är vald. Om den inte är det väljer du ingångskällan manuellt.

**På TV:n:** Videosignalen från uppspelningsenheten visas på TV:n.

- ⑥ Kontrollera att receivern är korrekt synkroniserad med TV:n genom att använda TV:ns fjärrkontroll för att stänga av TV:n eller justera TV:ns ljudvolym.

Nu är de nödvändiga inställningarna klara.

När du väljer ett TV-program med TV-fjärrkontrollen växlas ingångskällan på receivern automatiskt till "AV4" och TV-ljudet spelas upp på receivern.



- Om HDMI-styrning inte fungerar korrekt kan du försöka med att först stänga av och sedan slå på enheterna igen (eller koppla ur och sedan koppla in deras nätkablar igen). Det kan lösa problemet.



- TV-ljudingången är konfigurerad på fabriken till "AV4". Om du har anslutit några externa enheter till AV4-jacken, eller om du vill använda ett annat ingångsjack (annat än OPTICAL) för anslutning till TV:n, använder du "TV Audio Input" (s. 96) på "Setup"-menyn för att ändra TV-ljudingången. Innan du kan använda funktionen SCENE (s. 44) måste du ändra inmatningen för SCENE(TV).

### ■ Anslutningsmetod 3 (TV med HDMI-ingångsjack)

Ansluta TV:n till receivern med en HDMI-kabel och en digital optisk kabel.

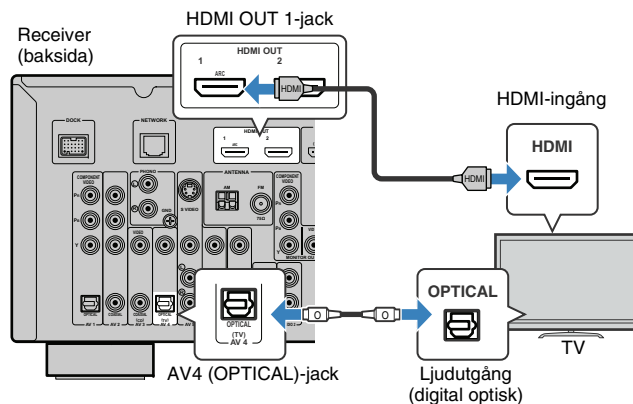

Om du ändrar ingångskällan på receivern till "AV4" genom att trycka på AV4 eller SCENE(TV) spelas TV-ljudet upp på receivern.



- Om du ansluter receivern till din TV med en HDMI-kabel innebär det att du kan återge videoinmatning till receivern på TV:n oavsett hur du ansluter videoenheter till receivern. Mer information finns i avsnittet "Videosignalflöde" (s. 122).
- Du kan ansluta en annan TV eller en projektor genom att använda HDMI OUT 2-jacket (s. 25).
- Om du har anslutit några externa enheter till AV4-jacken, eller om du vill använda ett annat ingångsjack (annat än OPTICAL) för anslutning till TV:n, ansluter du din TV till något av AV1-6- och AUDIO1-2-jacken. Innan du kan använda funktionen SCENE (s. 44) måste du ändra inmatningen för SCENE(TV).

### Anslutningsmetod 4 (TV som saknar HDMI-ingångsjack)

Beroende på vilka videoingångar som finns på din TV väljer du någon av följande anslutningar.

Om du väljer "AV4" som ingångskälla genom att trycka på AV4 eller SCENE(TV) spelar TV-ljudet upp på receivern.



- Om du ansluter din TV till receivern med någon annan kabel än HDMI går det inte att återge videosignaler som överförs till receivern via HDMI på TV:n. Dessutom kan analoga videosignaler som kan återges på TV:n skilja sig åt beroende på inställningen "Analog to Analog Conversion". Mer information finns i avsnittet "Videosignalföde" (s. 122).



- Om du har anslutit några externa enheter till AV4-jacken, eller om du vill använda ett annat ingångsjack (annat än OPTICAL) för anslutning till TV:n, ansluter du din TV till något av AV1~6- och AUDIO1~2-jacken. Innan du kan använda funktionen SCENE (s. 44) måste du ändra inmatningen för SCENE(TV).

### COMPONENT VIDEO-anslutning (med en komponentvideokabel)

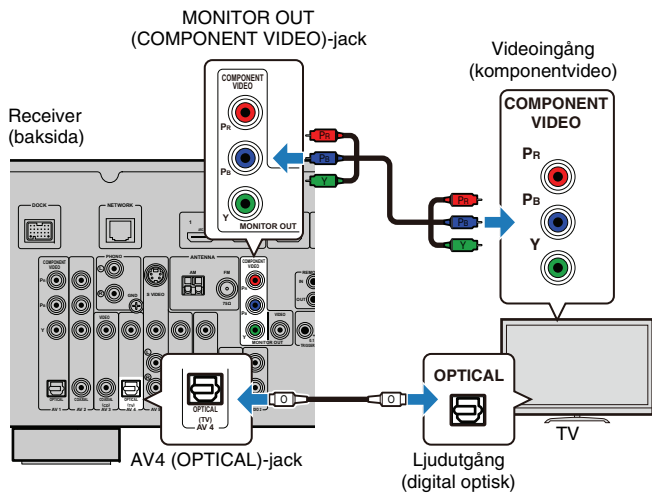

### VIDEO (kompositvideo)-anslutning (med en videostiftkabel)

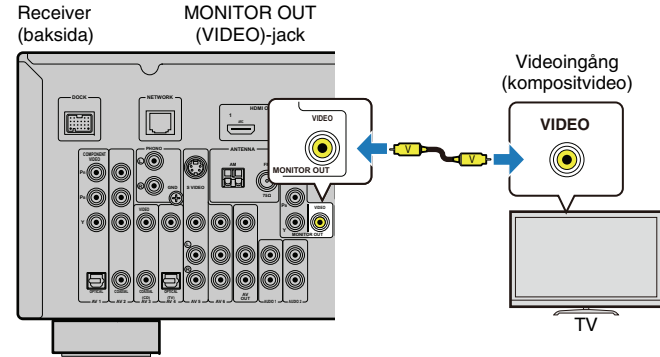

### Ansluta en annan TV eller en projektor

Receiver har 2 HDMI-utgångsjack. Om du ansluter en annan TV eller en projektor till receivern via en HDMI-kabel kan du styra vilken TV (eller projektor) som ska användas för att visa videosignaler med fjärrkontrollen (s. 43).

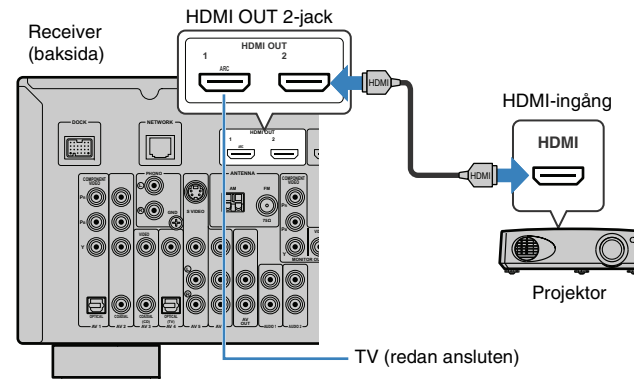

- HDMI-styrning fungerar inte med HDMI OUT 2-jacket.

## 4 Ansluta uppspelningsenheter

Receiver är utrustad med flera typer av ingångsjack, t.ex. HDMI-ingångsjack, till vilka du kan ansluta olika typer av uppspelningsenheter. På följande sidor finns information om hur du ansluter en iPod, en Bluetooth-komponent eller en USB-lagringsenhet.

- Ansluta en iPod (s. 54)
- Ansluta en Bluetooth-mottagare (s. 59)
- Ansluta en USB-lagringsenhet (s. 61)

### Ansluta videoenheter (BD-/DVD-spelare o.s.v.)

Ansluta videoenheter, som BD-/DVD-spelare, digitalboxar och spelkonsoler, till receivern. Beroende på vilka video-/ljudgetgångar som finns på din videoenhet väljer du någon av följande anslutningar. Du rekommenderas att använda en HDMI-anslutning om videoenheten har en HDMI-utgång.



- Videoinmatning till receivern via HDMI kan inte återges på en TV om den är ansluten till receivern med någon annan kabel än HDMI.



- Om kombinationen av video-/ljudgetgångar som finns på receivern inte matchar din videoenhet ändrar du dess kombination i enlighet med utgångarna på din enhet (s. 28).

### HDMI-anslutning

Anslut en videoenhet till receivern med en HDMI-kabel.

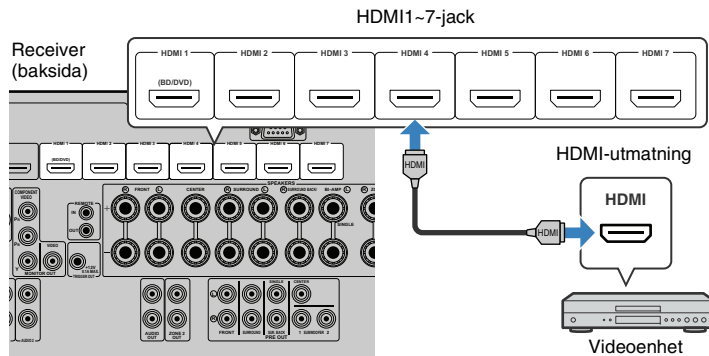

Om du väljer HDMI1~7 som ingångskälla kommer receivern att återge videosignalen/ ljudet som spelas upp på videoenheten.

### Komponentvideoanslutning

Anslut en videoenhet till receivern med en komponentvideokabel och en ljudkabel (en digital optisk kabel eller koaxialkabel). Välj en uppsättning ingångsjack (på receivern) beroende på vilka ljudutgångar din videoenhet har.

Utgångsjack på en videoenhet		Ingångsjack på receivern
Video	Ljud	
Komponentvideo	Digital optisk	AV1 (COMPONENT VIDEO + OPTICAL)
	Digital koaxial	AV2 (COMPONENT VIDEO + COAXIAL)

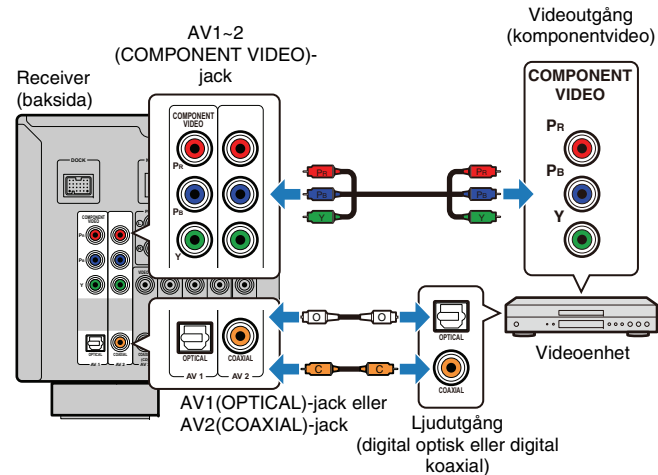

Om du väljer AV1~2 som ingångskälla kommer receivern att återge videosignalen/ ljudet som spelas upp på videoenheten.

## S-videoanslutning

Anslut en videoenhet till receptorn med en S-videokabel och en stereostiftkabel.

Utgångsjack på en videoenhet		Ingångsjack på receptorn
Video	Ljud	
S-video	Analog stereo	AV5 (S VIDEO + AUDIO)

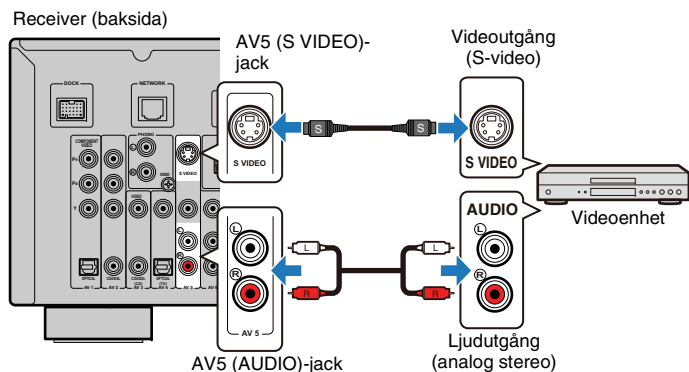

Om du väljer AV5 som ingångskälla kommer receptorn att återge videosignalen/ljudet som spelas upp på videoenheten.



- När videosignaler kommer in samtidigt via S VIDEO-jacket och VIDEO-jacket för AV5-jacket prioriteras de videosignaler som kommer via S VIDEO-jacket.
- Analoga videosignaler som kan återges på TV:n skiljer sig åt beroende på inställningen "Analog to Analog Conversion". Mer information finns i avsnittet "Videosignalföde" (s. 122).

## Kompositvideoanslutning

Anslut en videoenhet till receptorn med en videostiftkabel och en ljudkabel (antingen en digital koaxialkabel, en digital optisk kabel eller en stereostiftkabel). Välj en uppsättning ingångsjack (på receptorn) beroende på vilka ljudutgångar din videoenhet har.

Utgångsjack på en videoenhet		Ingångsjack på receptorn
Video	Ljud	
Kompositvideo	Digital koaxial	AV3 (VIDEO + COAXIAL)
	Digital optisk	AV4 (VIDEO + OPTICAL)
	Analog stereo	AV5 (VIDEO + AUDIO)
		AV6 (VIDEO + AUDIO)

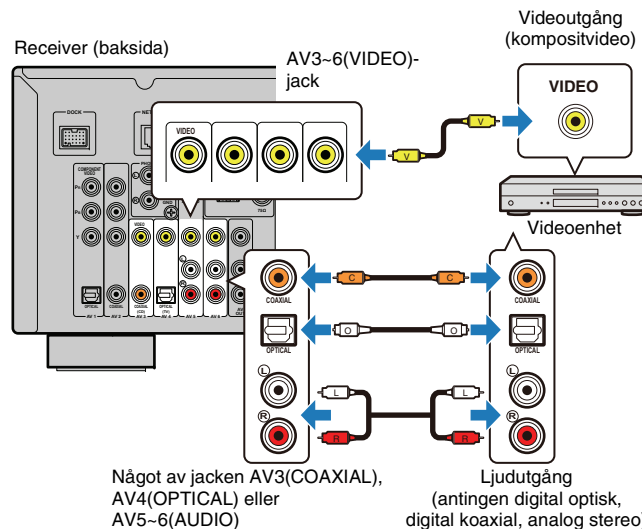

Om du väljer AV3~6 som ingångskälla kommer receptorn att återge videosignalen/ljudet som spelas upp på videoenheten.

## ■ Ändra kombinationen av video-/ljud-ingångsjack

Om kombinationen av video-/ljudingångar som finns på receivern inte matchar din videoenhet ändrar du dess kombination i enlighet med utgångarna på din enhet. Då kan du ansluta en videoenhet som har följande video-/ljudutgångar.

Utgångsjack på en videoenhet		Ingångsjack på receivern	
Video	Ljud	Video	Ljud
HDMI	Digital optisk	HDMI1~7	AV1 (OPTICAL) AV4 (OPTICAL)
	Digital koaxial	HDMI1~7	AV2~3 (COAXIAL)
	Analog stereo	HDMI1~7	AV5~6 (AUDIO) AUDIO 1~2
Komponentvideo	Analog stereo	AV1~2 (COMPONENT VIDEO)	AV5~6 (AUDIO) AUDIO1~2

### Nödvändiga inställningar

Om du till exempel har anslutit en videoenhet till jacken AV2 (COMPONENT VIDEO) och AV5 (AUDIO) på receivern ändrar du kombinationsinställningen enligt följande.

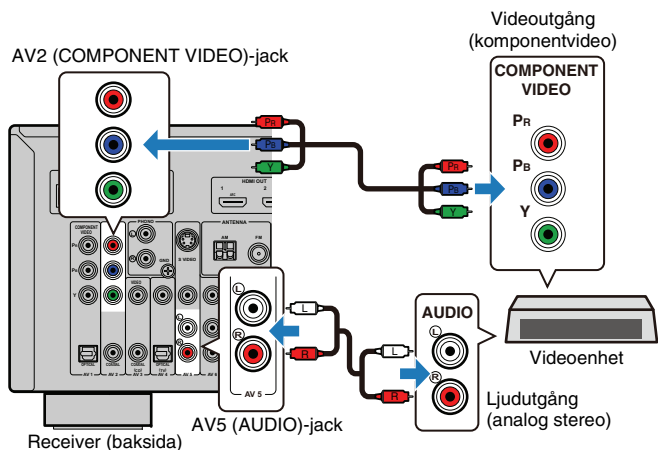

- 1** Anslut först externa enheter (TV, uppspelningsenheter o.s.v.) och receiverns nätkabel. Slå sedan på receivern och TV:n.
- 2** Ändra TV-inmatningen så den visar videosignalen från receivern.
- 3** Tryck på ON SCREEN.
- 4** Välj "Input" med hjälp av markörknapparna och tryck sedan på ENTER.
- 5** Använd markörknapparna (◀▶) och välj "AV2" (det videoingångsjack som ska användas) och tryck sedan på markörknappen (△).

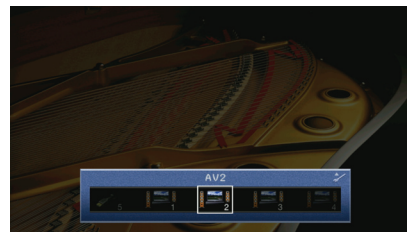

- 6** Använd markörknapparna och välj "Audio In". Tryck sedan på ENTER.
- 7** Använd markörknapparna och välj "AV5" (det ljudingångsjack som ska användas).

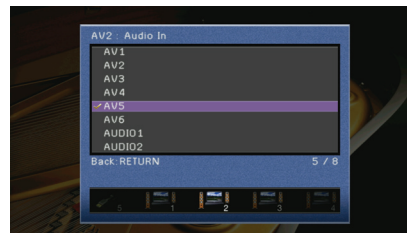

- 8** Tryck på ON SCREEN.

Nu är den nödvändiga inställningen klar.

Om du väljer AV2 som ingångskälla, genom att trycka på AV2, kommer receivern att återge videosignalen/ljudet som spelas upp på videoenheten.



## Ansluta ljudenheter (CD-spelare o.s.v.)

Ansluta ljudenheter som CD-spelare, MD-spelare och en skivspelare till receptorn. Beroende på vilka ljudutgångar som finns på din ljudenhet väljer du någon av följande anslutningar.

Utgångsjack för ljud på ljudenheten	Ingångsjack för ljud på receptorn
Digital optisk	AV1 (OPTICAL) AV4 (OPTICAL)
Digital koaxial	AV2~3 (COAXIAL)
Analog stereo	AV5~6 (AUDIO) AUDIO1~2
Skivspelare (PHONO)	PHONO

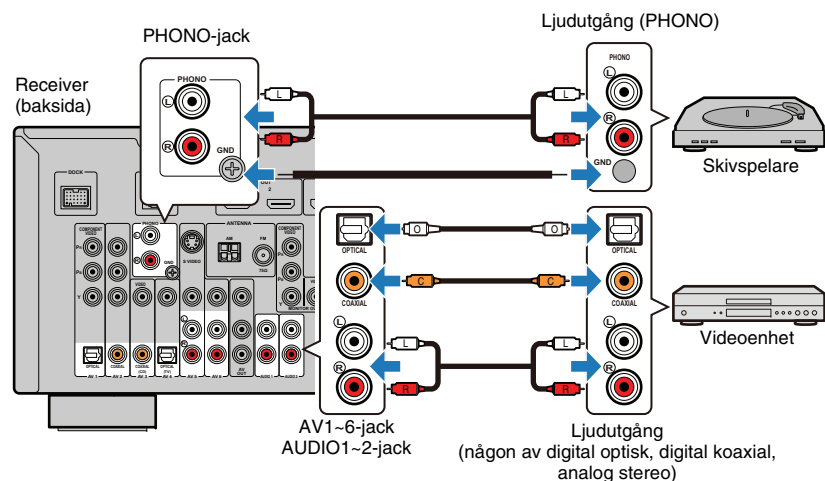

Om du väljer AV1~6, AUDIO1~2 eller PHONO som ingångskälla kommer receptorn att återge ljudet som spelas upp på ljudenheten.

## Ansluta till jacken på frontpanelen

Du kan använda VIDEO AUX-jacken på frontpanelen för att tillfälligt ansluta enheter, till exempel en spelkonsol eller videokamera, till receptorn. Innan du ansluter något avbryter du eventuell uppspelning och dämpar volymen på receptorn.

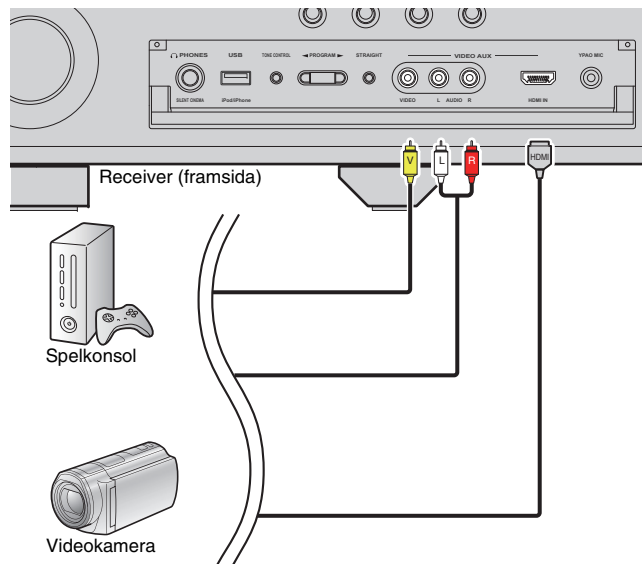

Om du väljer V-AUX som ingångskälla, genom att trycka på V-AUX, kommer receptorn att återge videosignalen/ljudet som spelas upp på videoenheten.



- Om du ansluter videoenheter till de bägge jacken HDMI IN och VIDEO/AUDIO återger receptorn de videosignaler/ljud som inkommer via HDMI IN-jacket.

## 5 Ansluta FM/AM-antennerna

Ansluta de medföljande FM/AM-antennerna till receivern.

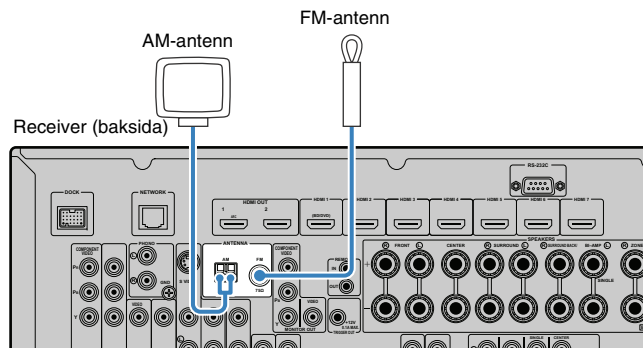

### Montera och ansluta AM-antenn

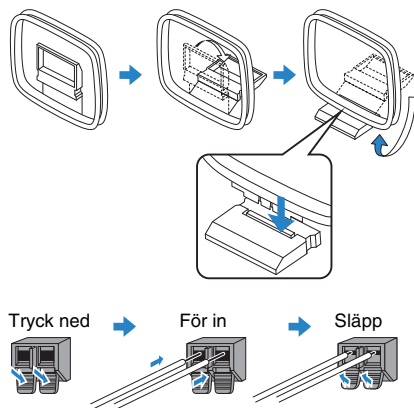

- Rulla ut precis så mycket som behövs av antennkabeln från AM-antennen.
- Kabeln till AM-antennen har ingen polaritet.

## 6 Ansluta till nätverket

Anslut receivern till din router med en STP-nätverkskabel (CAT-5 eller högre rak kabel) (finns i handeln).

Du kan använda receivern för att lyssna på Internetradio eller spela upp musikfiler på datorer eller DLNA-servrar som NAS (Network Attached Storage).

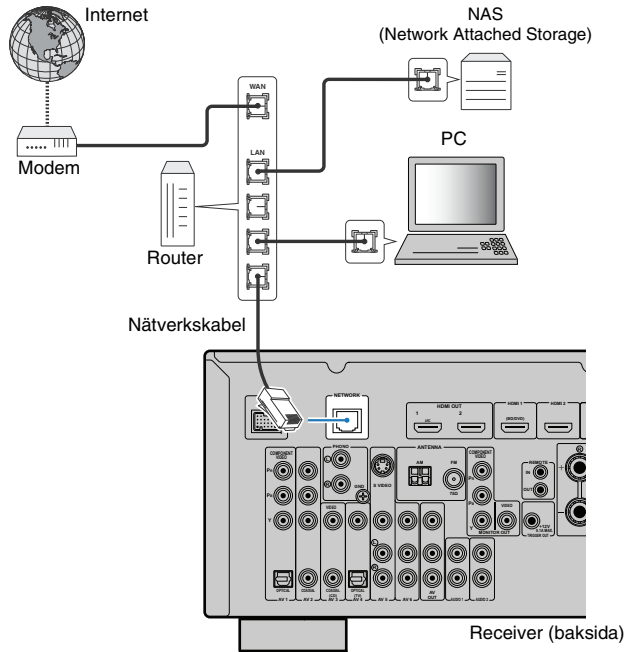

- Vissa säkerhetsprogram installerade på datorn eller brandväggsinställningarna för dina nätverksenheter (t.ex. en router) kan blockera receivers åtkomst till nätverksenheter eller Internet. Konfigurera i sådana fall säkerhetsprogrammen eller brandväggsinställningarna på lämpligt sätt.
- Denna receiver kan anslutas till upp till 16 musikservrar (datorer o.s.v.), och varje server måste vara ansluten till samma subnät som receivern.
- Om du vill använda tjänsten via Internet rekommenderas att du har en bredbandsanslutning.



- När du använder en router som stöder funktionen DHCP tilldelas receivern automatiskt nätverksparametrar (IP-adress o.s.v.) utan att dess nätverksinställningar behöver konfigureras. Om din router inte har stöd för DHCP eller om du vill konfigurera nätverksparametrarna manuellt, konfigurerar du nätverksinställningarna (s. 97).
- I "Information" i "Network" (s. 102) kan du kontrollera att receivern har tilldelats nätverksparametrarna (IP-adress o.s.v.) korrekt.

## 7 Ansluta andra enheter

### Ansluta en extern effektförstärkare

Vid anslutning av en extern effektförstärkare (pre-main-förstärkare) för att förstärka högtalarutmatningen, anslut ingångsjacken på effektförstärkaren till PRE OUT-jacken på receivern. Samma kanalsignaler matas ut från PRE OUT-jacken som från de motsvarande SPEAKERS-utgångarna.

Receiver (baksida)

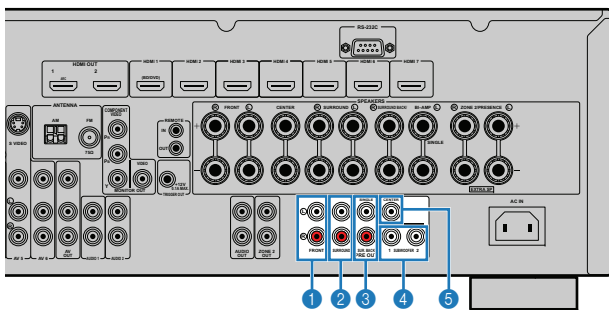

**1 FRONT-jack**

Utmatning av framkanalsljud.

**2 SURROUND-jack**

Utmatning av surroundkanalsljud.

**3 SUR. BACK-jack**

Utmatning av bakre surroundkanalsljud. Om du bara använder en extern förstärkare för den bakre surroundkanalen ska du ansluta den till SINGLE-jacket (L-sidan).

**4 SUBWOOFER1~2-jack**

För anslutning av en subwoofer med inbyggd förstärkare. När 2 subwoofers ansluts, matas samma ljud ut från dem.

**5 CENTER-jack**

Utmatning av mittkanalsljud.

### Ansluta video-/ljudinspelningsenheter

Du kan ansluta inspelningsenheter för ljud och video till jacken AV OUT och AUDIO OUT. De här jacken matar ut analoga ljud-/videosignaler som har valts som inmatning.



- Om du vill kopiera videosignaler/ljud från en videoenhet ansluter du den till AV5-6-jacken eller V-AUX (VIDEO/AUDIO)-jacken på receivern.
- Om du vill kopiera ljud från en ljudenhet ansluter du den till något av AV5-6-jacken, AUDIO1~2-jacken eller V-AUX (AUDIO)-jacken på receivern.

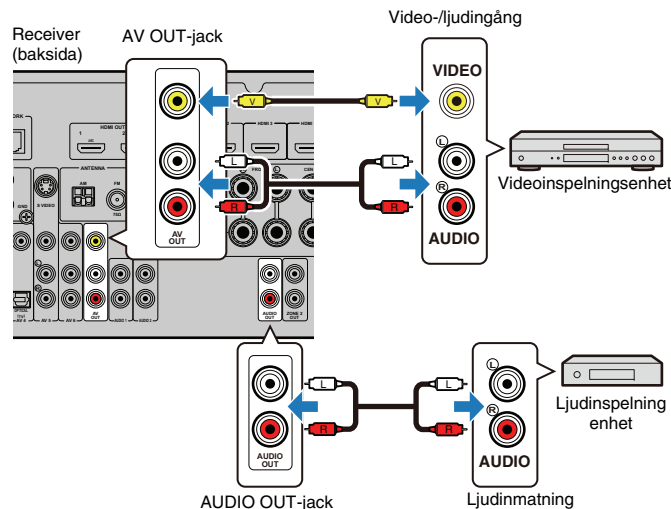

## Ansluta en enhet som är kompatibel med SCENE - länk uppspelning (fjärranslutning)

Om du har en Yamaha-produkt med stöd för SCENE-kontrollsignalöverföring kan du styra din Yamaha-produkt tillsammans med ett scenval (s. 44) genom att du ansluter den till REMOTE OUT-jacket med en minijackkabel för monoljud.

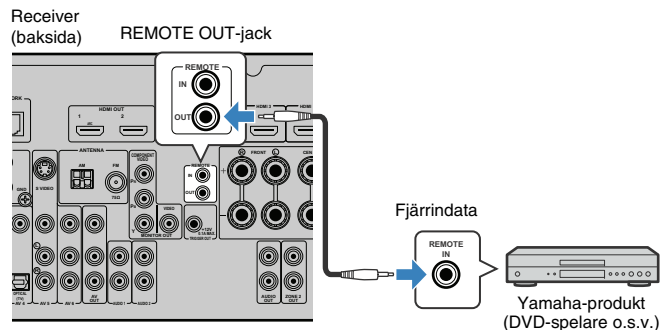

- När du ansluter en Yamaha-produkt som är kompatibel med SCENE-länkuppspelning till REMOTE OUT-jacket kan du starta uppspelning på Yamaha-produkten tillsammans med ett scenval (s. 44). Du aktiverar SCENE-länkuppspelning genom att ange enhetstypen i "Device Control" (s. 84) på "Scene"-menyn.
- Du ansluter också en infraröd signalmottagare/-sändare med vilken du styr enheterna i huvudzonen från Zone2 (s. 70).

## Ansluta en enhet som är kompatibel med triggerfunktionen

Med triggerfunktionen kan du styra en extern enhet tillsammans med åtgärderna (slå på/av, val av ingång o.s.v.) på receivern. Om du har en Yamaha-subwoofer med stöd för en systemanslutning eller en enhet med ett triggeringsjack kan du använda triggerfunktionen genom att du ansluter den externa enheten till TRIGGER OUT-jacket.

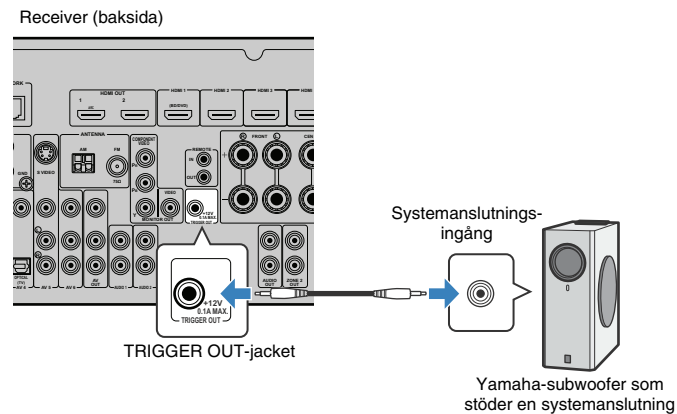

- Du kan konfigurera triggerfunktionsinställningarna i "Trigger Output" (s. 100) på "Setup"-menyn.

## 8 Ansluta nätkabeln

När alla anslutningarna är klara ansluter du den medföljande nätkabeln till enheten och sedan till ett vägguttag.

Receiver (baksida)

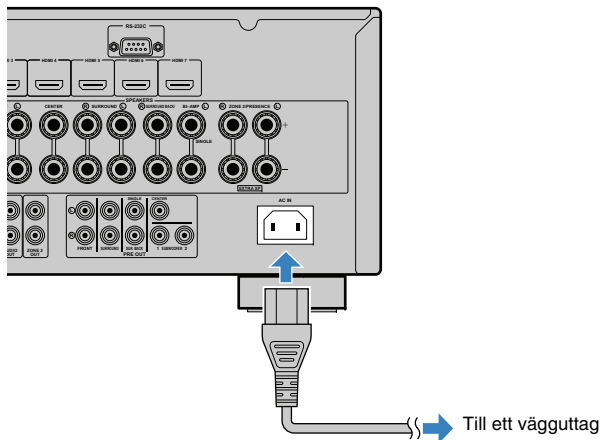

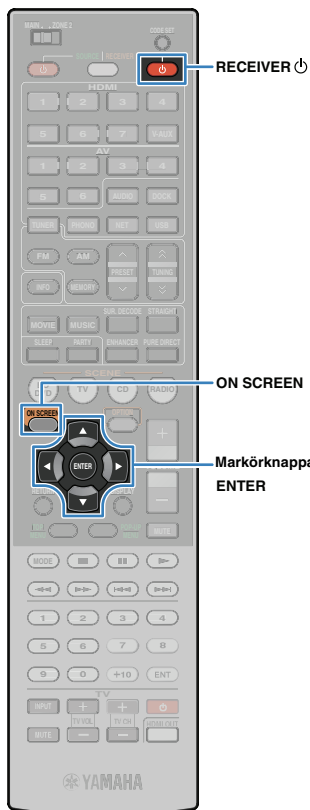

## 9 Välja bildskärmspråk

Välj något av språken engelska (standard), japanska, franska, tyska, spanska eller ryska som du vill använda som bildskärmspråk.

- 1 Tryck på RECEIVER för att slå på receivern.
- 2 Slå på TV:n och välj TV-ingången för visning av video från receivern.
- 3 Tryck på ON SCREEN.
- 4 Använd markörknapparna för att välja "Setup" och tryck sedan på ENTER.

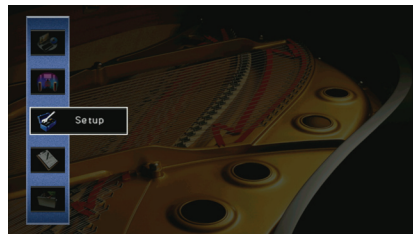

- 5 Använd markörknapparna (/) för att välja "Language" och markörknapparna (/) för att välja önskat språk.

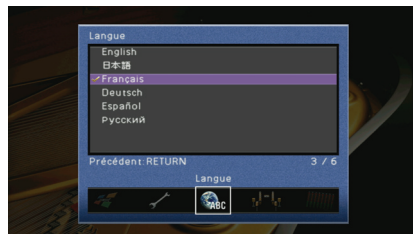

- 6 Du lämnar menyn genom att trycka på ON SCREEN.



- Information på frontpanelens display visas bara på engelska.



## 10 Automatisk optimering av högtalarinställningarna (YPAO)

Med hjälp av Yamaha Parametric room Acoustic Optimizer (YPAO)-funktionen identifierar receptorn automatiskt de anslutna högtalarna och avståndet från lyssningsplatsen, och optimerar högtalarinställningar som volymbalans och akustik till att passa rummet.



Var uppmärksam på följande när YPAO används.

- Använd YPAO efter att du har anslutit en TV och högtalare till receptorn.
- Under mätningen går testtonerna ut på hög volym. Tänk på att små barn kan bli skrämde av testtonen. Undvik också att använda denna funktion sent på kvällen då det kan vara störande för andra.
- Du kan inte justera volymen under mätningsprocessen.
- Det ska vara så tyst som möjligt i rummet under mätningsprocessen.
- Anslut inte hörlurar.
- Om din subwoofer har funktionen automatiskt standby-läge ska det inaktiveras.

- 1 Tryck på **RECEIVER**  för att slå på receptorn.
- 2 Slå på **TV:n** och välj **TV-ingången** för visning av video från receptorn.
- 3 Slå på **subwoofern** och ställ in volymen på halv nivå. Om övergångsfrekvensen är justerbar ställer du in den på **max**.

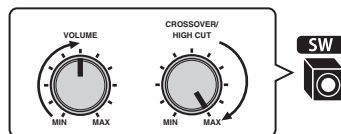

- 4 Placera YPAO-mikrofonen i öronhöjd på lyssningsplatsen och anslut den till YPAO MIC-jacket på frontpanelen.

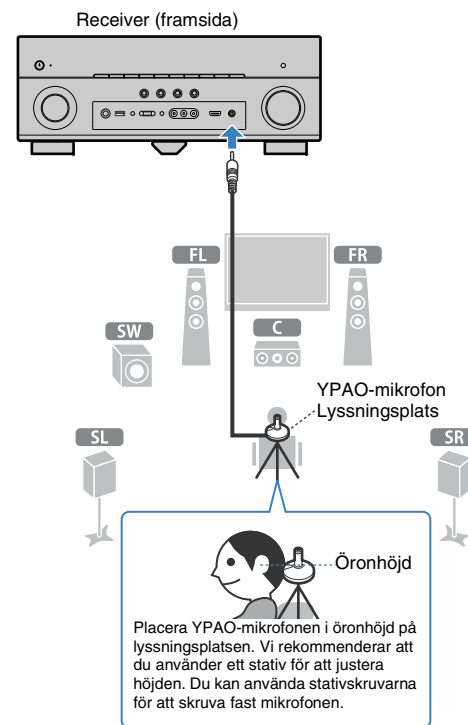





Markörknappar  
ENTER

Följande bild visar på TV:n.

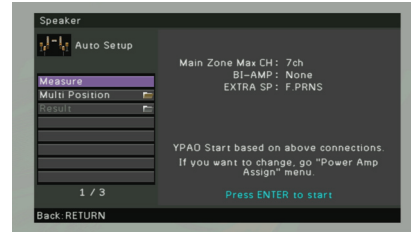

• Du kan avbryta åtgärden genom att koppla ur YPAO-mikrofonen innan mätningen startar.

## 5 Ändra mätmetoden (multi/enkel) om så önskas.

- ① Använd markörknapparna för att välja "Multi Position". Tryck sedan på ENTER.
- ② Använd markörknapparna för att välja en inställning och tryck sedan på ENTER.

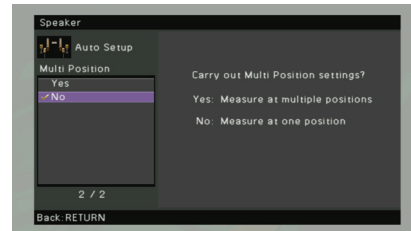

### Inställningar

Yes	Välj detta om lyssningsplatsen varierar eller om du vill få surroundljud. Du kan utföra mätningen på upp till 8 platser för att optimera högtalarinställningarna så att de passar samtliga platser (multimätning).
No (grundinställning)	Välj detta om lyssningsplatsen alltid är densamma. Du utför mätningen en enda gång för att optimera högtalarinställningarna så att de passar platsen (enkelmätning).



• Om du utför en enkelmätning kan du få surroundljud på den platsen med optimerade högtalarinställningar. Om du utför en multimätning optimeras högtalarinställningarna så att du kan få surroundljud inom ett större utrymme.

Enkelmätning

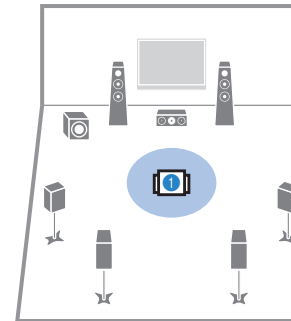

Multimätning  
(5 lyssningsplatser)

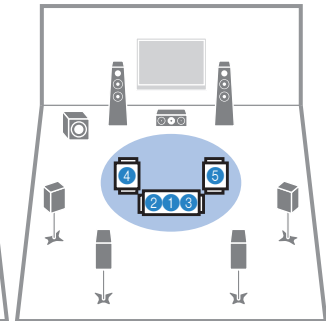

Multimätning  
(1 lyssningsplats + 4 omgivande)

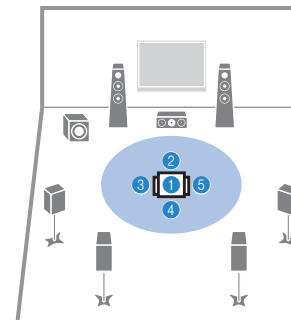

Multimätning  
(2 lyssningsplatser + främre/bakre)

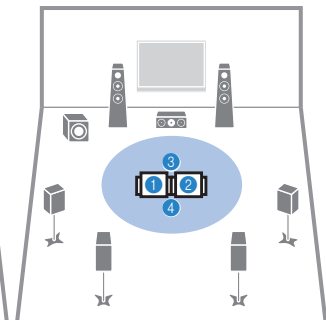

Nu är alla förberedelser klara. Se nästa sida om hur du påbörjar mätningen.

**När "Multi Position" ställs in på "Yes":**

"Mäta vid flera lyssningsplatser (multimätning)" (s. 39)

**När "Multi Position" ställs in på "No":**

"Mäta vid en lyssningsplats (enkelmätning)" (s. 38)

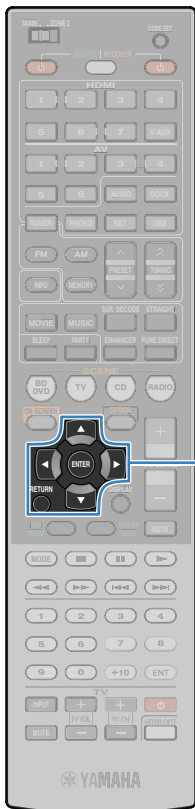

Markörknappar  
ENTER  
RETURN

## Mäta vid en lyssningsplats (enkelmätning)

Följ proceduren nedan för att utföra mätningen när "Multi Position" har värdet "No".



- YPAO-mätningen kan inte genomföras på rätt sätt om det finns hinder i rummet.
- Flytta sakerna till hörnen eller ta ut dem ur rummet medan mätningen pågår (cirka 3 minuter).

### 1 Påbörja mätningen genom att använda markörknapparna för att välja "Measure" och tryck sedan på ENTER.

Mätningen påbörjas inom 10 sekunder. Om du vill påbörja mätningen direkt trycker du på ENTER en gång till.



- Tryck på RETURN om du vill avbryta mätningen.

Följande skärm visas på TV:n när mätningen är slutförd.



- Om det visas ett felmeddelande (som E-1) eller ett varningsmeddelande (som W-1) läser du "Felmeddelanden" (s. 41) eller "Varningsmeddelanden" (s. 42).



- Tryck på "Result" om du vill visa mätresultaten. Mer information finns i avsnittet "Visa mätresultaten" (s. 40).

### 2 Använd markörknapparna för att välja "Save/Cancel" och tryck sedan på ENTER.

### 3 Om du vill spara mätresultaten använder du markörknapparna och väljer "SAVE". Tryck sedan på ENTER.



De korrigerade högtalarinställningarna tillämpas.



- Om du vill avsluta mätningen utan att spara resultatet väljer du "CANCEL".

### 4 Koppla ur YPAO-mikrofonen från receiveern.

Optimeringen av högtalarinställningarna är nu färdig.

#### Observera

- Eftersom YPAO-mikrofonen är känslig för värme ska den inte placeras så att den utsätts för direkt solljus eller höga temperaturer (ovanpå AV-utrustning, o.s.v.).



Markörknappar  
ENTER  
RETURN

## Mäta vid flera lyssningsplatser (multimätning)

Följ proceduren nedan för att utföra mätningen när "Multi Position" har värdet "Yes".



- YPAO-mätningen kan inte genomföras på rätt sätt om det finns hinder i rummet.
- Flytta sakerna till hörnen eller ta ut dem ur rummet medan mätningen pågår. Det tar cirka 10 minuter att utföra mätningen med 8 lyssningsplatser.
- Om det visas ett felmeddelande (som E-1) eller ett varningsmeddelande (som W-1) läser du "Felmeddelanden" (s. 41) eller "Varningsmeddelanden" (s. 42).

### 1 Påbörja mätningen genom att använda markörknapparna för att välja "Measure" och tryck sedan på ENTER.

Mätningen påbörjas inom 10 sekunder. Om du vill påbörja mätningen direkt trycker du på ENTER en gång till.



- Tryck på RETURN om du vill avbryta mätningen.

Följande skärm visas på TV:n när mätningen av den första platsen är slutförd:

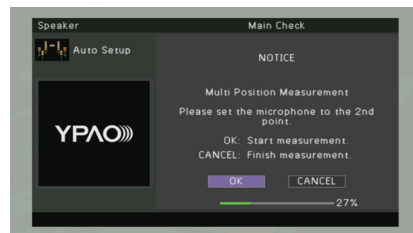

### 2 Flytta YPAO-mikrofonen till nästa lyssningsplats och tryck på ENTER.

Upprepa steg 2 tills mätningen vid alla lyssningsplatser (upp till 8) har gjorts.

### 3 Om mätningen har utförts på alla önskade lyssningsplatser använder du markörknapparna för att välja "CANCEL" och trycker på ENTER.

Om du har gjort mätningen på 8 lyssningsplatser visas följande skärm automatiskt:



- Tryck på "Result" om du vill visa mätresultatet. Mer information finns i avsnittet "Visa mätresultatet" (s. 40).

### 4 Använd markörknapparna för att välja "Save/Cancel" och tryck sedan på ENTER.

### 5 Om du vill spara mätresultatet använder du markörknapparna och väljer "SAVE". Tryck sedan på ENTER.



De korrigerade högtalarinställningarna tillämpas.



- Om du vill avsluta mätningen utan att spara resultatet väljer du "CANCEL".

### 6 Koppla ur YPAO-mikrofonen från receivern.

Optimeringen av högtalarinställningarna är nu färdig.

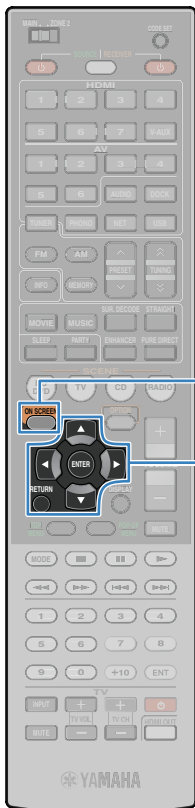

**Observera**

- Eftersom YPAO-mikrofonen är känslig för värme ska den inte placeras så att den utsätts för direkt solljus eller höga temperaturer (ovanpå AV-utrustning, o.s.v.).

**Visa mätresultaten**

Du kan visa YPAO-mätresultaten.

- 1 Efter mätningen använder du markörknapparna och väljer "Result". Tryck sedan på ENTER.**



- Du kan också välja "Result" från "Auto Setup" (s. 89) på "Setup"-menyn. I det fallet visas de föregående mätresultaten.

Följande bild visas.

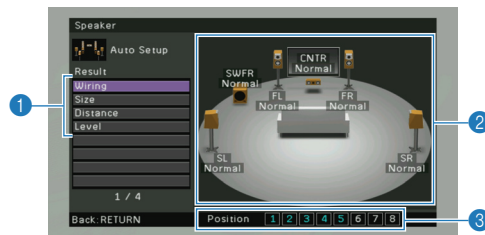

- 1 Mätresultatobjekt**
- 2 Mätresultatinformation**
- 3 Antalet platser som uppmätts (vid multimätning)**

- 2 Använd markörknapparna för att välja ett objekt**

**Wiring**

Varje högtalares polaritet  
 Normal: Högtalarkabeln är ansluten med rätt polaritet (+/-).  
 Reverse: Högtalarkabeln kan vara ansluten med polariteten omkastad (+/-).

**Size**

Varje högtalares storlek (övergångsfrekvensen för subwoofern)  
**Large:** Högtalaren kan återge lågfrekventa signaler på ett effektivt sätt.  
**Small:** Högtalaren kan inte återge lågfrekventa ljudsignaler.

**Distance**

Avståndet från lyssningsplatsen till varje högtalare.

**Level**

Justering av utnivå för varje högtalare.



- En högtalare där det har uppstått någon form av problem märks ut med ett meddelande i en röd ruta.

- 3 Om du vill sluta visa resultaten och återgå till föregående skärm trycker du på RETURN.**

**Ladda om föregående YPAO-justeringar**

När de manuellt konfigurerade högtalarinställningarna inte är lämpliga följer du anvisningarna nedan för att ignorera de manuella inställningarna och ladda om de föregående YPAO-justeringarna.

- 1 Välj "Speaker", "Auto Setup" och sedan "Result" på "Setup"-menyn (s. 88).**
- 2 Använd markörknapparna för att välja "Setup Reload" och tryck sedan på ENTER.**

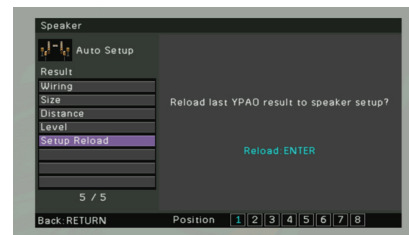

- 3 Du lämnar menyn genom att trycka på ON SCREEN.**

## Felmeddelanden

Om det visas några felmeddelanden under mätningen, lös problemet och utför YPAO igen.

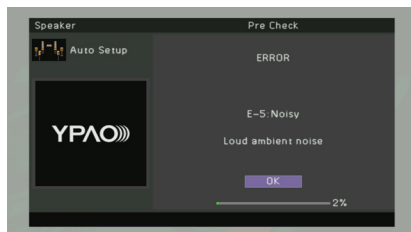

Felmeddelande	Orsak	Åtgärd
<b>E-1: No Front SP</b>	Framhögtalare har inte kunnat hittas.	
<b>E-2: No Sur. SP</b>	Någon av surroundhögtalarna har inte kunnat hittas.	Följ instruktionerna på skärmen för att avsluta YPAO och stäng av receivern. Kontrollera därefter högtalaranslutningarna.
<b>E-3: No F.PRNS SP</b>	Någon av närvarohögtalarna har inte kunnat hittas.	
<b>E-4: SBR→SBL</b>	En bakre surroundhögtalare är endast ansluten till R-sidan.	Om du bara använder en bakre surroundhögtalare ska du ansluta den till SINGLE-jacket (L-sidan). Följ instruktionerna på skärmen för att avsluta YPAO och stäng av receivern. Anslut sedan högtalaren på nytt.
<b>E-5: Noisy</b>	Det är för mycket störande ljud.	Se till att det är tyst i rummet och följ anvisningarna på skärmen för att starta mätningen igen. Om du valde "PROCEED" startar mätningen på nytt med villkoret att receivern ignorerar oljudsfelet även om det upptäcks oljud.
<b>E-6: Check Sur.</b>	En bakre surroundhögtalare har anslutits samtidigt som inga surroundhögtalare har anslutits.	Surroundhögtalarna ska vara anslutna om bakre surroundhögtalare används. Följ instruktionerna på skärmen för att avsluta YPAO och stäng av receivern. Anslut sedan högtalarna på nytt.
<b>E-7: No MIC</b>	YPAO-mikrofonen har kopplats bort.	Anslut YPAO-mikrofonen till YPAO MIC-jacket och följ anvisningarna på skärmen för att starta mätningen igen.
<b>E-8: No Signal</b>	YPAO-mikrofonen kunde inte upptäcka testtonerna.	Anslut YPAO-mikrofonen till YPAO MIC-jacket och följ anvisningarna på skärmen för att starta mätningen igen. Om detta fel upprepas, kontakta närmaste auktoriserade Yamaha-handlare eller -servicecenter.
<b>E-9: User Cancel</b>	Mätningen har avbrutits.	Följ anvisningarna på skärmen för att starta mätningen igen. Om du vill avbryta mätningen väljer du "EXIT".
<b>E-10: Internal Error</b>	Ett internt fel har uppstått.	Följ instruktionerna på skärmen för att avsluta YPAO och stäng sedan av och slå på receivern. Om detta fel upprepas, kontakta närmaste auktoriserade Yamaha-handlare eller -servicecenter.

## Varningsmeddelanden

Även om ett varningsmeddelande visas efter mätningen kan du spara mätresultatet genom att följa anvisningarna på skärmen. Vi rekommenderar att du kör YPAO en gång till och använder receivern med de optimala högtalarinställningarna.

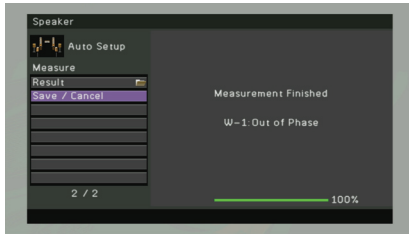

Varningsmeddelande	Orsak	Åtgärd
<b>W-1: Out of Phase</b>	Någon av högtalarkablarna kan vara ansluten med polariteten omkastad (+/-).	Välj "Wiring" i "Result" (s. 40) och kontrollera kabelanslutningarna (+/-) för den högtalare som markeras med "Reverse". Om högtalaren har anslutits på fel sätt stänger du av receivern och återansluter högtalarkabeln. Beroende på vilken typ av högtalare du använder och rummets beskaftenhet kan detta meddelande visas även om högtalarna är korrekt anslutna.
<b>W-2: Over Distance</b>	Någon av högtalarna står längre än 24 meter från lyssningsplatsen.	Välj "Distance" i "Result" (s. 40) och flytta högtalaren som är märkt med ">24.0 m (>80.0 ft)" så den står inom 24 meter från lyssningsplatsen.
<b>W-3: Level Error</b>	Det är en avsevärd skillnad mellan volymen från högtalarna.	Kontrollera användningsmiljön och kabelanslutningarna (+/-) för varje högtalare, samt volymen för subwoofern. Vi rekommenderar att likadana högtalare eller högtalare med så lika specifikationer som möjligt används.

# UPPSPELNING

## Grundläggande tillvägagångssätt vid uppspelning

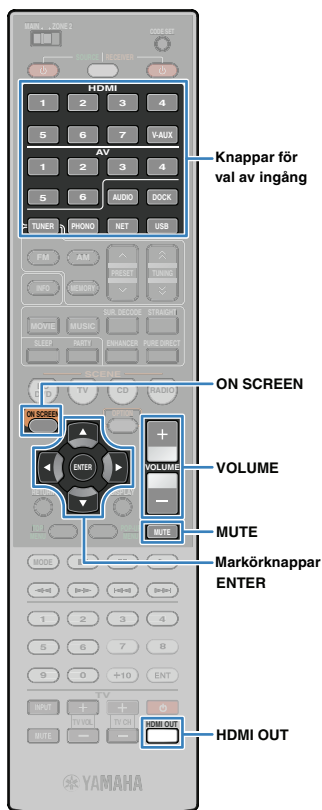

- 1 Slå på de externa enheter (TV, BD-/DVD-spelare o.s.v.) som är anslutna till receivern.
- 2 Använd knapparna för val av ingång och ingångskälla.
- 3 Starta uppspelning på den externa enheten eller välj en radiostation.  
Se bruksanvisningen som medföljde den externa enheten. Mer information om följande åtgärder finns på de motsvarande sidorna.
  - Lyssna på FM/AM-radio (s. 50)
  - Spela upp musik/videofiler från en iPod (s. 54)
  - Spela upp musik via Bluetooth (s. 59)
  - Spela upp musik från en USB-lagringsenhet (s. 61)
  - Spela upp musik som finns lagrad på datorer (PCs) (s. 64)
  - Lyssna på Internetradio (s. 67)

- 4 Tryck på VOLUME för att justera volymen.



- Om du vill stänga av ljudutmatningen trycker du på MUTE. Tryck på MUTE igen för att sätta på ljudet.
- Om du vill justera diskanten/basen i ljudet använder du "Option"-menyn eller TONE CONTROL på frontpanelen (s. 78).



### Val av ingång via bildskärm

- 1 Tryck på ON SCREEN.
- 2 Använd markörknapparna för att välja "Input" och tryck sedan på ENTER.
- 3 Använd markörknapparna för att välja önskad ingångskälla och tryck sedan på ENTER.

## Välja ett HDMI-utgångsjack

- 1 Tryck på HDMI OUT för att välja ett HDMI OUT-jack.  
När du trycker på knappen växlar du vilket HDMI OUT-jack som ska användas för signalutmatning.



<b>HDMI OUT 1+2</b>	Matar ut samma signal i både HDMI OUT 1- och HDMI OUT 2-jacket samtidigt.
<b>HDMI OUT 1</b>	
<b>HDMI OUT 2</b>	Matar ut signalerna i det valda HDMI OUT-jacket.
<b>HDMI OUT Off</b>	Inga signaler matas ut via HDMI OUT-jacken.



- Du kan även välja ett HDMI-utgångsjack genom att välja en scen (s. 44).
- När "HDMI OUT 1+2" är valt matar receivern ut videosignaler med den högsta upplösningen som båda de anslutna TV-apparaterna har stöd för. (Om du till exempel har anslutit en TV med 1080p till HDMI OUT 1-jack och en TV med 720p till HDMI OUT 2-jacket matar receivern endast ut 720p.)

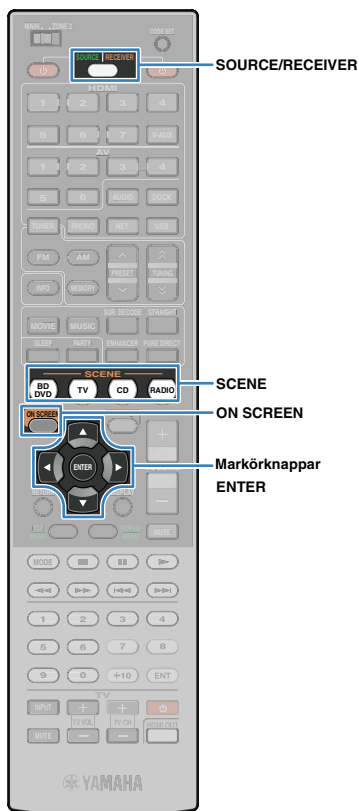

## Välja ingångskälla och favoritinställningar samtidigt (SCENE)

Med SCENE-funktionen kan du samtidigt välja tilldelad ingångskälla, ljudprogram och slå på/av Compressed Music Enhancer och HDMI-utgångsjack.

### 1 Tryck på SCENE.

Ingångskällan och inställningarna som är registrerade med motsvarande scen är valda. Den här receivern slås på automatiskt när den är i standby-läge.

Som standard är följande inställningar registrerade för varje scen.

SCENE	Input	Ljudprogram	Compressed Music Enhancer	HDMI-utgångsjack
<b>BD/DVD</b>	HDMI1	MOVIE (Drama)	Off	HDMI OUT 1+2
<b>TV</b>	AV4	STRAIGHT	On	HDMI OUT 1+2
<b>CD</b>	AV3	STRAIGHT	Off	HDMI OUT 1+2
<b>RADIO</b>	TUNER	MUSIC (7ch Stereo)	On	HDMI OUT 1+2

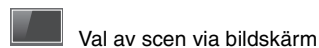

- Tryck på ON SCREEN.
- Använd markörknapparna för att välja "Scene" och tryck sedan på ENTER.
- Använd markörknapparna för att välja en önskad scen. Tryck sedan på ENTER.

## Konfigurera scentilldelningar

### 1 Utför följande åtgärder för att förbereda de inställningar som du vill tilldela en scen.

- Välj en ingångskälla (s. 43)
- Välj ett ljudprogram (s. 45)
- Aktivera/inaktivera Compressed Music Enhancer (s. 49)
- Välj en HDMI-utgångsjack (s. 43)

### 2 Tryck ned önskad SCENE-knapp tills "SET Complete" visas på frontpanelens display.



### 3 Om du vill styra motsvarande uppspelningsenhet efter att du valt scen håller du samtidigt ned motsvarande SCENE-knapp och knappen för val av ingång i mer än 3 sekunder.

När inställningen slutförts blinkar SOURCE/RECEIVER två gånger.



- Information om hur du registrerar fjärrkontrollskoden för uppspelningsenheten (om du ännu inte har gjort det) finns i avsnittet "Ange fjärrkontrollskoder för externa uppspelningsenheter" (s. 107).
- På "Scene"-menyn (s. 83) kan du också konfigurera scentilldelningar.
- Du kan starta uppspelningen på externa enheter som är anslutna till receivern via HDMI eller en Yamaha-produkt som är ansluten till REMOTE OUT-jacket tillsammans med ett scenval (SCENE-länkuppspelning). Du aktiverar SCENE-länkuppspelning genom att ange enhetstypen i "Device Control" (s. 84) på "Scene"-menyn.



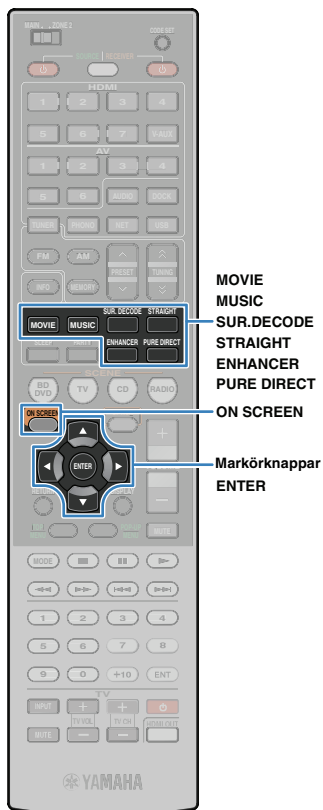

## Välja ljudläge

Receivern har ett antal olika ljudprogram och surrounddekodrar med vilka du kan lyssna på dina uppspelningskällor med ett favoritljudläge (ljudfälteffekt, stereouppspelning o.s.v.).

### Välja ett ljudprogram som passar för filmer (s. 46)

Tryck på MOVIE upprepade gånger.

### Välja ett ljudprogram som är lämpligt för musik eller stereoåtergivning (s. 47)

Tryck på MUSIC upprepade gånger.

### Välja en surrounddekode (s. 48)

Tryck upprepade gånger på SUR.DECODE.

### Växla till läget för rak avkodning (s. 48)

Tryck på STRAIGHT.

### Växla till Pure Direct-läget (s. 49)

Tryck på PURE DIRECT.

### Aktivera Compressed Music Enhancer (s. 49)

Tryck på ENHANCER.



### Val av ljudprogram/surrounddekode via bildskärmen

- ① Tryck på ON SCREEN.
- ② Använd markörknapparna för att välja "Sound Program" och tryck sedan på ENTER.
- ③ Använd markörknapparna för att välja ett ljudprogram/surrounddekode och tryck sedan på ENTER.



- Du kan ändra inställningarna för ljudprogrammen och surrounddekodern på "Sound Program"-menyn (s. 85).
- Ljudläget kan användas separat för de olika ingångskällorna.
- Vid uppspelning av ljudsignaler med en samplingsfrekvens som är högre än 96 kHz eller DTS Express-källor väljs automatiskt läget för rak avkodning (s. 48).
- Du kan kontrollera vilka högtalare som för närvarande återger ljud med högtalarindikatorerna på frontpanelen (s. 9) eller på skärmen "Audio Signal" på "Information"-menyn (s. 101).

## Lyssna med ljudfälteffekter (CINEMA DSP)

### CINEMA DSP

Receivern har ett antal olika ljudprogram där Yamahas egna DSP-teknik (CINEMA DSP) används. Med den kan du enkelt skapa ljudfält som liknar riktiga biosalonger och konsertsalar i ditt eget rum.

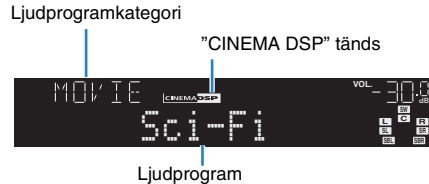

- När du spelar upp DTS-HD-källor väljs DTS-dekodern automatiskt.

### Ljudprogram som är lämpliga för filmer (MOVIE)

Följande ljudprogram är optimerade för användning med videokällor, t.ex. filmer, TV-program och spel.

#### MOVIE THEATER

<b>Standard</b>	Detta program skapar ett ljudfält som förstärker surroundkänslan utan att störa den ursprungliga akustiska lokaliseringen av flerkanaligt ljud, t.ex. Dolby Digital- och DTS-ljud. Det har utformats enligt konceptet om en idealisk biosalong, i vilken publiken omges av vackra efterklanger från vänster och höger och bakifrån.
<b>Spectacle</b>	Detta program återskapar den praktfulla känslan av storskaliga filmproduktioner. Det återger ett brett biografiljudfält som matchar cinemaskope-formatet för film på bredare dukar med ett utmärkt dynamikomfång och som ger allt från mycket små ljudeffekter till stora, imponerande ljud.
<b>Sci-Fi</b>	Detta program återskapar tydligt den noggrant utarbetade ljudupbyggnaden i de senaste science fiction- och specialeffektfilmerna. En rad olika filmkonstnärligt skapade virtuella rymder kan återges, med tydlig separation mellan dialog, ljudeffekter och bakgrundsmusik.
<b>Adventure</b>	Detta program är idealiskt för exakt återgivning av ljudupbyggnaden i action- och äventyrsfilmer. Ljudfältet begränsar efterklanger och lägger istället tonvikt på att återskapa en kraftfull rymd, ordentligt utvidgad åt både vänster och höger. Det återgivna djupet begränsas också relativt för att tillförsäkra separationen mellan ljudkanaler och ljudets klarhet.

<b>Drama</b>	Det här programmet innehåller stabila efterklanger som passar för en mängd olika filmgenrer, från allvarliga dramatiseringar till musikalier och komedier. Efterklangerna är måttliga men erbjuder en optimal 3D-känsla, där effekters tonklanger och bakgrundsmusik återges mildt men kubiskt runt tydligt tal och mittlokalisering på ett sätt som inte utmattar lyssnaren ens efter många timmars tittande.
<b>Mono Movie</b>	Detta program erbjuds för återgivning av enkanaliga videokällor, t.ex. en gammal film i en atmosfär som liknar den i en gammaldags biosalong. Programmet åstadkommer optimal utvidgning och efterklang till det ursprungliga ljudet för att skapa en behaglig rymd med ett visst ljudjup.

#### ENTERTAINMENT

<b>Sports</b>	Detta program ger lyssnare möjlighet att höra stereosända sportevenemang och underhållningsprogram med en förhöjd livekänsla. I sportsändningar placeras kommentatorernas röster tydligt i mitten samtidigt som atmosfären från sportarenan utvidgas till optimal rymd för att erbjuda lyssnaren en känsla av att vara närvarande på arenan.
<b>Action Game</b>	Det här programmet passar för actionspel som biltävlingar, fightingspel och FPS-spel. Realitetskänslan i, och framhävnigen av, olika effekter gör att spelaren upplever sig befinna sig mitt i händelserna, vilket gör det lättare att koncentrera sig på spelet. Använd detta program i kombination med Compressed Music Enhancer för ett mer dynamiskt och starkt ljudfält.
<b>Roleplaying Game</b>	Det här programmet passar för rollspel och äventyrsspel. Detta program lägger till djup i ljudfältet för naturlig och realistisk återgivning av bakgrundsmusik, specialeffekter och dialog i en mångfald scener. Använd detta program i kombination med Compressed Music Enhancer för ett klarare och mer spatialt ljudfält.
<b>Music Video</b>	Det här programmet erbjuder bilden av en konserthall för levande pop-, rock- och jazzmusik. Tack vare det ljudfält för närvarokänsla som betonar livligheten i sång och solospel liksom taktslagen i rytminstrument och det surroundljudfält som återskapar rymden i en stor konserthall kan lyssnaren åtnjuta den mustiga atmosfären vid ett liveuppträdande.

## ■ Välja ljudprogram som är lämpliga för musik eller stereoåtergivning (MUSIC)

Följande ljudprogram är optimerade för att lyssna på musikkällor som CD-skivor. Du kan också välja stereouppspelning.

### □ CLASSICAL

<b>Hall in Munich</b>	Det här programmet simulerar en konserthall med omkring 2 500 platser i München, där interiören liksom i många typiska konserthallar i Europa består av elegant trä. Skarpa, vackra efterklanger sprider sig rikligt och skapar en lugnande atmosfär. Åhörarens virtuella plats är till vänster om arenans mitt.
<b>Hall in Vienna</b>	Det här programmet simulerar en mellanstor, skokartongsformad konsertsal med cirka 1 700 platser, som är traditionell i Wien. Pelare och sirliga sniderier skapar mycket komplexa reflektioner från hela omgivningen runt publiken, så att ett mycket fylligt, rikt ljud återges.
<b>Chamber</b>	Detta program återskapar en relativt bred rymd med högt i tak, likt ett auditorium i ett palats. Det erbjuder behagliga efterklanger som lämpar sig för hovmusik och kammarmusik.

### □ LIVE/CLUB

<b>Cellar Club</b>	Detta program simulerar en liveklubb med lågt i tak och en hemtrevlig atmosfär. Ett realistiskt, levande ljudfält med kraftfullt ljud ger lyssnaren en känsla av att befinna sig på en främre rad framför en mindre scen.
<b>The Roxy Theatre</b>	Det här programmet simulerar akustiken i en känd rockklubb i Los Angeles med cirka 460 platser. Åhörarens virtuella plats är till vänster om lokalens mitt.
<b>The Bottom Line</b>	Det här programmet skapar ljudfältet vid scenkanten i The Bottom Line, en berömd jazzklubb i New York. Rummet har 300 sittplatser till vänster och höger i ett ljudfält som erbjuder ett reellt och vibrerande ljud.

### □ STEREO

<b>2ch Stereo</b>	Använd detta program för att nermixa flerkanaliga källor till 2 kanaler. Om flerkanalssignaler matas in, så mixas signalerna ned till 2 kanaler och matas ut via vänster och höger framhögtalare (det här programmet använder inte CINEMA DSP).
<b>7ch Stereo</b>	Använd detta program för att återge ljud via samtliga högtalare. Vid uppspelning av flerkanaliga ljudkällor mixar receivern ned källljudet till 2 kanaler och återger sedan ljudet till alla anslutna högtalare. Detta program skapar ett större ljudfält och är idealiskt för bakgrundsmusik vid fester o.s.v.



SUR.DECODE  
STRAIGHT

## ■ Lyssna på stereoskopiska ljudfält (CINEMA DSP 3D)

### CINEMA DSP 3D

CINEMA DSP 3D gör det möjligt att skapa ett naturligt stereoskopiskt ljudfält i rummet.

CINEMA DSP 3D fungerar när följande båda villkor är uppfyllda.

- Något av ljudprogrammen (förutom 2ch Stereo eller 7ch Stereo) har valts (s. 46).
- "CINEMA DSP 3D Mode" (s. 78) på "Option"-menyn har satts till "On" (standard).

"CINEMA DSP 3D" tänds



- Vi rekommenderar att du använder närvarohögtalare för att få full effekt från de stereoskopiska ljudfälten. Receivern skapar dock VPS (Virtual Presence Speaker) med hjälp av fram-, mitt- och surroundhögtalarna för att kunna återge stereoskopiska ljudfält även när det inte finns några närvarohögtalare anslutna.

## ■ Återgivning av ljudfälteffekter utan surroundhögtalare (Virtual CINEMA DSP)

När du väljer något av ljudprogrammen (förutom 2ch Stereo eller 7ch Stereo) och det inte finns några surroundhögtalare anslutna skapar receivern automatiskt surroundljudfältet med hjälp av de främre sidohögtalarna.

## Lyssna på obehandlad uppspelning

Du kan spela upp ingångskällor utan någon ljudfälteffektbehandling.

## ■ Lyssna på obehandlade ljud i ursprungliga kanaler (rak avkodning)

När det raka avkodningsläget är aktiverat, återger varje högtalare varje kanalljudsignal direkt (utan ljudfältbehandling). Vid uppspelning av ljudkällor över 2 kanaler, t.ex. CD, hörs stereoljud från framhögtalarna. Vid uppspelning av flerkanaliga ljudkällor, skapar receivern obehandlat flerkanalsljud.

### 1 Tryck på STRAIGHT.

När du trycker på knappen aktiverar/inaktiverar du läget för rak avkodning.



## ■ Lyssna på obehandlat flerkanalsljud (surrounddekod)

Surrounddekodern aktiverar obehandlad flerkanalig uppspelning från 2-kanaliga källor. När inmatningen kommer från en flerkanalig källa fungerar det på samma sätt som läget för rak avkodning. Mer information om varje dekod finns i avsnittet "Ordlista" (s. 119).

### 1 Tryck på SUR.DECODE för att välja en surrounddekod.

Varje gång du trycker på knappen växlar surrounddekodern.



<input checked="" type="checkbox"/> Pro Logic	Använder Dolby Pro Logic-dekodern som är lämplig för alla källor.
<input checked="" type="checkbox"/> PLIIx Movie	Använder Dolby Pro Logic IIx-dekodern (eller Dolby Pro Logic II-dekodern) som är lämplig för filmer.
<input checked="" type="checkbox"/> PLII Movie	Använder Dolby Pro Logic II-dekodern som är lämplig för filmer.



<input checked="" type="checkbox"/> <b>PLIIx Music</b>	Använder Dolby Pro Logic IIx-dekodern (eller Dolby Pro Logic II-dekodern) som är lämplig för musik.
<input checked="" type="checkbox"/> <b>PLII Music</b>	
<input checked="" type="checkbox"/> <b>PLIIx Game</b>	Använder Dolby Pro Logic IIx-dekodern (eller Dolby Pro Logic II-dekodern) som är lämplig för spel.
<input checked="" type="checkbox"/> <b>PLII Game</b>	
<b>Neo: 6 Cinema</b>	Använder DTS Neo: 6-dekodern som är lämplig för filmer.
<b>Neo: 6 Music</b>	Använder DTS Neo: 6-dekodern som är lämplig för musik.



- Det går inte att välja Dolby Pro Logic IIx-dekodrar när det finns hörlurar anslutna eller när "Surround Back" på "Setup"-menyn har satts till "None".

## Lyssna på ett naturtroget hi-fi-ljud (Pure Direct)

När Pure Direct-läget är aktiverat återger receivern ljudet från den valda källan via en så kort signalväg som möjligt för att reducera elektriska störningar från andra kretsar (frontpanelens display o.s.v.). På så vis kan du lyssna på Hi-Fi-ljud av hög kvalitet.



### 1 Tryck på PURE DIRECT.

När du trycker på knappen aktiverar/inaktiverar du Pure Direct-läget.



- När Pure Direct-läget är aktiverat är inte följande funktioner tillgängliga.
  - Välja ljudprogram
  - Justera tonkontrollen
  - Använda bildskärmsmenyn
  - Visa information på frontpanelens display (när den inte används)

## Lyssna till komprimerad musik med förbättrat ljud (Compressed Music Enhancer)

### compressed music ENHANCER

Compressed Music Enhancer-läget förbättrar ljudförstärkningen närmast till det ursprungliga djupet och bredden för komprimerade musikkällor. Den här funktionen kan användas tillsammans med alla andra ljudlägen.



### 1 Tryck på ENHANCER.

När du trycker på knappen aktiverar/inaktiverar du Compressed Music Enhancer.

"ENHANCER" tänds



- Compressed Music Enhancer fungerar inte för följande ljudkällor.
  - Signaler med en samplingsfrekvens över 48 kHz
  - Högupplöst direktuppspelat ljud



- Det går också att använda "Enhancer" (s. 79) på "Option"-menyn för att aktivera/inaktivera Compressed Music Enhancer.

## Lyssna på surroundljud med hörlurar (SILENT CINEMA)



Du kan lyssna på surround- eller ljudfälteffekter som ett högtalarsystem för flera kanaler med stereohörlurar genom att ansluta hörlurarna till PHONES-jacket och välja ett ljudprogram eller en surround-dekoder.

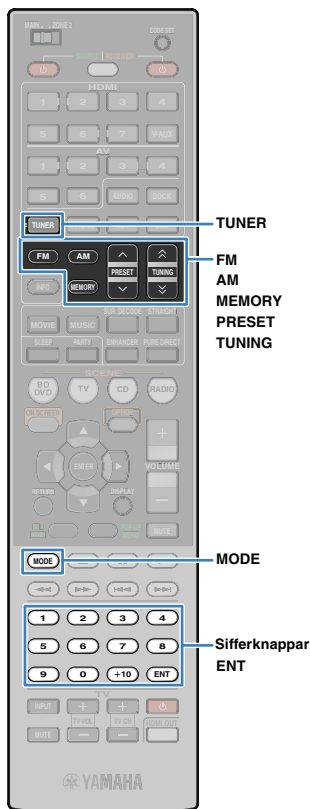

## Lyssna på FM/AM-radio

Inställning av önskad radiokanal kan göras genom att du anger dess frekvens eller väljer den bland de registrerade radiokanalerna.



- Om det inte går att få bra mottagning på radion justerar du rikningen på FM/AM-antennerna.

### Välja en frekvens för mottagning

- 1 Tryck på TUNER för att välja "TUNER" som ingångskälla.
- 2 Tryck på FM eller AM för att välja önskat band.



- 3 Använd följande knappar för att ange en frekvens.

**TUNING:** Öka/minska frekvensen.

Håll ned knappen i ungefär en sekund för att börja söka automatiskt efter stationen.

**Sifferknappar:** Ange en frekvens direkt. Om du t.ex. vill ange 98.50 MHz trycker du på "9", "8", "5" och "0" (eller ENT).



"TUNED" tänds vid mottagning av en signal från en radiostation.

Vid mottagning av en stereosignal tänds också "STEREO".



- Om du anger en frekvens som ligger utanför aktuellt mottagningsområde visas meddelandet "Wrong Station!".



- När du lyssnar på FM-radio kan du växla mellan stereo- och monoljud genom att trycka på MODE. Ibland kan en instabil signalmottagning för en FM-radiostation förbättras om du växlar över till monoljud.

## Registrera favoritradiostationer (förval)

Du kan spara upp till 40 radiostationer som förval. När du har registrerat stationer kan du enkelt välja dem genom att trycka på förvalsnumren.



- Med hjälp av "Auto Preset" kan du automatiskt registrera FM-stationer med starka signaler (s. 53).

### Registrera en radiostation

Välj en radiostation manuellt och registrera den till ett förvalsnummer.

- 1 Följ "Välja en frekvens för mottagning" (s. 50) för att ställa in en önskad radiostation.
- 2 Håll ned MEMORY i mer än 2 sekunder.

Radiostationen registreras till förvalsnumret "01" vid den första registreringen. Därefter registreras den på ett ledigt förvalsnummer (närmast det senast registrerade förvalsnumret).



Förvalsnummer



- Om du vill välja på vilket förvalsnummer stationen ska registreras trycker du en gång på MEMORY när du har ställt in en önskad radiostation, använder PRESET eller sifferknapparna och väljer ett förvalsnummer. Tryck sedan på MEMORY igen.

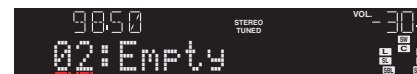

"Empty" (används ej) eller den frekvens som är registrerad

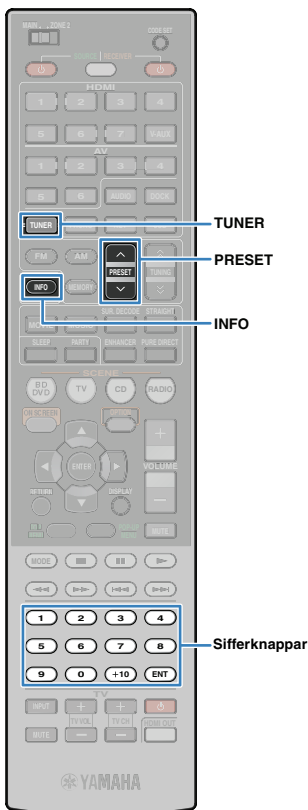

## ■ Välja en förvald station.

Lyssna på en registrerad radiostation genom att trycka på motsvarande förvalsnummer.

- 1 Tryck på TUNER för att välja "TUNER" som ingångskälla.
- 2 Tryck upprepade gånger på PRESET för att välja en önskad radiostation.

Du kan också direkt ange ett förvalsnummer (01 till 40) genom att använda sifferknapparna efter att du har tryckt en gång på PRESET.



- "No Presets" visas när inga stationer har registrerats.
- När ett ogiltigt nummer anges visas "Wrong Num".
- Om ett förvalsnummer som inte används anges visas "Empty".



- Du raderar förvalda stationer med "Clear Preset" eller "Clear All Preset" (s. 53).

## Radiodatasystem-mottagning

RDS (radiodatasystem) är ett system för dataöverföring som används av FM-stationer i många länder. Receivern kan ta emot diverse RDS-information, t.ex. "Program Service", "Program Type", "Radio Text" och "Clock Time" vid mottagning av RDS-sändande stationer.

### ■ Visning av Radiodatasystem-information

- 1 Ställa in en önskad RDS-sändande station.



- Vi rekommenderar att du använder "Auto Preset" för att ställa in RDS-stationerna (s. 53).

- 2 Tryck på INFO.

Varje gång du trycker på knappen växlas vilket objekt som visas.



Objektnamn

Ca. 3 sekunder senare visas motsvarande information.



Information

<b>Program Service</b>	Programtjänstnamn
<b>Program Type</b>	Visar typ för aktuellt program
<b>Radio Text</b>	Information om det aktuella programmet
<b>Clock Time</b>	Aktuell tid
<b>DSP Program</b>	Namn på ljudläge
<b>Audio Decoder</b>	Dekodernamn
<b>Frekvens</b>	Frekvens

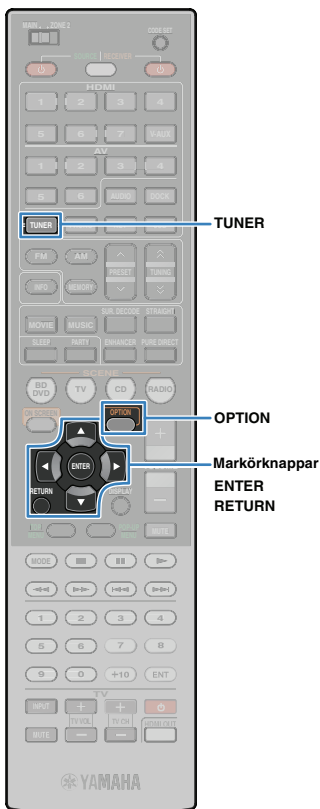

- "Program Service", "Program Type", "Radio Text" och "Clock Time" visas inte när radiostationen inte erbjuder RDS-tjänsten.

## ■ Automatisk mottagning av trafikinformation

När du har valt "TUNER" som ingångskälla tar receiveern automatiskt emot trafikinformation. Om du vill aktivera den här funktionen följer du anvisningarna nedan för att ange trafikinformationstationen.

- 1 Om du har valt "TUNER" som ingångskälla trycker du på **OPTION**.
- 2 Använd markörknapparna och välj "Traffic Program" (TrafficProgram). Tryck sedan på **ENTER**.

Sökningen efter trafikinformationstationen börjar inom 5 sekunder. Om du vill påbörja sökningen direkt trycker du på **ENTER** en gång till.



- För att söka uppåt/nedåt från den aktuella frekvensen trycker du på markörknapparna (△ / ▽) när "READY" visas.
- Tryck på **RETURN** om du vill avbryta sökningen.
- Texter inom parenteser anger indikationer på frontpanelens display.

Följande skärm visas i ca. 3 sekunder när sökningen är slutförd.



Trafikinformationstation (frekvens)



- Om det inte går att hitta några trafikinformationstationer visas "TP Not Found" i ca. 3 sekunder.

## Använda radion på TV:n

Du kan visa radioinformation eller välja en radiostation på TV:n.

- 1 Tryck på **TUNER** för att välja "TUNER" som ingångskälla.

Uppspelnings-skärmen visas på TV:n.

## ■ Uppspelnings-skärm

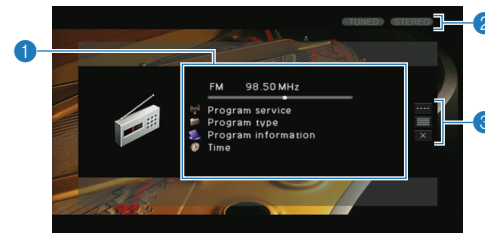

- 1 **Radiostationsinformation**

Visar information om den valda radiostationen, t.ex. valt band (FM/AM) och frekvens.

När du ställer in en RDS-sändande station (s. 51) visas också RDS-information ("Program Service", "Program Type", "Radio Text" och "Clock Time").

- 2 **TUNED/STEREO-indikatorer**

"TUNED" tänds vid mottagning av en signal från en radiostation. Vid mottagning av en stereosignal tänds "STEREO".

- 3 **Användningsmenyn**

Använd markörknapparna för att välja ett objekt och tryck sedan på **ENTER** för att bekräfta ditt val.

Tryck på **RETURN** för att stänga undermenyn.





Knappar för navigering i menyer  
Markörknappar  
ENTER  
RETURN

Meny	Undermeny	Funktion
Manual Tuning	FM	Växlar till FM/AM.
	AM	
	Tuning (+/-)	Väljer en frekvens.
	Auto (+/-)	Väljer automatiskt en radiostation.
	Memory	Registrerar den valda stationen som förval.
	Direct	Anger en frekvens direkt.
Browse		Flyttar till bläddringsskärmen (förvalsstationslistan).
Screen Off		Stänger den aktuella skärmen och visar bakgrunden. Tryck på någon av knapparna för navigering i menyer för att visa den på nytt.

## Bläddringsskärmen

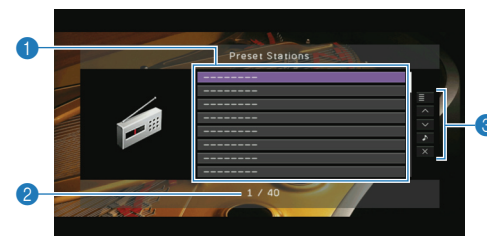

### 1 Förvalsstationslista

Visar listan med förvalda stationer. Använd markörknapparna för att välja en förvald station och tryck sedan på ENTER.

### 2 Förvalsnummer

### 3 Användningsmenyn

Använd markörknapparna för att välja ett objekt och tryck sedan på ENTER för att bekräfta ditt val.

Tryck på RETURN för att stänga undermenyn.

Meny	Undermeny	Funktion
	Memory	Registrerar den aktuella stationen på förvalsnumret som har valts i listan.
Utility	Auto Preset	Registrerar automatiskt FM-radiostationer med starka signaler (upp till 40 stationer).
	Clear Preset	Raderar den förvalsstation som har valts i listan.
	Clear All Preset	Raderar alla förvalda stationer.
1 Page Up		Flyttar till nästa/föregående sida i listan.
1 Page Down		
Now Playing		Flyttar till uppspelningsskärmen.
Screen Off		Stänger den aktuella skärmen och visar bakgrunden. Tryck på någon av knapparna för navigering i menyer för att visa den på nytt.

## Spela upp musik/videofiler från en iPod

Receivern kan spela upp musik/videofiler från en iPod genom att du använder den USB-kabel som medföljde iPod:en, Yamahas valfria iPod-dockningsstation (t.ex. YDS-12) eller Yamahas valfria trådlösa iPod-system (YID-W10).



- I den här bruksanvisningen används uttrycket "iPod" för både "iPod" och "iPhone". "iPod" kan här alltså avse både "iPod" och "iPhone", så länge inget annat anges uttryckligen.
- En del funktioner är kanske inte kompatibla beroende på modell eller programvaruversion för din iPod, eller modellen på iPod-dockningsstationen.

### Skillnader i funktionalitet beroende på anslutningssätt

	USB-kabel som medföljde iPod	Yamaha universell iPod-dockningsstation (till exempel YDS-12)	Yamahas trådlösa iPod-system (YID-W10)
Ljudutgång	✓	✓	✓
Videoutgång	✓*	✓	—
Styrning med receivers fjärrkontroll	✓	✓	—
Styrning med iPod	✓	✓	✓
Styrning via TV-skärmen	✓	✓	—
Laddning	✓	✓	✓
Laddning i standby-läge	—	✓	✓
<b>iPod med stöd</b>	iPod touch iPod nano (2 gen. till 6 gen.) iPod classic iPhone 4 iPhone 3GS iPhone 3G iPhone	iPod touch iPod nano iPod classic iPod with video iPod with color display iPod with click wheel iPhone 4 iPhone 3GS iPhone 3G iPhone	iPod touch iPod nano iPod classic iPod with video iPhone 4 iPhone 3GS iPhone 3G iPhone

\* Kräver en Apple Composite AV-kabel (medföljer ej). Anslut USB- och kompositvideokontakterna på Apple Composite AV-kabeln till USB-jacket och "VIDEO AUX (VIDEO)"-jacket på receivern och ange "Video Out (USB)" (s. 82) på "Input"-menyn till "V-AUX".

## Ansluta en iPod

### Använda en USB-kabel

Anslut din iPod till receivern med den USB-kabel som medföljde din iPod.

#### 1 Anslut USB-kabeln till din iPod.

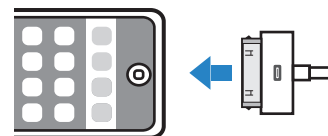

#### 2 Anslut USB-kabeln till USB-jacketet.

Receiver (framsida)

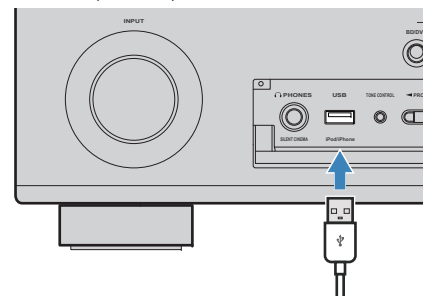

## ■ Använda en iPod-dockningsstation

Mer information finns i bruksanvisningen för iPod-dockningsstationen.

### 1 Med receivern i standby-läge ansluter du din iPod-dockningsstation till DOCK-jacket.

Placera din iPod-dockningsstation så långt bort från receivern som möjligt.

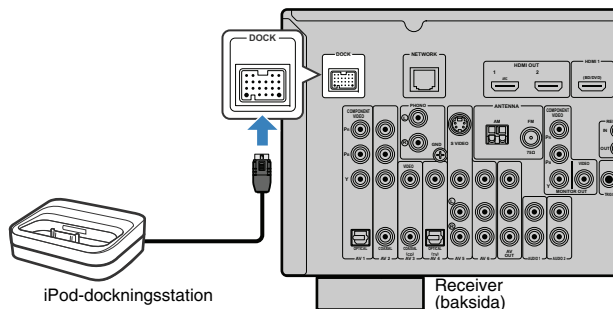

### 2 Anslut din iPod till iPod-dockningsstationen och slå sedan på receivern.



- När en iPod är ansluten till iPod-dockningsstationen laddas den samtidigt. Du kan välja om din iPod ska laddas när receivern är i standby-läge genom att använda "Standby Charge" (s. 81) på "Input"-menyn.

## ■ Använda iPods trådlösa system

När du använder iPods trådlösa system styr du din iPod så att den börjar spela upp vid anslutning. Mer information finns i bruksanvisningen för iPods trådlösa system.

### 1 Utan att nätkabeln är ansluten till vägguttaget ansluter du iPods trådlösa system (mottagare) till DOCK-jacket.

Placera iPods trådlösa system (mottagare) så långt bort från receivern som möjligt.

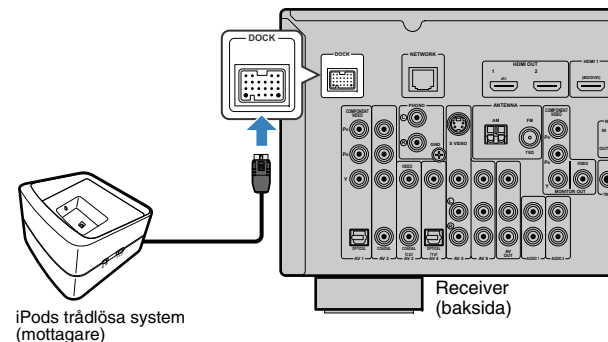

### 2 Anslut nätkabeln till ett vägguttag.

### 3 Anslut din iPod till iPods trådlösa system (sändare).

### 4 Välj innehållet på din iPod och påbörja sedan uppspelningen.

Receivern slås automatiskt på och "DOCK" väljs som ingångskälla.



- Du kan välja om du vill styra receivern (slå på/av, val av ingång och volymjustering) tillsammans med iPod-åtgärder med hjälp av "iPod Interlock" (s. 82) på "Input"-menyn. Om funktionen för iPod-synkronisering är inaktiverad slår du på receivern och väljer ingångskällan manuellt.
- När iPods trådlösa system (sändare) är placerat på iPods trådlösa system (mottagare) laddas din iPod. Du kan välja om din iPod ska laddas när receivern är i standby-läge genom att välja "Standby Charge" (s. 81) på "Input"-menyn.

#### Observera

- När du använder iPod-kontroller för volymjustering, kan volymen bli oväntat hög. Det kan leda till att receivern eller högtalarna skadas. Om volymen plötsligt höjs under uppspelning tar du omedelbart bort iPod:en från iPods trådlösa system (sändare). För att undvika det här problemet rekommenderas du att använda "Max Volume" (s. 94) på "Setup"-menyn för att ställa in en maximal ljudnivå för receivern.

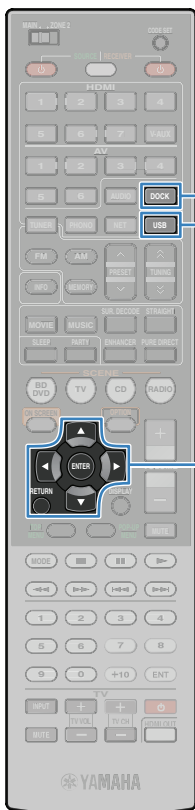

DOCK  
USB

Knappar för  
navigering i menyer  
Markörknappar  
ENTER  
RETURN

## Spela upp innehåll på en iPod

När din iPod är ansluten med en USB-kabel eller iPod-dockningsstation kan du styra din iPod via menyn som visas på TV:n.



- Om du använder iPods trådlösa system kan du inte styra din iPod från TV-skärmen. Använd iPod:en för att välja innehållet och påbörja uppspelningen.

- 1 Om du använder en USB-kabel trycker du på USB för att välja "USB" som ingångskälla. Om du använder en iPod-dockningsstation trycker du på DOCK för att välja "DOCK" som ingångskälla.

Bläddringsskärmen visas på TV:n.



\* Bildskärmsexempel (vid användning av en iPod-dockningsstation)

- 2 Använd markörknapparna för att välja ett objekt och tryck sedan på ENTER.

Om en låt är vald startar uppspelningen och uppspelningsskärmen visas.

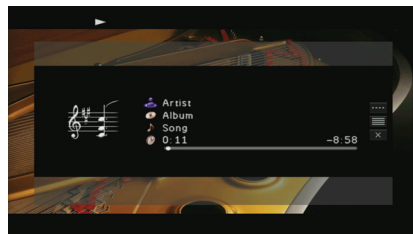

- Tryck på RETURN för att återgå till föregående skärm.
- Om du vill använda iPod:en när du väljer innehåll eller styr uppspelning växlar du till läget för enkel uppspelning (s. 57).

## Bläddringsskärmen

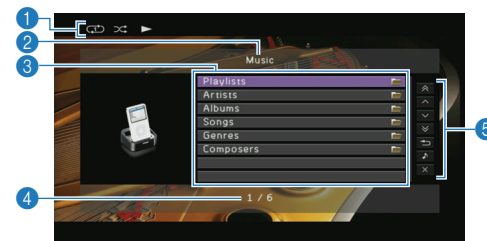

- 1 **Statusindikatorer**  
Visa de aktuella inställningarna för slumpvis/repeterad uppspelning (s. 58) samt uppspelningsstatus (uppspelning/paus o.s.v.).
- 2 **Listnamn**
- 3 **Innehållslista**  
Visar listan med iPod-innehållet. Använd markörknapparna för att välja ett objekt och tryck sedan på ENTER för att bekräfta ditt val.
- 4 **Objektnummer/total**
- 5 **Användningsmeny**  
Använd markörknapparna för att välja ett objekt och tryck sedan på ENTER för att bekräfta ditt val.

Meny	Funktion
1 Page Up	Flyttar till nästa/föregående sida i listan.
1 Page Down	
10 Pages Up	Flyttar 10 sidor framåt eller bakåt.
10 Pages Down	
Return	Återgår till listan på en högre nivå.
Now Playing	Flyttar till uppspelningsskärmen.
Screen Off	Stänger den aktuella skärmen och visar bakgrunden. Tryck på någon av knapparna för navigering i menyer för att visa den på nytt.



## ■ Uppspelningsskärm

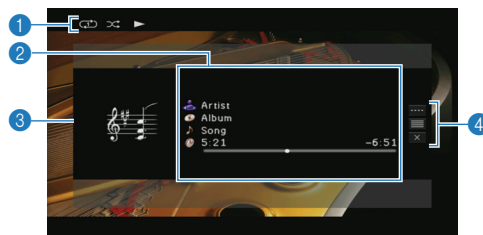

### 1 Statusindikatorer

Visa de aktuella inställningarna för slumpvis/repeterad uppspelning (s. 58) samt uppspelningsstatus (uppspelning/paus o.s.v.).

### 2 Uppspelningsinformation

Visar namnet på artisten, albumet och låten samt spelad/återstående tid. Använd markörknapparna för att välja vilken information som ska rullas.

### 3 Albumbild

### 4 Åtgärdsmeny

Använd markörknapparna för att välja ett objekt och tryck sedan på ENTER för att bekräfta ditt val. Tryck på RETURN för att stänga undermenyn.

Meny	Undermeny	Funktion
	▶	Återupptar uppspelning vid paus.
	■	Stoppar uppspelning.
	▬▬	Stoppar uppspelningen tillfälligt.
Play Control	◀▶	Hoppar framåt/bakåt.
	◀▶▶	
	◀▶▶▶	Söker framåt/bakåt (genom att hålla ned).
Browse		Flyttar till bläddringsskärmen.
Screen Off		Stänger den aktuella skärmen och visar bakgrunden. Tryck på någon av knapparna för navigering i menyer för att visa den på nytt.



- Du kan också styra uppspelningen med hjälp av knapparna för manövrering av externa enheter på fjärrkontrollen.

## ■ Manövrera iPod:en eller fjärrkontrollen (enkel uppspelning)

### 1 Tryck på MODE för att växla till enkel uppspelning.

Bildskärmsmenyn på TV:n slås av och iPod-åtgärder aktiveras.

När du vill visa bildskärmsmenyn på TV:n trycker du en gång till på MODE.

### 2 Använda iPod:en eller fjärrkontrollen för att påbörja uppspelningen.

Knappar som används på fjärrkontrollen	Funktion	
Markörknappar	Välj ett objekt.	
ENTER	Bekräftar valet.	
RETURN	Återgår till föregående skärm.	
	▶	Startar eller stoppar uppspelningen tillfälligt.
	■	Stoppar uppspelning.
Knappar för manövrering av externa enheter	◀▶	Hoppar framåt/bakåt.
	◀▶▶	
	◀▶▶▶	Söker framåt/bakåt (medan du håller ned).

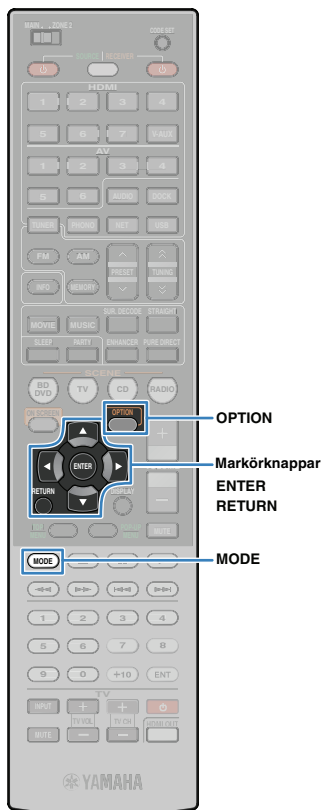

## ■ Inställningar för slumpvis/upprepad uppspelning

Det går att konfigurera inställningarna för slumpvis/repeterad uppspelning på din iPod.



- När du använder iPods trådlösa system konfigurerar du inställningarna för slumpvis/repeterad uppspelning direkt på din iPod.
- Under enkel uppspelning konfigurerar du inställningarna för slumpvis/repeterad uppspelning direkt på din iPod eller också trycker du på MODE för att visa bildskärmsmenyn på TV:n och följer anvisningarna nedan.
- Texter inom parenteser anger indikationer på frontpanelens display.

- 1 Om du har valt "USB" eller "DOCK" som ingångskälla trycker du på OPTION.**
- 2 Använd markörknapparna för att välja "Shuffle" (Shuffle) eller "Repeat" (Repeat) och tryck sedan på ENTER.**



- Tryck på RETURN för att återgå till föregående skärm när du navigerar i menyn.
- Texter inom parenteser anger indikationer på frontpanelens display.

- 3 Använd markörknapparna ( </> ) för att välja en inställning och tryck sedan på ENTER.**

Menypost	Inställning	Funktion
	Off (Off)	Slår av funktionen för slumpvis uppspelning.
<b>Shuffle (Shuffle)</b>	Songs (Songs)	Spelar upp låtar i slumpvis ordning. " ⌘ " visas på TV:n.
	Albums (Albums)	Spelar upp album i slumpvis ordning. " ⌘ " visas på TV:n.
	Off (Off)	Slår av funktionen för upprepade uppspelning.
<b>Repeat (Repeat)</b>	One (One)	Spelar den aktuella låten upprepade gånger. " ⌚ " visas på TV:n.
	All (All)	Spelar alla låtar upprepade gånger. " ⌚ " visas på TV:n.

- 4 Du lämnar menyn genom att trycka på OPTION.**

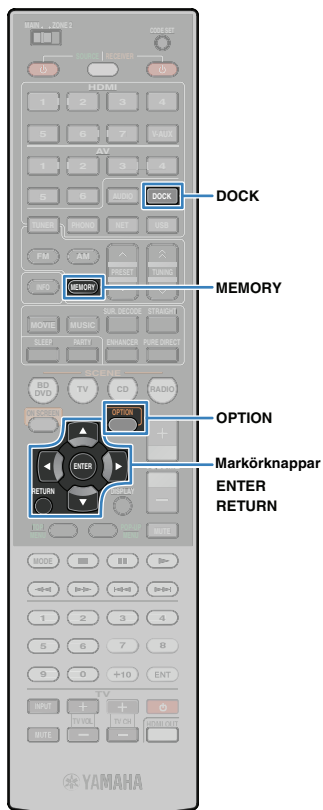

## Spela upp musik via Bluetooth

Receivern kan spela upp musik som finns lagrad på en Bluetooth-komponent med hjälp av en Yamaha Bluetooth trådlös ljudmottagare (t.ex. YBA-10, valfri). Mer information finns i bruksanvisningarna för Bluetooth-mottagaren och din Bluetooth-komponent.

Denna receiver stöder A2DP (Advanced Audio Distribution Profile) för Bluetooth-profilen.



- När du första gången ansluter din Bluetooth-komponent till Bluetooth-mottagaren måste du utföra en "parning" (så att de 2 Bluetooth-komponenterna känner igen varandra). Sedan behöver du bara upprätta en trådlös anslutning mellan enheterna för att kunna spela upp musik via Bluetooth. "Parning" måste utföras mellan varje kombination. Om du använder flera Bluetooth-komponenter måste du alltså para var och en av dem med Bluetooth-mottagaren.

## Ansluta en Bluetooth-mottagare

- Med receivern i standby-läge ansluter du Bluetooth-mottagaren till DOCK-jacketet.

Placera Bluetooth-mottagaren så långt bort från receivern som möjligt.

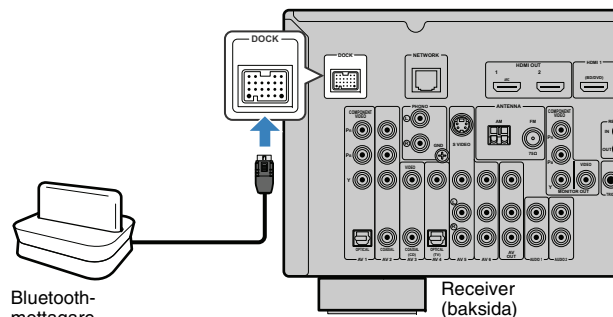

- Slå på receivern.

## Para ihop Bluetooth-komponenter

Du måste utföra parningen när en Bluetooth-komponent ansluts till Bluetooth-mottagaren för första gången, eller när parningsinställningarna har raderats.



- Yamahas Bluetooth-mottagare (YBA-10) kan paras ihop med upp till åtta Bluetooth-komponenter. När en nionde enhet paras ihop, kommer parningsinställningarna för den enhet som varit oanvänd längst tid att raderas.
- Texter inom parenteser anger indikationer på frontpanelens display.

- Tryck på **DOCK** för att välja "DOCK" som ingångskälla.
- Slå på din Bluetooth-komponent och ställ in den på parningsläge.
- Tryck på **OPTION**, använd markörknapparna för att välja "Pairing" (Pairing) och tryck sedan på **ENTER**.

Sökningen börjar. Om din Bluetooth-komponent hittar Bluetooth-mottagaren visas modellnamnet (t.ex. "YBA-10 YAMAHA") i enhetslistan på din komponent.



- Tryck på **RETURN** om du vill avbryta sökningen.
- Du kan också börja söka genom att du håller ned **MEMORY** i stället för steg 3. (Om du vill avbryta sökningen trycker du en gång till på **MEMORY**.)

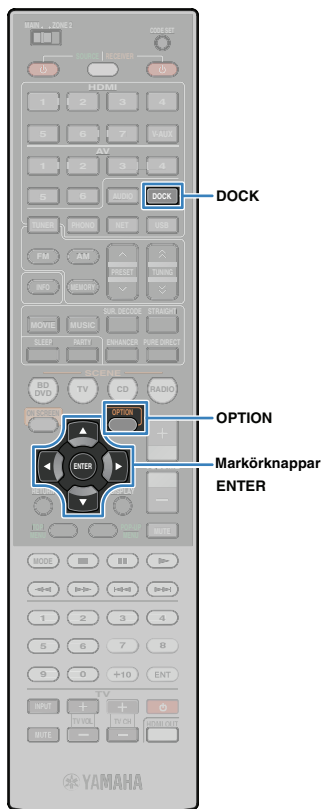

#### 4 Välj Bluetooth-mottagaren i enhetslistan och ange sedan lösenkoden "0000".

När parningen är slutförd visas "Completed".



- Beroende på Bluetooth-komponenter visas "BT connected" när parningen har slutförts. I det här fallet är den trådlösa anslutningen redan upprättad. Du behöver bara starta uppspelningen på din Bluetooth-komponent för att börja lyssna via receiveern.

#### 5 Du lämnar menyn genom att trycka på OPTION.

## Upprätta en trådlös anslutning och spela upp

När parningen är slutförd följer du anvisningarna nedan för att upprätta en trådlös anslutning mellan din Bluetooth-komponent och Bluetooth-mottagaren. När anslutningen är upprättad återger receiveern ljud som spelas upp på Bluetooth-komponenten.



- Beroende på vilka Bluetooth-komponenter det gäller, upprättas en trådlös anslutning automatiskt eller genom åtgärder på Bluetooth-komponenten. I det här fallet kan du hoppa över steg 2 och 3 nedan.
- Texter inom parenteser anger indikationer på frontpanelens display.

### 1 Tryck på DOCK för att välja "DOCK" som ingångskälla.

### 2 Tryck på OPTION.

### 3 Använd markörknapparna för att välja "Connect" (Connect). Tryck sedan på ENTER.

När den trådlösa anslutningen har upprättats visas "BT connected".



- När Bluetooth-mottagaren har parats med fler än en Bluetooth-komponent väljs den senast anslutna komponenten automatiskt. Om det inte går att upprätta en anslutning med en avsedd komponent provar du att para dem på nytt eller också utför du anslutningsåtgärden på den avsedda komponenten.
- Om det inte går att upprätta en anslutning visas "Not found". Kontrollera följande och försök sedan igen.
  - Bluetooth-komponenten och Bluetooth-mottagaren har parats.
  - Bluetooth-komponenten är påslagen och Bluetooth-läget är aktiverat.
  - Bluetooth-komponenten är inom 10 meter från Bluetooth-mottagaren.

### 4 Starta uppspelning på din Bluetooth-komponent.



- Om du vill avbryta den trådlösa anslutningen väljer du "Disconnect" (Disconnect) i steg 3.



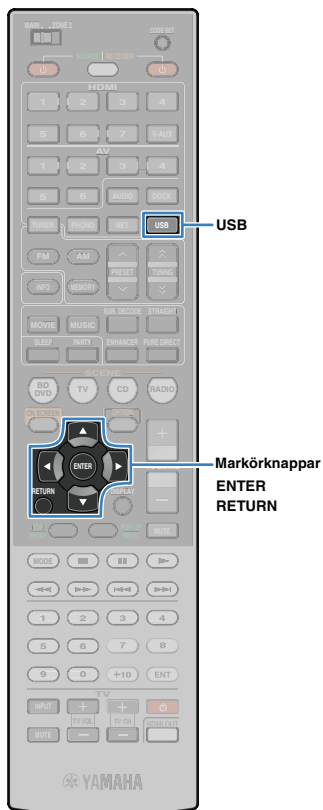

## Spela upp musik från en USB-lagringsenhet

Receivern kan spela upp musikfiler som finns på en USB-lagringsenhet. Mer information finns i bruksanvisningen för USB-lagringsenheten.

Receivern stöder USB-masslagringsenheter (FAT 16- eller FAT 32-format, med undantag för USB-hårddiskar).



- Receivern har stöd för uppspelning av filer i formaten WAV (endast PCM-format), MP3, WMA, MPEG-4 AAC och FLAC.
- Receivern är kompatibel med en samplingsfrekvens på upp till 96 kHz för WAV- och FLAC-filer samt 48 kHz för övriga filer.

## Ansluta en USB-lagringsenhet

### 1 Anslut USB-lagringsenheten till USB-jacket.

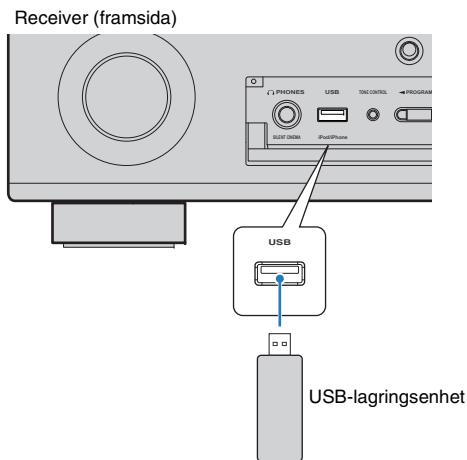

- Om USB-lagringsenheten innehåller många filer kan det ta lång tid att läsa in filerna. I det här fallet visas "Loading" på frontpanelens display.

## Spela upp innehåll på en USB-lagringsenhet

Följ anvisningarna nedan för att hantera innehållet på USB-lagringsenheten och starta uppspelning.

### 1 Tryck på USB för att välja "USB" som ingångskälla.

Bläddringsskärmen visas på TV:n.



- Om det pågår uppspelning på din USB-lagringsenhet visas uppspelningsskärmen.

### 2 Använd markörknapparna för att välja ett objekt och tryck sedan på ENTER.

Om en låt är vald startar uppspelningen och uppspelningsskärmen visas.

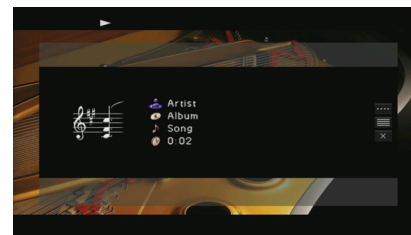

- Tryck på RETURN för att återgå till föregående skärm.
- Filer som inte stöds av receivern visas inte i listan.
- Du kan registrera dina favoritobjekt som genvägar (s. 73) och komma åt dem direkt genom att välja genvägsnummer.



Knappar för navigering i menyer  
Markörknappar  
ENTER  
RETURN

Knappar för manövrering av externa enheter

## Bläddringsskärmen

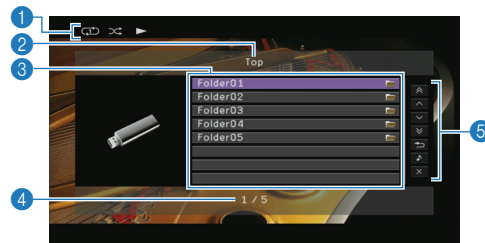

- 1 Statusindikatorer**  
Visa de aktuella inställningarna för slumpvis/repeterad uppspelning (s. 63) samt uppspelningsstatus.
- 2 Listnamn**
- 3 Innehållslista**  
Visar listan med innehåll på USB-lagringsenheten. Använd markörknapparna för att välja ett objekt och tryck sedan på ENTER för att bekräfta ditt val.
- 4 Objektnummer/total**
- 5 Användningsmenyn**  
Använd markörknapparna för att välja ett objekt och tryck sedan på ENTER för att bekräfta ditt val.

Meny	Funktion
<b>1 Page Up</b>	Flyttar till nästa/föregående sida i listan.
<b>1 Page Down</b>	
<b>10 Pages Up</b>	Flyttar 10 sidor framåt eller bakåt.
<b>10 Pages Down</b>	
<b>Return</b>	Åtgår till listan på en högre nivå.
<b>Now Playing</b>	Flyttar till uppspelningsskärmen.
<b>Screen Off</b>	Stänger den aktuella skärmen och visar bakgrunden. Tryck på någon av knapparna för navigering i menyer för att visa den på nytt.

## Uppspelningsskärm

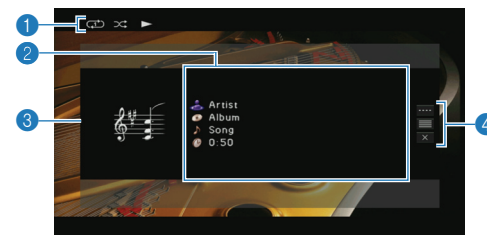

- 1 Statusindikatorer**  
Visa de aktuella inställningarna för slumpvis/repeterad uppspelning (s. 63) samt uppspelningsstatus.
- 2 Uppspelningsinformation**  
Visar namnet på artisten, albumet och låten samt spelad tid. Använd markörknapparna för att välja vilken information som ska rullas.
- 3 Albumbild**
- 4 Åtgärdsmeny**  
Använd markörknapparna för att välja ett objekt och tryck sedan på ENTER för att bekräfta ditt val.  
Tryck på RETURN för att stänga undermenyn.

Meny	Undermeny	Funktion
	■	Stoppar uppspelning.
<b>Play Control</b>	⏮	Hoppar framåt/bakåt.
	⏭	
<b>Browse</b>		Flyttar till bläddringsskärmen.
<b>Screen Off</b>		Stänger den aktuella skärmen och visar bakgrunden. Tryck på någon av knapparna för navigering i menyer för att visa den på nytt.



- Du kan också styra uppspelningen med hjälp av knapparna för manövrering av externa enheter (▶, ■, ⏮, ⏭) på fjärrkontrollen.

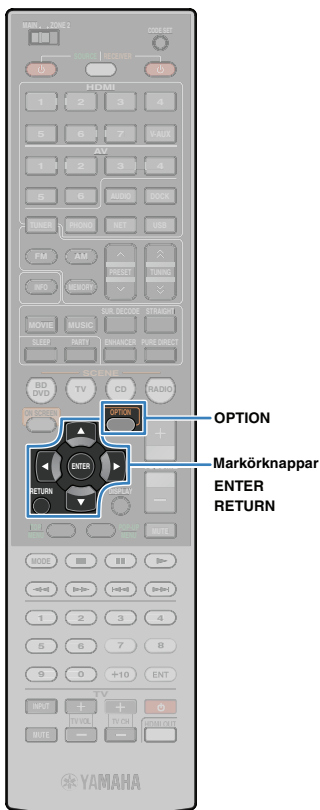

## ■ Inställningar för slumpvis/upprepad uppspelning

Det går att konfigurera inställningarna för slumpvis/repeterad uppspelning av innehåll på USB-lagringsenheter.



- Inställningarna för slumpvis/repeterad uppspelning delas med USB- och nätverkskällor.

**1** Om du har valt "USB" som ingångskälla trycker du på **OPTION**.

**2** Använd markörknapparna för att välja "Shuffle" (Shuffle) eller "Repeat" (Repeat) och tryck sedan på **ENTER**.



- Tryck på RETURN för att återgå till föregående skärm när du navigerar i menyn.
- Texter inom parenteser anger indikationer på frontpanelens display.

**3** Använd markörknapparna (</>) för att välja en inställning och tryck sedan på **ENTER**.

Menypost	Inställning	Funktion
<b>Shuffle (Shuffle)</b>	Off (Off)	Slår av funktionen för slumpvis uppspelning.
	On (On)	Spelar upp låtarna på det aktuella albumet (mappen) i slumpvis ordning. "⌘" visas på TV:n.
<b>Repeat (Repeat)</b>	Off (Off)	Slår av funktionen för upprepad uppspelning.
	Single (Single)	Spelar den aktuella låten upprepade gånger. "↺" visas på TV:n.
	All (All)	Spelar upp alla låtarna på det aktuella albumet (mappen) upprepade gånger. "↻" visas på TV:n.

**4** Du lämnar menyn genom att trycka på **OPTION**.

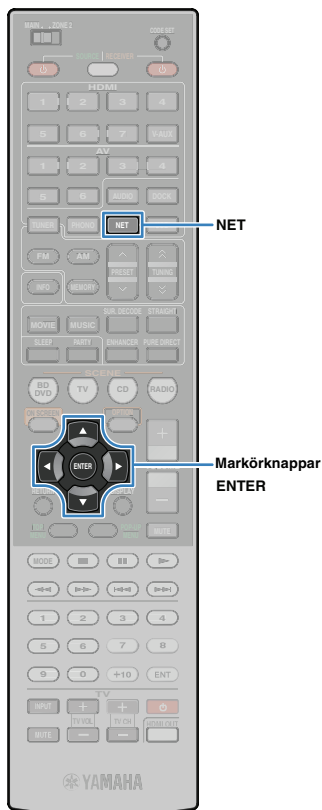

## Spela upp musik som finns lagrad på datorer (PCs)

Receivern kan spela upp musikfiler som finns på din dator eller på DLNA-kompatibla NAS.



- För att använda den här funktionen måste receivern och datorn vara korrekt anslutna i nätverket (s. 31). I "Information" i "Network" (s. 102) kan du kontrollera att receivern har tilldelats nätverksparametrarna (IP-adress o.s.v.) korrekt.
- Receivern har stöd för uppspelning av filer i formaten WAV (endast PCM-format), MP3, WMA, MPEG-4 AAC och FLAC.
- Receivern är kompatibel med en samplingsfrekvens på upp till 96 kHz för WAV- och FLAC-filer samt 48 kHz för övriga filer.
- Innan du kan spela upp FLAC-filer måste du installera serverprogramvara som stöder delning av FLAC-filer via DLNA på din dator eller använda en NAS som har stöd för FLAC-filer.

### Krav

- Receivern kan spela upp musikfiler som finns på följande musikserverar.
- Dator med Windows Media Player 11 eller senare installerat
  - Dator med serverprogramvara för DLNA-/UPnP-certifikatet installerat
  - NAS med DLNA/UPnP-certifikat

## Inställningar för medielning

Innan du kan spela upp musikfiler från datorn eller en DLNA-kompatibel NAS måste du konfigurera inställningen för medielning på varje musikserver.

### ■ För en dator med Windows Media Player installerat.

- 1 Kontrollera att Windows Media Player 11 eller senare är installerat på datorn.
- 2 I inställningarna för medielning aktiverar du medielning och väljer sedan receivern som en enhet till vilken media delas.

### ■ För en NAS eller en dator med annan DLNA-serverprogramvara installerad

Läs i bruksanvisningen för enheten eller programvaran om hur du konfigurerar inställningen för medielning.

## Spela upp musikinhåll på datorn

Följ anvisningarna nedan för att hantera musikinhållet på datorn och starta uppspelning.

- 1 Tryck upprepade gånger på NET för att välja "PC" som ingångskälla.

Bläddringsskärmen visas på TV:n.

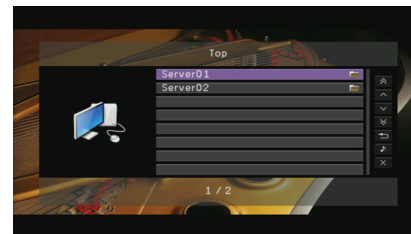

- Om det pågår uppspelning av en musikfil, som har valts från receivern, på din dator så visas uppspelningsskärmen.

- 2 Använd markörknapparna för att välja en musikserver. Tryck sedan på ENTER.

- 3 Använd markörknapparna för att välja en post och tryck sedan på ENTER.

Om en låt är vald startar uppspelningen och uppspelningsskärmen visas.

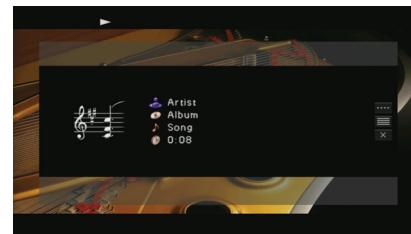



Knappar för navigering i menyer  
Markörknappar  
ENTER  
RETURN

Knappar för manövrering av externa enheter



- Tryck på RETURN för att återgå till föregående skärm.
- Filer som inte stöds av receivern visas inte i listan (eller kan inte väljas även om de visas i listan).
- Du kan registrera dina favoritobjekt som genvägar (s. 73) och komma åt dem direkt genom att välja genvägsnummer.

## Bläddringsskärm

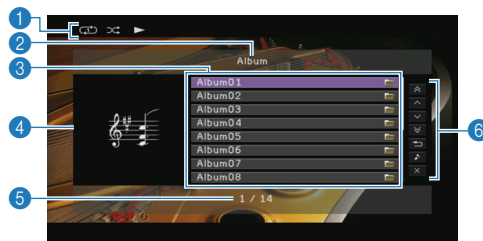

### 1 Statusindikatorer

Visa de aktuella inställningarna för slumpvis/repeterad uppspelning (s. 66) samt uppspelningsstatus (uppspelning/paus).

### 2 Listnamn

### 3 Innehållslista

Visar listan med datorinnehållet. Använd markörknapparna för att välja ett objekt och tryck sedan på ENTER för att bekräfta ditt val.

### 4 Albumbild

### 5 Objektnummer/total

### 6 Användningsmenyn

Använd markörknapparna för att välja ett objekt och tryck sedan på ENTER för att bekräfta ditt val.

Meny	Funktion
<b>1 Page Up</b>	Flyttar till nästa/föregående sida i listan.
<b>1 Page Down</b>	
<b>10 Pages Up</b>	Flyttar 10 sidor framåt eller bakåt.
<b>10 Pages Down</b>	
<b>Return</b>	Återgår till listan på en högre nivå.
<b>Now Playing</b>	Flyttar till uppspelningsskärmen.
<b>Screen Off</b>	Stänger den aktuella skärmen och visar bakgrunden. Tryck på någon av knapparna för navigering i menyer för att visa den på nytt.

## Uppspelningsskärm

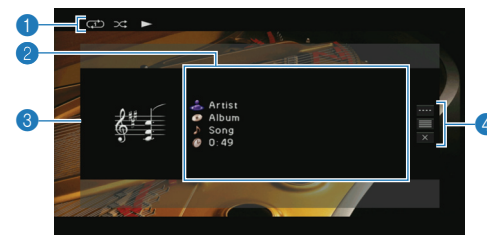

### 1 Statusindikatorer

Visa de aktuella inställningarna för slumpvis/repeterad uppspelning (s. 66) samt uppspelningsstatus (uppspelning/paus).

### 2 Uppspelningsinformation

Visar namnet på artisten, albumet och låten samt spelad tid. Använd markörknapparna för att välja vilken information som ska rullas.

### 3 Albumbild

### 4 Åtgärdsmeny

Använd markörknapparna för att välja ett objekt och tryck sedan på ENTER för att bekräfta ditt val.  
Tryck på RETURN för att stänga undermenyn.

Meny	Undermeny	Funktion
	▶	Återupptar uppspelning vid paus.
	■	Stoppar uppspelning.
<b>Play Control</b>	■ ■	Stoppar uppspelningen tillfälligt.
	◀◀	Hoppar framåt/bakåt.
	▶▶	
<b>Browse</b>		Flyttar till bläddringsskärmen.
<b>Screen Off</b>		Stänger den aktuella skärmen och visar bakgrunden. Tryck på någon av knapparna för navigering i menyer för att visa den på nytt.



- Du kan också styra uppspelningen med hjälp av knapparna för manövrering av externa enheter (▶, ■, ■ ■, ◀◀, ▶▶) på fjärrkontrollen.
- Du kan också använda en DLNA-kompatibel DMC (Digital Media Controller) för att styra uppspelningen. Mer information finns i avsnittet "DMC Control" (s. 82).

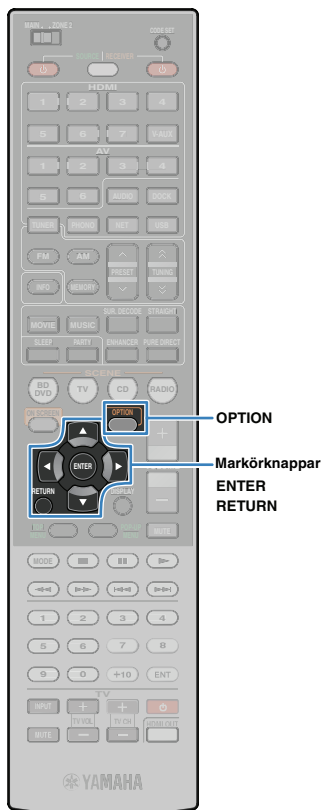

## ■ Inställningar för slumpvis/upprepad uppspelning

Det går att konfigurera inställningarna för slumpvis/repeterad uppspelning av innehåll på datorer.



- Inställningarna för slumpvis/repeterad uppspelning delas med USB- och nätverkskällor.

**1** Om du har valt "PC" som ingångskälla trycker du på **OPTION**.

**2** Använd markörknapparna för att välja "Shuffle" (Shuffle) eller "Repeat" (Repeat) och tryck sedan på **ENTER**.



- Tryck på RETURN för att återgå till föregående skärm när du navigerar i menyn.
- Texter inom parenteser anger indikationer på frontpanelens display.

**3** Använd markörknapparna (</>) för att välja en inställning och tryck sedan på **ENTER**.

Menypost	Inställning	Funktion
<b>Shuffle (Shuffle)</b>	Off (Off)	Slår av funktionen för slumpvis uppspelning.
	On (On)	Spelar upp låtarna på det aktuella albumet (mappen) i slumpvis ordning. "⌘" visas på TV:n.
<b>Repeat (Repeat)</b>	Off (Off)	Slår av funktionen för upprepade uppspelning.
	Single (Single)	Spelar den aktuella låten upprepade gånger. "↺" visas på TV:n.
	All (All)	Spelar upp alla låtarna på det aktuella albumet (mappen) upprepade gånger. "↻" visas på TV:n.

**4** Du lämnar menyn genom att trycka på **OPTION**.

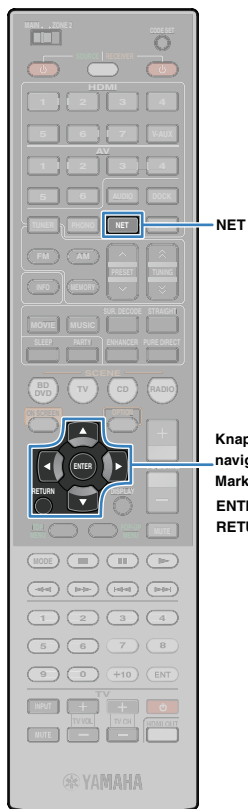

## Lyssna på Internetradio

Du kan lyssna på Internetradiostationer med hjälp av vTuner-databastjänsten för Internetradiostationer, som är speciellt anpassad för receivern och erbjuder en databas med mängder av radiostationer från hela världen.



- För att använda den här funktionen måste receivern vara uppkopplad mot Internet (s. 31). I "Information" i "Network" (s. 102) kan du kontrollera att receivern har tilldelats nätverksparametrarna (IP-adress o.s.v.) korrekt.
- Denna tjänst kan avbrytas utan förvarning.
- Vissa Internetradiostationer kan inte tas emot.

### 1 Tryck på NET upprepade gånger för att välja "NET RADIO" som ingångskälla.

Bläddringsskärmen visas på TV:n.



### 2 Använd markörknapparna för att välja ett objekt och tryck sedan på ENTER.

Om en Internetradiostation är vald startar uppspelningen och uppspelningsskärmen visas.



- Tryck på RETURN för att återgå till föregående skärm.
- Du kan registrera dina favorit-Internetradiostationer som genvägar (s. 73) och komma åt dem direkt genom att välja genvägsnummer.

## Bläddringsskärmen

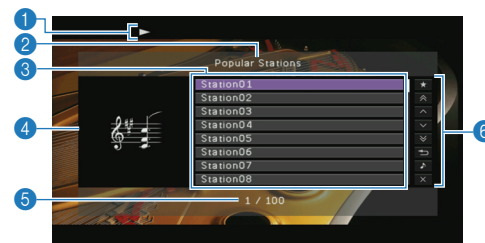

### 1 Uppspelningsindikator

### 2 Listnamn

### 3 Innehållslista

Visar listan med Internetradioinnehåll. Använd markörknapparna för att välja ett objekt och tryck sedan på ENTER för att bekräfta ditt val.

### 4 Stationsbild

### 5 Postnummer/total

### 6 Användningsmenyn

Använd markörknapparna för att välja ett objekt och tryck sedan på ENTER för att bekräfta ditt val.

Meny	Funktion
<b>Bookmark On</b>	Lägger till den valda stationen i listan "Bookmarks".
<b>1 Page Up</b>	Flyttar till nästa/föregående sida i listan.
<b>1 Page Down</b>	
<b>10 Pages Up</b>	Flyttar 10 sidor framåt eller bakåt.
<b>10 Pages Down</b>	
<b>Return</b>	Återgår till listan på en högre nivå.
<b>Now Playing</b>	Flyttar till uppspelningsskärmen.
<b>Screen Off</b>	Stänger den aktuella skärmen och visar bakgrunden. Tryck på någon av knapparna för navigering i menyer för att visa den på nytt.

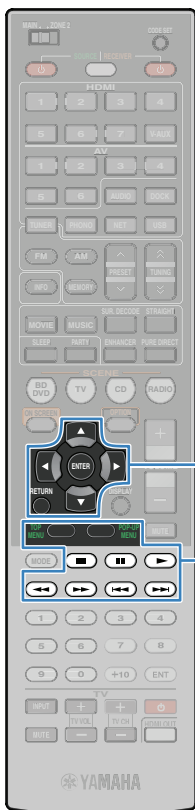

Knappar för navigering i menyer  
Markörknappar  
ENTER  
RETURN

Knappar för manövrering av externa enheter



- Genom att lägga till dina favorit-Internetradiostationer i "Bookmarks" kommer du snabbt åt dem från "Bookmarks". Om du vill ta bort stationer från "Bookmarks" markerar du en station i "Bookmarks" och väljer "Bookmark Off".
- Du kan också registrera dina favorit-Internetradiostationer genom att gå till följande webbsida med webbläsaren på din dator. För att använda denna funktion, behöver du receivers vTuner-ID och din e-postadress för att skapa ett personligt konto. Du kontrollerar aktuellt vTunerID (receivers MAC-adress) på skärmen "Network" (s. 102) på "Information"-menyn.  
<http://yradio.vtuner.com/>



- Du kan också styra uppspelningen med hjälp av knapparna för manövrering av externa enheter (▶, ■) på fjärrkontrollen.

## Uppspelningskärm

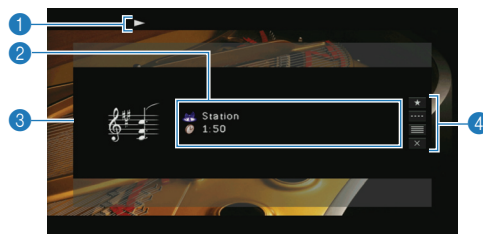

- Uppspelningsindikatorer**
- Uppspelningsinformation**  
Visar stationsnamn och spelad tid.
- Stationsbild**
- Användningsmenyn**  
Använd markörknapparna för att välja ett objekt och tryck sedan på ENTER för att bekräfta ditt val.  
Tryck på RETURN för att stänga undermenyn.

Meny	Undermeny	Funktion
<b>Bookmark On</b>		Lägger till den aktuella stationen i "Bookmarks".
<b>Play Control</b>	■	Stoppar uppspelning.
<b>Browse</b>		Flyttar till bläddringsskärmen.
<b>Screen Off</b>		Stänger den aktuella skärmen och visar bakgrunden. Tryck på någon av knapparna för navigering i menyer för att visa den på nytt.



## Spela upp musik i flera olika rum (flerzon)

Med hjälp av flerzonsfunktionen kan du spela upp olika inmatningskällor både i det rum där receivern är installerad (huvudzonen) och i ett annat rum (Zone2).

Till exempel kan en person lyssna på radio i sovrummet (Zone2) samtidigt som du tittar på TV i vardagsrummet (huvudzonen).

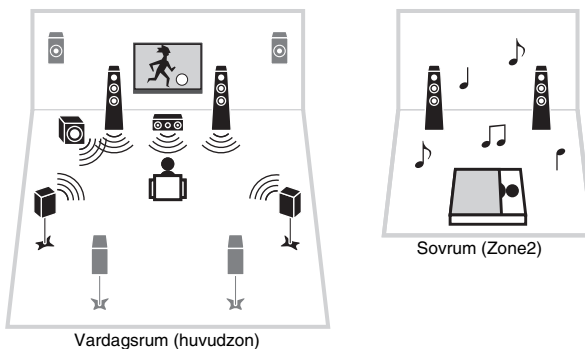

- Endast analoga ljudsignaler (inklusive radio, USB och nätverksskällor) kan spelas upp i Zone2. Om du vill spela upp ljud från en extern enhet i Zone2 måste du ansluta enheten till AUDIO-jacken (AV5-6, AUDIO1-2 eller VIDEO AUX) på receivern. Med partyläget (s. 72) kan du spela huvudzonens källor i Zone2 samtidigt, oavsett typ av ljudingångssignal.

### Förbereda för Zone2

Anslut enheterna som ska installeras i Zone2 till receivern. Anslutningsmetoden varierar beroende på vilken förstärkare som används (receivern eller en extern förstärkare).

#### Observera

- Dra ut receiverns nätkabel ur vägguttaget innan du ansluter högtalare eller en extern förstärkare.
- Var noga med att högtalarkabelns kärna inte vidrör någonting eller kommer i kontakt med metalldelar på receivern. Det kan skada receivern eller högtalarna. Om högtalarkablarna kortsluts visas "CHECK SP WIRES" på frontpanelens display när receivern slås på.

### Använda receiverns interna förstärkare

Anslut högtalarna placerade i Zone2 till receivern med högtalarkablarna.

Om du vill använda EXTRA SP-kontakter för Zone2-högtalarna anger du värdet "7ch +1ZONE" för "Power Amp Assign" (s. 91) på "Setup"-menyn när du har anslutit nätkabeln till ett vägguttag.

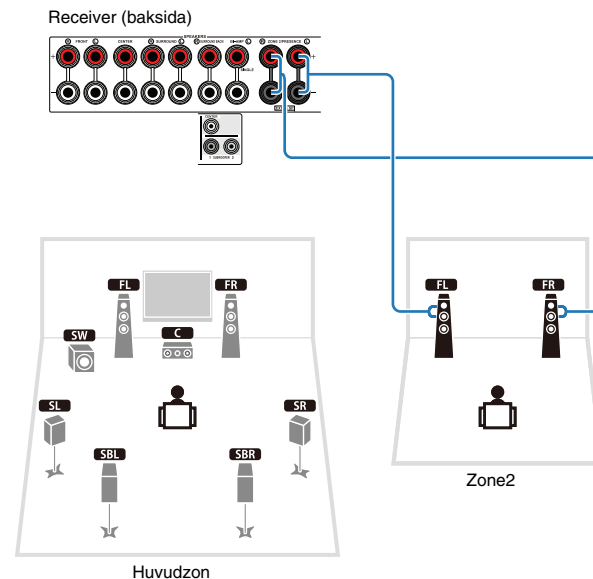

- När Zone2-utmatning har aktiverats (s. 71) spelas inget ljud i de bakre surroundhögtalarna.

## ■ Använda en extern förstärkare

Anslut den externa förstärkaren i Zone2 till receivern med en stereostiftkabel.

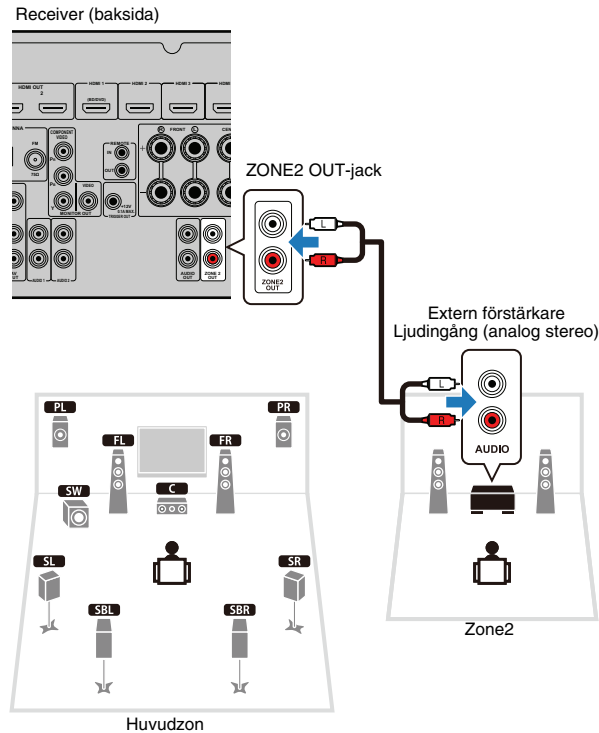

## ■ Manövrera receivern från Zone2 (fjärranslutning)

Genom att ansluta en infraröd signalmottagare/-sändare till receivers REMOTE IN/OUT-jack kan du manövrera receivern med externa enheter från Zone2 via den medföljande fjärrkontrollen.



- Om du vill manövrera externa enheter med den medföljande fjärrkontrollen måste du först registrera fjärrkontrollskoder för varje enhet (s. 106).

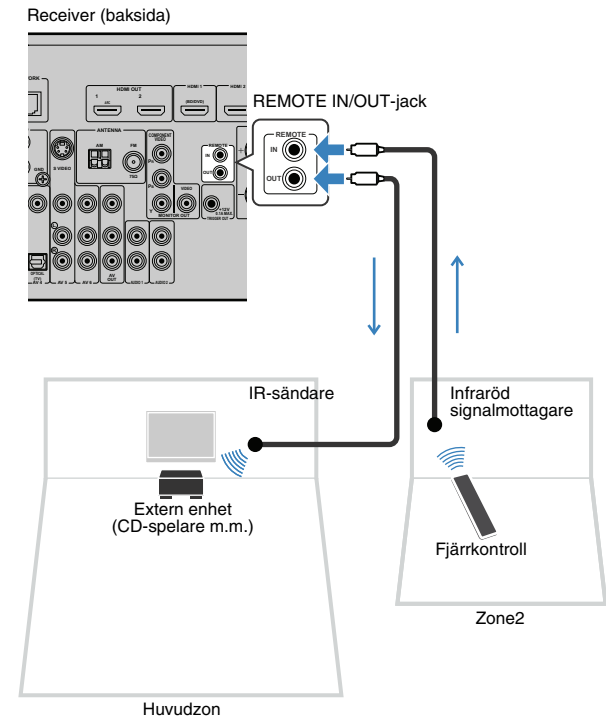



## Fjärranslutningar mellan Yamaha-produkter

Om du använder Yamaha-produkter som liksom denna receiver stöder fjärranslutningar, behövs ingen IR-sändare. Du kan överföra fjärrkontrollssignaler genom att ansluta REMOTE IN/OUT-jacken via minijackkablar för monoljud, och en infraröd signalmottagare.

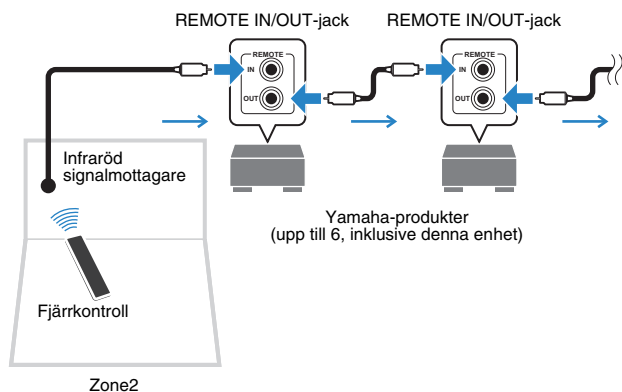

## Kontrollera Zone2

- 1 Ange **MAIN/ZONE2** till "ZONE2".
- 2 Tryck på **RECEIVER** .

När du trycker på knappen aktiverar/inaktiverar du Zone2-utmatning.

När Zone2-utmatning har aktiverats tänds "ZONE2" på frontpanelens display.

- 3 Använd knapparna för att välja en ingångskälla.

**V-AUX:** VIDEO AUX (AUDIO)-jack (på frontpanelen)

**AV5~6:** AV5~6 (AUDIO)-jack

**AUDIO:** AUDIO1~2-jack (tryck upprepade gånger om du vill växla mellan "AUDIO1" och "AUDIO2")

**DOCK:** DOCK-jack

**TUNER:** FM/AM-radio

**PHONO:** PHONO-jack

**NET:** NETWORK-jack (tryck upprepade gånger om du vill välja en nätverkskälla)

**USB:** USB-jack (på frontpanelen)



- Du kan inte välja USB- och nätverkskällor exklusivt för varje zon. Om du t.ex. väljer "PC" för Zone2 när "USB" är vald för huvudzonen växlas även ingångskällan för huvudzonen till "PC".

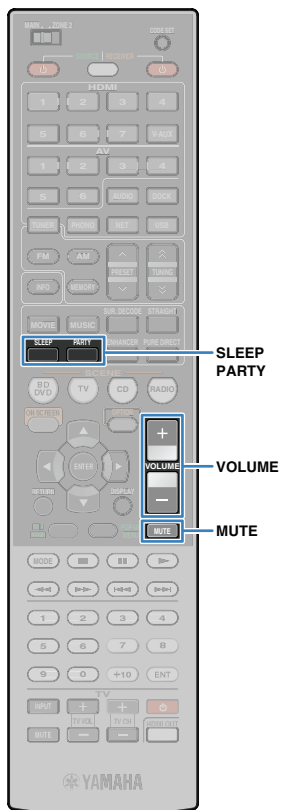

## 4 Starta uppspelning på den externa enheten eller välj en radiostation.

Se bruksanvisningen som medföljde den externa enheten. Mer information om följande åtgärder finns på de motsvarande sidorna.

- Lyssna på FM/AM-radio (s. 50)
- Spela upp musik från en iPod (s. 54)
- Spela upp musik via Bluetooth (s. 59)
- Spela upp musik från en USB-lagringsenhet (s. 61)
- Spela upp musik som finns lagrad på datorer (s. 64)
- Lyssna på Internetradio (s. 67)



- Manövrering på skärmen är inte tillgänglig för Zone2. Använd frontpanelens display eller webbkontrollen (s. 74) för att kontrollera Zone2.



- Tryck upprepade gånger på SLEEP för att ställa in insomningstimern (120 min, 90 min, 60 min, 30 min, off). Zone2-utmatningen inaktiveras efter angiven tid.
- Om du vill justera Zone2-volymen trycker du på VOLUME eller MUTE (endast tillgängligt när du använder den interna förstärkaren på receivern).

### Observera

- Spela aldrig upp DTS-CD-skivor i Zone2 om du vill undvika oväntat brus.

## ■ Spela huvudzonens källor i Zone2 (partyläge)

I partyläget kan du spela huvudzonens källor i Zone2 samtidigt. I partyläget väljs stereouppspelning automatiskt för alla zoner. Använd den här funktionen när du vill spela upp huvudkällor som bakgrundsmusik på en fest hemma o.s.v.

### 1 Tryck på PARTY.

När du trycker på knappen slås partyläget på eller av. När partyläget är påslaget tänds "PARTY" på frontpanelens display.



- Om partyläget inte fungerar i Zone2 ställer du in "Party Mode Set" (s. 99) på "Setup"-menyn på "Enable" (grundinställning).

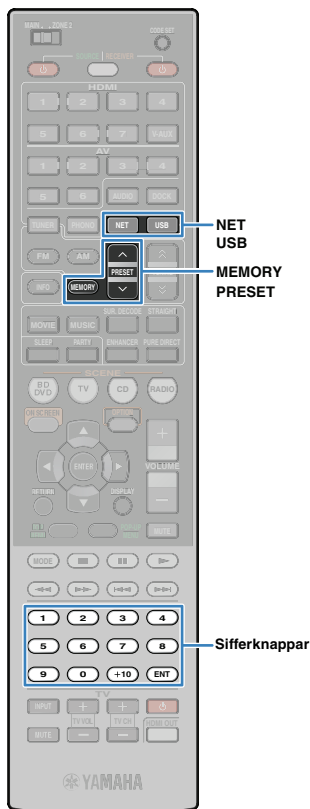

## Praktiska funktioner

### Registrera favoriter (genväg)

Du kan registrera upp till 40 USB- och nätverksfavoriter som genvägar och komma åt dem direkt genom att välja genvägsnummer.



- Du kan också använda funktionen "Bookmarks" för att registrera Internetradiostationer (s. 67).

### Registrera en favorit

Välj önskat objekt och registrera det till ett förvalsnnummer.

- 1 Uppspelning av en låt eller en radiostation som ska registreras.
- 2 Tryck på MEMORY.



Genvägsnummer (blinker)



- Om du vill ändra genvägsnumret som en favorit ska registreras på, använder du PRESET eller sifferknapparna för att välja genvägsnummer efter steg 2.



"Empty" (används ej) eller objektet som är registrerat

- 3 Bekräfta registreringen genom att trycka på MEMORY.

### Snabbval av en registrerad favorit

Välj en registrerad favorit genom att välja det aktuella genvägsnumret.

- 1 Tryck på NET eller USB.
- 2 Tryck upprepade gånger på PRESET för att välja önskad favorit.

Du kan också ett förvalsnnummer (01 till 40) med hjälp av sifferknapparna.



- "No Presets" visas när inga favoriter har registrerats.
- Om ett förvalsnnummer som inte används anges visas "Empty".
- Det går inte att välja en registrerad favorit i följande fall.
  - En USB-lagringsenhet som innehåller den registrerade favoriten är inte ansluten till receiveern.
  - En dator som innehåller den registrerade favoriten är avstängd eller inte ansluten till nätverket.
  - Det registrerade nätverksinnehållet är inte tillgängligt för tillfället eller också har det uppstått fel.
  - Det registrerade innehållet (filen) har tagits bort eller flyttats till en annan plats.
- När du registrerar musikfiler lagrade på en USB-lagringsenhet eller dator memorerar receiveern musikfilens relativa läge i mappen. Om du har lagt till eller tagit bort några musikfiler i mappen är det inte säkert att receiveern kan hitta den aktuella musikfilen. Registrera i sådana fall favoriten igen.

## Styra receivern från webbläsaren (webbkontroll)

Du kan styra receivern med webbkontrollskärmen som visas i en webbläsare.

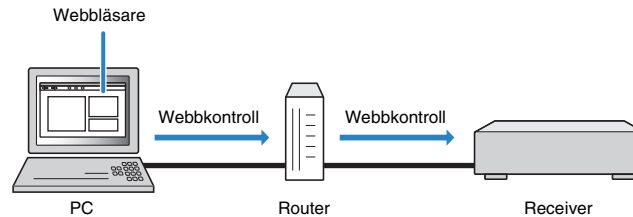

- För att använda den här funktionen måste receivern och datorn vara korrekt anslutna i nätverket (s. 31).
- Vissa säkerhetsprogram som installeras på en dator kan blockera åtkomsten till den här enheten från datorn. Konfigurera i sådana fall säkerhetsprogrammet på lämpligt sätt.
- Vi rekommenderar att du använder Internet Explorer 7.x eller 8.x som webbläsare.



- Om du anger "Network Standby" (s. 75) till "On" kan du visa webbkontrollskärmen även när receivern är i standby-läge.
- Du kan begränsa åtkomsten till receivern från nätverksenheter (datorer m.m.) med hjälp av MAC-adressfiltret (s. 75).

### 1 Starta webbläsaren. 2 Ange enhetens IP-adress i webbläsarens adressfält.

Du hittar IP-adressen i "Network" (s. 102) på "Information"-menyn.



- Genom att lägga till enhetens IP-adress som ett bokmärke i webbläsaren kan du öppna den utan att ange IP-adressen nästa gång. Tänk på att om du använder en DHCP-server kan enhetens IP-adress ändras.

## ■ Toppmenyskärm

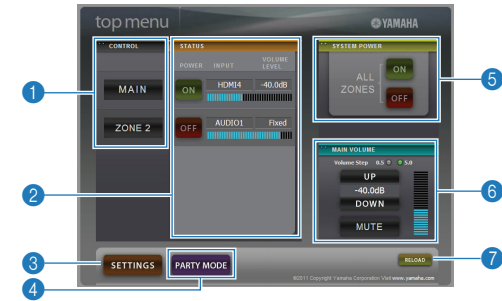

- 1 CONTROL**  
Flyttar kontrollskärmen för den valda zonen.
- 2 STATUS**  
Slår på/av strömmen för varje zon, eller visar ingångskällan och volymen som har angetts för varje zon.
- 3 SETTINGS**  
Flyttar till inställningsskärmen.
- 4 PARTY MODE**  
Sätter på/stänger av partyläget (s. 72).
- 5 SYSTEM POWER**  
Slår på/av strömmen för alla zoner.
- 6 MAIN VOLUME**  
Justerar volymen eller dämpar ljudutmatningen för huvudzonen. Du kan också ändra steget för volymjusteringen.
- 7 RELOAD**  
Laddar om den aktuella statusen för receivern.

## Kontrollskärm



- 1 PLAY INFO**  
Väljer en ingångskälla eller styr uppspelningen för den valda zonen.
- 2 TOP MENU**  
Flyttar till toppmenyskärmen.
- 3 SCENE**  
Välj en scen för huvudzonen.
- 4 POWER**  
Slår på/av strömmen för den valda zonen.
- 5 VOLUME**  
Justerar volymen eller dämpar ljudutmatningen för den valda zonen. Du kan också ändra steget för volymjusteringen. (Dessa funktioner är bara tillgängliga när receivers interna förstärkare används.)
- 6 RELOAD**  
Laddar om den aktuella statusen för receivern.

## Inställningsskärm

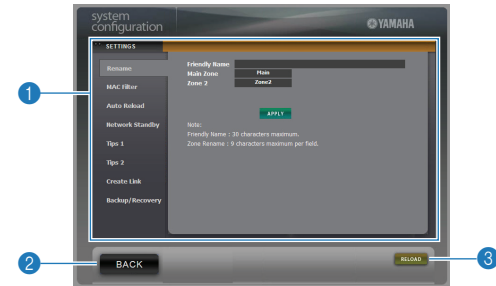

- 1 Rename**  
Redigerar visningsnamnet (enhetens namn i nätverket) eller namnet på varje zon (s. 99). Klicka på "APPLY" för att använda ändringarna för enheten.  
**MAC Filter**  
Använder MAC-adressfiltret (s. 98) för att begränsa åtkomsten till receivern från nätverksenheter. Klicka på "APPLY" för att använda ändringarna för enheten.  
**Auto Reload**  
Aktiverar/inaktiverar automatisk omladdning. När "Auto Reload" har värdet "On" (aktiverad) laddar webbkontrollskärmen om enhetens status var 5 sekund.  
**Network Standby**  
Aktiverar/inaktiverar standby-lägesfunktionen för nätverket (s. 98).  
**Tips 1/2**  
Visar tips för användning av webbkontrollen.  
**Create Link**  
Skapar en genvägslink till önskad kontrollskärm.  
**Backup/Recovery**  
Skapar säkerhetskopior av inställningarna för enheten på datorn, eller återställer inställningarna från en säkerhetskopiering.
- 2 BACK**  
Flyttar till toppmenyskärmen.
- 3 RELOAD**  
Laddar om den aktuella statusen för receivern.

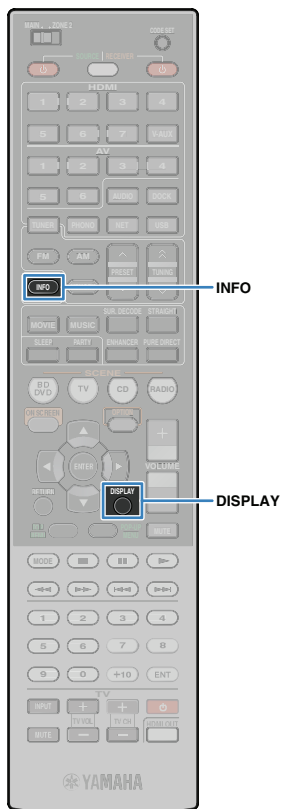

### Anmärkning

- Gör ingenting med receivern under återställningsprocessen (återställning av inställningarna). Annars är det inte säkert att det går att återställa inställningarna korrekt. När återställningen är slutförd klickar du på "OK" så att enheten övergår i standby-läge.
- Säkerhetskopian innehåller ingen användarinformation (användarkonto, lösenord, m.m.) eller någon enhetspecifik information (MAC-adress, IP-adress, m.m.).

## Visa aktuell status

### 1 Växla information på frontpanelens display

#### 1 Tryck på INFO.

Varje gång du trycker på knappen växlas vilket objekt som visas.



Objektnamn

Ca. 3 sekunder senare visas motsvarande information.



Information



- Vilka alternativ som är tillgängliga beror vald ingångskälla. Dessutom kan det visade objektet användas separat för varje grupp med ingångskällor.

#### Grupp med ingångskällor

#### Menypost

HDMI1~7  
V-AUX  
AV1~6  
AUDIO1~2  
PHONO

Input (namn på ingångskällan), DSP Program (namn på ljudläge), Audio Decoder (namn på dekoder)

<b>TUNER</b>	Frequency (frekvens), DSP Program (namn på ljudläge), Audio Decoder (namn på dekoder)
<b>DOCK</b>	* När du ställer in en RDS-station (Radio Data System) är även RDS-data tillgängliga (s. 51).  Song (låttitel), Artist (artistnamn), Album (albumnamn), DSP Program (namn på ljudläge), Audio Decoder (namn på dekoder)
<b>PC USB</b>	* När det trådlösa iPod-systemet eller en Bluetooth-mottagare används, eller under enkel uppspelning: Input (namn på ingångskällan), DSP Program (namn på ljudläge), Audio Decoder (namn på dekoder)
<b>NET RADIO</b>	* När en iPod är ansluten via USB växlas objekt som visas på samma sätt som "DOCK".  Song (låttitel), Artist (artistnamn), Album (albumnamn), DSP Program (namn på ljudläge), Audio Decoder (namn på dekoder)

### 1 Visa statusinformation på TV:n

#### 1 Tryck på DISPLAY.

Följande information visas på TV:n.

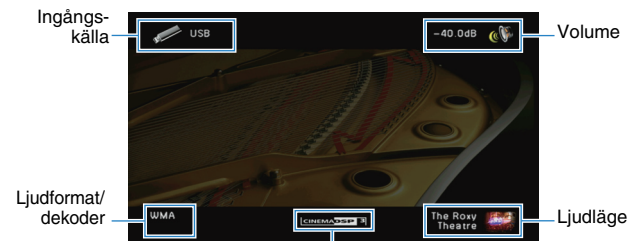

CINEMA DSP-status

#### 2 Tryck på DISPLAY för att stänga informationsdisplayen.



## Konfigurera inställningar i enlighet med en uppspelningskälla (Option-menyn)

Du kan konfigurera uppspelningsrelaterade inställningar i enlighet med en uppspelningskälla. Eftersom menyn kontrolleras på frontpanelen (eller TV-skärmen) kan du enkelt konfigurera inställningarna under uppspelning.

### 1 Tryck på OPTION.



Frontpanelens display



TV-skärm

### 2 Använd markörknapparna för att välja ett objekt och tryck sedan på ENTER.



- Tryck på RETURN för att återgå till föregående skärm när du navigerar i meny.

### 3 Använd markörknapparna (</>) för att välja en inställning och tryck sedan på ENTER.

### 4 Du lämnar menyn genom att trycka på OPTION.

## Alternativ på Option-menyn



- Vilka alternativ som är tillgängliga beror på vald ingångskälla.
- Texter inom parenteser anger indikationer på frontpanelens display.

Menypost	Funktion	Sidan
<b>Tone Control (Tone Control)</b>	Justerar balansen på högfrekvensområdet och lågfrekvensområdet.	78
<b>Adaptive DRC (Adaptive DRC)</b>	Anger om dynamikomfånget (från högsta till lägsta nivå) ska justeras automatiskt i kombination med volymnivån.	78
<b>CINEMA DSP 3D Mode (CINEMA DSP 3D)</b>	Aktiverar/inaktiverar CINEMA DSP 3D.	78
<b>Dialogue Lift (Dialog Lift)</b>	Justerar den vertikala positionen för mittljudet när närvarohögtalare används.	78
<b>Extended Surround (EXTD Surround)</b>	Väljer uppspelningsmetod för 5.1- till 7.1-kanals ingångssignaler när bakre surroundhögtalare används.	79
<b>Volume Trim (Volume Trim)</b>	Justerar skillnaderna i ljudvolym mellan ingångskällor.	79
<b>Enhancer (Enhancer)</b>	Aktiverar/inaktiverar Compressed Music Enhancer.	79
<b>Traffic Program (TrafficProgram)</b>	Söker automatiskt efter en station med trafikinformation.	52
<b>Shuffle (Shuffle)</b>	Konfigurerar inställningen för slumpvis uppspelning på din iPod (s. 58), USB-lagringsenhet (s. 63) eller dator (s. 66).	—
<b>Repeat (Repeat)</b>	Konfigurerar inställningen för upprepad uppspelning på din iPod (s. 58), USB-lagringsenhet (s. 63) eller dator (s. 66).	—
<b>Connect/Disconnect (Connect/Disconnect)</b>	Upprättar/avslutar en trådlös anslutning mellan din Bluetooth-komponent och Bluetooth-mottagaren.	60
<b>Pairing (Pairing)</b>	Utför parning av din Bluetooth-komponent och Bluetooth-mottagaren.	59

## ■ Tone Control (Tone Control)

Justerar högtalarnas högfrekvensområde (diskant) och lågfrekvensområde (bas). När hörlurar ansluts kan du justera balansen på högfrekvensområdet och lågfrekvensområdet för ljudutmatning via hörlurarna.

### Alternativ

Treble (Treble), Bass (Bass)

### Inställningsalternativ

-6,0db ~ Bypass (Bypass) ~ +6,0dB \*steg om 0,5dB

### Grundinställning

Bypass (Bypass)



- Om du har ställt in balansen väldigt mycket kan det hända att ljudet inte passar mot det för andra kanaler.

### Justering via frontpanelens kontroller

- 1 Tryck på TONE CONTROL och välj "Treble" eller "Bass".
- 2 Tryck på PROGRAM för att justera.

## ■ Adaptive DRC (Adaptive DRC)

Anger om dynamikomfånget (från högsta till lägsta nivå) ska justeras automatiskt i kombination med volymnivån. Läget "On" passar för att lyssna på låga volymer sent på kvällen.

### Inställningar

On (On)	Dynamikomfånget ändras automatiskt.
Off (Off) (grundinställning)	Dynamikomfånget ändras inte automatiskt.

Om läget "On" väljs blir det dynamiska omfånget smalt på låg volym och brett på hög volym.

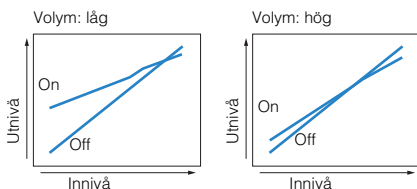

## ■ CINEMA DSP 3D Mode (CINEMA DSP 3D)

Aktiverar/inaktiverar CINEMA DSP 3D. Om den här funktionen har värdet "On", fungerar CINEMA DSP 3D enligt de valda ljudprogrammen (förutom 2ch Stereo eller 7ch Stereo).

### Inställningar

On (On) (grundinställning)	Aktiverar CINEMA DSP 3D.
Off (Off)	Inaktiverar CINEMA DSP 3D.

## ■ Dialogue Lift (Dialogue Lift)

Justerar den vertikala positionen för mittljudet såsom dialoger när närvarohögtalare används. Om det låter som att dialogen kommer från en plats under TV-skärmen justerar du den här inställningen.

### Inställningsalternativ

0~5 (högre värde ger en högre position)

### Grundinställning

0

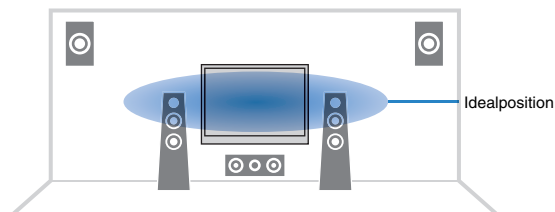

## Extended Surround (EXTD Surround)

Anger hur 5.1- till 7.1-kanalskällor ska spelas upp när bakre surroundhögtalare används.

### Inställningar

Auto (Auto) (grundinställning)	Den bästa dekodern väljs automatiskt om en flagga för återgivning av den bakre surroundkanalen identifieras och återger signalerna som 6.1- eller 7.1-kanalsljud. När en DTS- eller DTS-HD-signal matas in återger receivern signalen i 7.1 oavsett om det finns en flagga för den bakre surroundkanalen.
<input checked="" type="checkbox"/> PLIIx Movie <input checked="" type="checkbox"/> PLIIxMo	Återger alltid signaler i 7.1 kanaler med Dolby Pro Logic IIx Movie-dekodern. Den här inställningen är endast tillgänglig när två bakre surroundhögtalare är anslutna.
<input checked="" type="checkbox"/> PLIIx Music <input checked="" type="checkbox"/> PLIIxMu	Återger alltid signaler i 6.1 eller 7.1 kanaler med Dolby Pro Logic IIx Music-dekodern. Den här inställningen är endast tillgänglig när två bakre surroundhögtalare är anslutna.
EX/ES (EX/ES)	Väljer automatiskt den mest lämpliga dekodern och återger signalen som 6.1-kanalsljud.
Off (Off)	Återger alltid signalerna i ursprungskanaler.

## Volume Trim (Volume Trim)

Justerar skillnaderna i ljudvolym mellan ingångskällor. Om du störs av volymskillnader när du växlar mellan ingångskällor, korrigerar du det med den här funktionen.



- Den här inställningen gäller separat för varje ingångskälla.

### Inställningsalternativ

-6,0dB ~ +6,0dB (steg om 0,5dB)

### Grundinställning

0,0dB

## Enhancer (Enhancer)

Aktiverar/inaktiverar Compressed Music Enhancer (s. 49).



- Den här inställningen gäller separat för varje ingångskälla.

### Inställningar

Off (Off)	Inaktiverar Compressed Music Enhancer.
On (On)	Aktiverar Compressed Music Enhancer.

### Grundinställning

TUNER, DOCK, (nätverkskällor), USB: On (On)

Övriga: Off (Off)

# KONFIGURATION

## Konfigurera ingångskällor (Input-menyn)

Du kan ändra inställningar för ingångskällor via menyn på TV:n.

- 1 Tryck på ON SCREEN.
- 2 Använd markörknapparna för att välja "Input" och tryck sedan på ENTER.

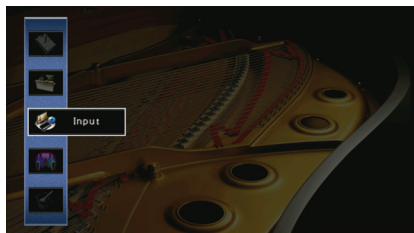

- 3 Använd markörknapparna (</>) för att välja ljudingången som ska konfigureras och tryck sedan på markörknappen (Δ).

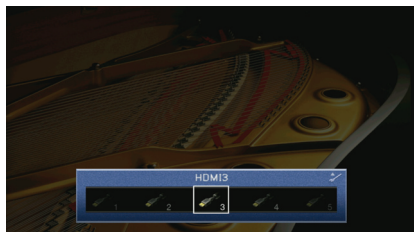

Ingångskällan på receptorn ändras också.



- Du kan fortfarande växla ingångskälla med hjälp av markörknapparna (</>) efter steg 3.

- 4 Använd markörknapparna (Δ/▽) för att välja ett objekt och tryck sedan på ENTER.



- Tryck på RETURN för att återgå till föregående skärm när du navigerar i menyn.

- 5 Tryck på markörknapparna för att välja en inställning och tryck sedan på ENTER.

- 6 Du lämnar menyn genom att trycka på ON SCREEN.

## Alternativ på Input-menyn



- Viika alternativ som är tillgängliga beror vald ingångskälla.

Menypost	Funktion	Sidan
Rename/Icon Select	Ändrar namn på och ikon för ingångskällan.	81
Audio In	Kombinerar videojacket för den valda ingångskällan med ett ljudjack från en annan källa.	81
Decoder Mode	Ställer in formatet för digitalt ljud för uppspelning på DTS.	81
Standby Charge	Anger om en iPod ska laddas eller inte när receptorn är i standby-läge.	81
iPod Interlock	Anger om även receptorn ska styras när du styr din iPod.	82
Video Out	Anger en video som ska matas ut med ljudingångskällan.	82
DMC Control	Anger om en DLNA-kompatibel DMC (Digital Media Controller) ska tillåtas styra uppspelning.	82

## Rename/Icon Select

Ändrar ingångskällans namn och ikon, som visas på frontpanelens display eller TV:n.

### Ingångskällor

HDMI1~7, AV1~6, V-AUX, AUDIO1~2, PHONO, USB, DOCK

### Installation

- 1 Använd markörknapparna (◀/▶) för att välja en ikon och tryck sedan på markörknappen (▽).
- 2 Tryck på ENTER, ändra namnet med hjälp av markörknapparna och tryck sedan på ENTER igen.



- 3 Välj "OK" med hjälp av markörknapparna och tryck på ENTER.



- Välj "CLEAR" om du vill radera inmatningen.

- 4 Du lämnar menyn genom att trycka på ON SCREEN.

## Audio In

Kombinerar videojacket för den valda ingångskällan med ett ljudjack från en annan källa. Använd t.ex. den här funktionen i följande situationer.

- När du ansluter en uppspelningsenhet som stöder HDMI-videoutmatning, men inte HDMI-ljudutmatning
- När du ansluter en uppspelningsenhet med Component Video-jack och Analog Stereo-jack (spelkonsoler m.m.)

### Ingångskällor

HDMI1~7, AV1~2

### Installation

#### (För inmatning av ljud via ett digitalt optiskt jack)

Välj "AV1" eller "AV4" och anslut enheten till motsvarande ljudjack på enheten med en digital optisk kabel.

#### (För inmatning av ljud via ett digitalt koaxialjack)

Välj "AV2" eller "AV3" och anslut enheten till motsvarande ljudjack på enheten med en digital koaxialkabel.

#### (För inmatning av ljud via analoga ljudjack)

Välj "AV5", "AV6", "AUDIO1" eller "AUDIO2" och anslut enheten till motsvarande ljudjack på enheten med en digital stereostiftkabel.

## Decoder Mode

Ställer in formatet för digitalt ljud för uppspelning på DTS.

Om receivern t.ex. inte kan identifiera DTS-ljud och du bara hör brus, kan du ange värdet "DTS" för "Decoder Mode".

### Ingångskällor

HDMI1~7, AV1~4, V-AUX

### Inställningar

Auto (grundinställning)	Väljer automatiskt ett ljudformat som passar ljudingångssignalen.
DTS	Väljer endast DTS. (Andra ljudingångssignaler återges ej.)

## Standby Charge

Anger om en iPod som är ansluten till iPod-dockningsstationen eller till det trådlösa iPod-systemet ska laddas eller inte när receivern är i standby-läge.

### Ingångskällor

DOCK (iPod)

### Inställningar

On (grundinställning)	Laddar din iPod även om receivern är i standby-läge.
Off	Laddar inte din iPod när receivern är i standby-läge.

## ■ iPod Interlock

Anger om manövreringen av receivern ska kopplas till manövreringen av en iPod som är ansluten till den trådlösa iPod-ljudmottagaren.

**Ingångskällor**  
DOCK (iPod)



- Den här funktionen är endast tillgänglig när det trådlösa iPod-systemet är anslutet till receivern.

## □ Power & Input

Anger om även strömmen och val av ingångskälla för receivern ska styras när du styr din iPod.

### Inställningar

On (grundinställning)	Aktiverar kontroller för ström och synkronisering av ingångskälla. När du startar uppspelning på en iPod slås receivern på och "DOCK" väljs som ingångskälla. När du avslutar uppspelningen övergår receivern i standby-läge efter en kort stund.
Off	Inaktiverar kontroller för ström och synkronisering av ingångskälla.



- När "Power & Input" har värdet "On" laddas en iPod som är ansluten till det trådlösa iPod-systemet oavsett inställningen för "Standby Charge" (s. 81).

## □ Volume

Anger om även receiverns volym ska styras när du styr din iPod.

### Inställningar

On (grundinställning)	Aktiverar kontroller för volymsynkronisering. När du justerar volymen på din iPod justeras även volymen på receivern.
Off	Inaktiverar kontroller för volymsynkronisering.

## ■ Video Out

Anger en video som ska matas ut med ljudingångskällan.

**Ingångskällor**  
TUNER, (nätverkskällor), USB

### Inställningar

Off (grundinställning)	Matar inte ut någon videosignal.
HDMI1~7, AV1~6, V-AUX	Matar ut videoinmatning till motsvarande videoingångsjack.

## ■ DMC Control

Anger om en DLNA-kompatibel DMC (Digital Media Controller) ska tillåtas styra uppspelning.

**Ingångskälla**  
PC

### Inställningar

Disable	Tillåter inte DMC:er att styra uppspelning.
Enable (grundinställning)	Tillåter DMC:er att styra uppspelning.



- En DMC (Digital Media Controller) är en enhet som kan kontrollera andra nätverksenheter i nätverket. När den här funktionen är aktiverad kan du kontrollera uppspelningen av receivern från DMC:er (t.ex. från Windows Media Player 12) i samma nätverk.

## Konfigurera SCENE-funktionen (Scene-meny)

Du kan ändra inställningar för SCENE-funktionen (s. 44) via menyn på TV:n.

- 1 Tryck på ON SCREEN.
- 2 Använd markörknapparna och välj "Scene". Tryck sedan på ENTER.

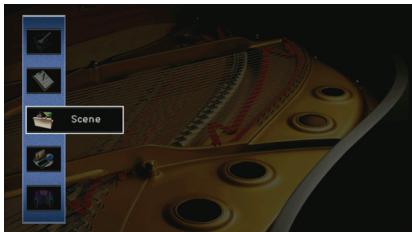

- 3 Använd markörknapparna (◀/▶) för att välja en scen som ska konfigureras och tryck sedan på markörknappen (△).

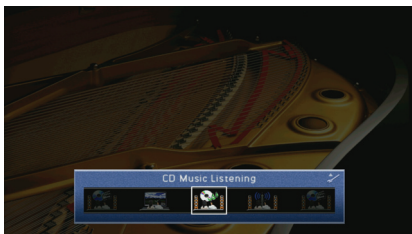

- Du kan fortfarande växla scenen med hjälp av markörknapparna (◀/▶) efter steg 3.

- 4 Använd markörknapparna (△/▽) för att välja ett objekt och tryck sedan på ENTER.



- 5 Använd markörknapparna och "ENTER" för att ändra inställningarna.

- 6 Du lämnar menyn genom att trycka på ON SCREEN.

## Alternativ på Scene-meny

Menypost	Funktion	Sidan
Save	Registrerar de inställningar som för närvarande tillämpas för den valda scenen.	83
Load	Laddar inställningarna registrerade på den valda scenen. Du kan också konfigurera inställningen av SCENE-länkuppspelningen eller visa scentilldelningar.	84
Rename/Icon Select	Ändrar scennamnet och ikon.	84
Reset	Återställer grundinställningarna för den valda scenen.	84

### Save

Registrerar senast gjorda inställningarna på den här enheten (ingångskälla, ljudprogram/surrounddekodare och Compressed Music Enhancer av/på och HDMI-utgångsjack) för den valda scenen.



- Om du har ändrat inmatningen för en scen, måste du även ändra den externa enheten som är tilldelad motsvarande SCENE-nyckel (s. 44).

## ■ Load

Laddar inställningarna registrerade på den valda scenen.

Välj "DETAIL" för att konfigurera SCENE-länkuppspelningen eller visa scentilldelningar.

## □ Device Control

Aktiverar start av uppspelning på externa enheter som är anslutna till receivern via HDMI eller en Yamaha-produkt som är ansluten till REMOTE OUT-jacket tillsammans med ett scenval (SCENE-länkuppspelning)

### Inställningar

Off	Inaktiverar funktionen SCENE-länkuppspelning.
HDMI Control	Aktiverar SCENE-länkuppspelning med HDMI-styrning. Välj detta om en HDMI-styrningskompatibel enhet (BD/DVD-spelare etc.) är ansluten till den här enheten via HDMI. Den slår även på den HDMI-styrningskompatibla TV:n på samma gång.
IR: Yamaha BD/DVD 1	Aktiverar SCENE-länkuppspelning med fjärrkontroll. Välj detta om en Yamaha BD/DVD-spelare är ansluten till REMOTE OUT-jack.
IR: Yamaha BD/DVD 2	Aktiverar SCENE-länkuppspelning med fjärrkontroll. Välj detta om en Yamaha BD/DVD-spelare är ansluten till REMOTE OUT-jack och "IR: Yamaha BD/DVD 1" inte fungerar ordentligt.
IR: Yamaha CD	Aktiverar SCENE-länkuppspelning med fjärrkontroll. Välj detta om en Yamaha BD/DVD-spelare är ansluten till REMOTE OUT-jack.

### Grundinställning

SCENE1 (BD/DVD), SCENE2 (TV): HDMI Control

SCENE3 (CD): IR: Yamaha CD

SCENE4 (RADIO): Off



- Om du vill styra en uppspelning av en HDMI-styrningskompatibel enhet via SCENE-länkuppspelning, måste du ange "HDMI Control" i "Setup"-menyn på "On" och utföra HDMI-länkuppspelningen (s. 123).

## □ Detail

Visar tilldelningarna för den valda scenen.

Input	Ingångskälla som ska användas
HDMI Output	HDMI OUT-jack som ska användas
Mode	Ljudprogram/surrounddekoder som ska användas
Enhancer	Compressed Music Enhancer på/av

## ■ Rename/Icon Select

Ändrar scennamnet och ikonerna som visas på frontdisplayen eller TV-skärmen.

### ■ Installation

- 1 Använd markörknapparna (◀/▶) för att välja en ikon och tryck sedan på markörknappen (▽).
- 2 Tryck på ENTER, ändra namnet med hjälp av markörknapparna och tryck sedan på ENTER igen.

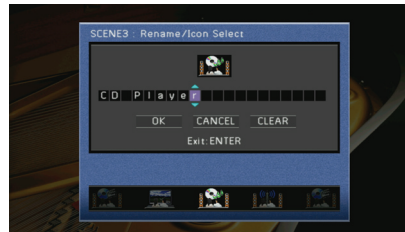

- 3 Välj "OK" med hjälp av markörknapparna och tryck på ENTER.



- Välj "CLEAR" om du vill radera inmatningen.

- 4 Du lämnar menyn genom att trycka på ON SCREEN.

## ■ Reset

Återställer grundinställningarna (s. 44) för den valda scenen.



## Konfigurera ljudprogram/surrounddekodrar (Sound Program-menyn)

Du kan ändra inställningarna för ljudprogrammen och surrounddekodern med hjälp av TV:n.

**1** Tryck på ON SCREEN.

**2** Använd markörknapparna och välj "Sound Program". Tryck sedan på ENTER.

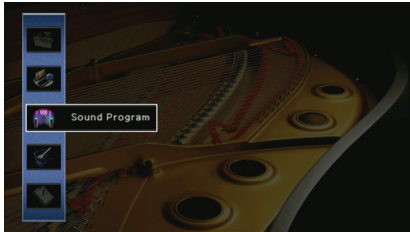

**3** Använd markörknapparna (◀/▶) för att välja ett ljudprogram som ska konfigureras och tryck sedan på markörknappen (△).

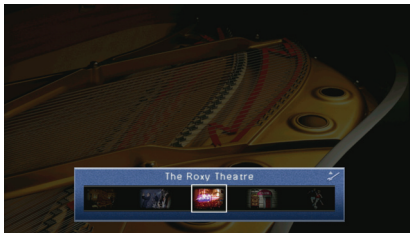

- Du kan fortfarande växla ljudprogram med hjälp av markörknapparna (◀/▶) efter steg 3.

**4** Använd markörknapparna (△/▽) för att välja ett objekt och tryck sedan på ENTER.

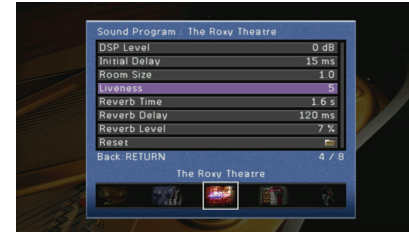

- Tryck på RETURN för att återgå till föregående skärm när du navigerar i menyn.
- Återställ grundinställningarna för det valda ljudprogrammet genom att välja "Reset".

**5** Tryck på markörknapparna för att välja en inställning och tryck sedan på ENTER.

**6** Du lämnar menyn genom att trycka på ON SCREEN.

## Alternativ på Sound Program-menyn



- Vilka objekt som är tillgängliga beror på vilket ljudprogram eller vilken surrounddekodare som har valts.

### Inställningar för ljudprogram

Menypost	Funktion	Inställningar
<b>Decode Type</b>	Väljer en surrounddekodare som ska användas i kombination med det valda ljudprogrammet.	<input checked="" type="checkbox"/> PLIIx Movie ( <input checked="" type="checkbox"/> PLII Movie), Neo:6 Cinema
<b>DSP Level</b>	Justerar nivån på ljudfältseffekten.	-6 dB ~ +3 dB (grundinställning: 0 dB) Högre nivå för att förstärka ljudfältseffekten och lägre nivå för att minska effekten.
<b>Initial Delay</b>	Justerar nivåskillnaden mellan främre ljudfältet och surroundljudfältet.	1 ms ~ 99 ms Högre för att förstärka nivåskillnaden och lägre för att minska effekten.
<b>Surround Initial Delay</b>	Justerar nivåskillnaden mellan främre ljudfältet och surroundljudfältet.	1 ms ~ 49 ms Högre för att förstärka nivåskillnaden och lägre för att minska effekten.
<b>Surround Back Initial Delay</b>	Justerar nivåskillnaden mellan främre ljudfältet och bakre surroundljudfältet.	
<b>Room Size</b>	Justerar utvidgningseffekten på ljudfältet för närvarokänsla.	0.1 ~ 2.0
<b>Surround Room Size</b>	Justerar utvidgningseffekten på surroundljudfältet.	Högre för att förstärka utvidgningseffekten och lägre för att minska effekten.
<b>Surround Back Room Size</b>	Justerar utvidgningseffekten på bakre surroundljudfältet.	
<b>Liveness</b>	Justerar förlusten av ljudfältet för närvarokänsla.	0 ~ 10
<b>Surround Liveness</b>	Justerar förlusten av surroundljudfältet.	Högre för att förstärka reflektionen och lägre för att minska effekten.
<b>Surround Back Liveness</b>	Justerar förlusten av bakre surroundljudfältet.	
<b>Reverb Time</b>	Justerar försvagningstiden för det bakre efterklangsljudet.	1,0 s ~ 5,0 s Högre för att förstärka efterklangen och lägre för att få ett klarare ljud.

Menypost	Funktion	Inställningar
<b>Reverb Delay</b>	Justerar nivåskillnaden mellan främre ljudfältet och bakre efterklangsljud-generation.	0 ms ~ 250 ms Högre för att förstärka nivåskillnaden och lägre för att minska effekten.
<b>Reverb Level</b>	Justerar volymen på efterklangens ljud.	0% ~ 100% Högre för att förstärka efterklangens ljud och lägre för att minska ljudet.

Följande objekt är tillgängliga när du väljer "2ch Stereo" eller "7ch Stereo".

Ljudprogram	Menypost	Funktion	Inställningar
2ch Stereo	<b>Direct</b>	Väljer om DSP och tonkontrollkretsarna ska förbikopplas automatiskt när en analog ljudkälla spelas upp.	Auto (grundinställning), Off Välj "Auto" för att förbikoppla kretsarna (när både "Treble" och "Bass" är inställda på "Bypass").
	<b>Center Level</b>	Justerar mittkanalens volym.	
	<b>Surround L Level</b>	Justerar volymen för vänster surroundkanal.	0% ~ 100% (grundinställning: 100 %)
7ch Stereo	<b>Surround R Level</b>	Justerar volymen för höger surroundkanal.	
	<b>Surround Back Level</b>	Justerar volymen för den bakre surroundkanalen.	0% ~ 100% (grundinställning: 50 %)
	<b>Surround Back L Level</b>	Justerar volymen för den bakre vänstra surroundkanalen.	0% ~ 100% (grundinställning: 35 %)
	<b>Surround Back R Level</b>	Justerar volymen för den bakre högra surroundkanalen.	
	<b>Front Presence L Level</b>	Justerar volymen för vänster främre närvarokanal.	0% ~ 100% (grundinställning: 33 %)
<b>Front Presence R Level</b>	Justerar volymen för höger främre närvarokanal.		



- Vilka objekt som är tillgängliga i "7ch Stereo" beror på vilket högtalarsystem som används.

## ■ Inställningar för dekodrar

Följande objekt är tillgängliga när du anger värdet "PLIIX Music" eller "Neo:6 Music" för "Decode Type" och "Surround Decoder".

Decode Type	Menypost	Funktion	Inställningar
☑ PLIIX Music	<b>Panorama</b>	Justerar utvidgningseffekten för det främre ljudfältet.	Off (grundinställning), On Välj "On" om du vill växla ljud för höger/vänster framkanal runt fältet och generera ett spatiöst ljudfält i kombination med surroundljudfältet.
	<b>Center Width</b>	Justerar utvidgningseffekten för mittljudfältet.	0 ~ 7 (grundinställning: 3) Högre för att förstärka utvidgningseffekten och lägre för att minska effekten (närmare mitten).
	<b>Dimension</b>	Justerar nivåskillnaden mellan det främre ljudfältet och surroundljudfältet.	-3 ~ +3 (grundinställning: 0) Högre för att förstärka det främre ljudfältet och lägre för att förstärka surroundljudfältet.
<b>Neo:6 Music</b>	<b>Center Image</b>	Justerar mittriktningensnivån (utvidgningseffekten) för det främre ljudfältet.	0.0 ~ 1.0 (grundinställning: 0.3) Högre för att förstärka mittriktningensnivån (mindre utvidgningseffekt) och lägre för att försvaga (mer utvidgningseffekt).

## Konfigurera olika funktioner (Setup-menyn)

Du kan konfigurera de olika funktionerna för receivern från TV-skärmen.

- 1 Tryck på ON SCREEN.
- 2 Använd markörknapparna för att välja "Setup" och tryck sedan på ENTER.

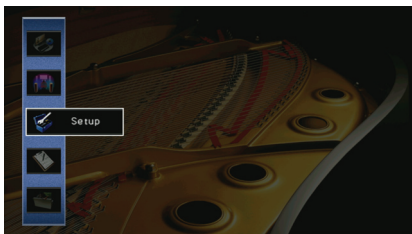

- 3 Använd markörknapparna (◀/▶) för att välja en meny.



- 4 Använd markörknapparna (△/▽) för att välja ett objekt och tryck sedan på ENTER.



- Tryck på RETURN för att återgå till föregående skärm när du navigerar i menyn.

- 5 Tryck på markörknapparna för att välja en inställning och tryck sedan på ENTER.
- 6 Du lämnar menyn genom att trycka på ON SCREEN.

## Alternativ på Setup-menyn

Meny	Menypost	Funktion	Sidan		
Speaker	<b>Auto Setup</b>	Optimerar automatiskt högtalarinställningarna (YPAO).	36		
	<b>Power Amp Assign</b>	<b>Front</b>	Anger storleken på framhögtalarna.	91	
		<b>Center</b>	Anger om en centerhögtalare är ansluten och i förekommande fall högtalarens storlek.	91	
		<b>Surround</b>	Anger om surroundhögtalare är anslutna och i förekommande fall högtalarnas storlek.	91	
		<b>Surround Back</b>	Anger om bakre surroundhögtalare är anslutna och i förekommande fall högtalarnas storlek.	92	
		<b>Configuration</b>	<b>Front Presence</b>	Anger om närvarohögtalare är anslutna.	92
			<b>Subwoofer</b>	Anger om en subwoofer är ansluten och i förekommande fall högtalarens fas.	92
			<b>Extra Bass</b>	Anger vilka högtalare som ska återge framkanalernas lågfrekventa komponenter.	92
			<b>Bass Cross Over</b>	Anger den nedre gränsen för lågfrekvenskomponenter som återges från högtalare vars storlekar är angivna som "Small".	92
		<b>Manual Setup</b>	<b>Distance</b>	Anger avståndet mellan varje högtalare och lyssningsplatsen.	92
			<b>Level</b>	Justerar volymen för respektive högtalare.	93
	<b>Parametric EQ</b>		<b>PEQ Select</b>	Väljer vilken typ av equalizer som ska användas.	93
			<b>PEQ Data Copy</b>	Kopierar de parametriska equalizervärden som erhålls med "Auto Setup" till "Manual"-fältet för finjustering.	93
		<b>Test Tone</b>	Aktiverar/inaktiverar utmatningen av testton.	93	
Sound	<b>Lipsync</b>	Justerar fördröjningen mellan utmatningen av video och ljud.	94		
	<b>Dynamic Range</b>	Anger justeringsmetoden för dynamikomfånget för uppspelning av digitala ljudsignaler (Dolby Digital- och DTS-bitströmmar).	94		
	<b>Max Volume</b>	Anger den högsta volymnivån så att ljudet inte är för högt.	94		
	<b>Initial Volume</b>	Anger initialvolymen för receivern när den slås på.	94		
	<b>Adaptive DSP Level</b>	Anger om nivån för CINEMA DSP-effekt ska justeras automatiskt i kombination med volymnivån.	94		
Video	<b>Analog to Analog Conversion</b>	Aktiverar/inaktiverar videokonvertering mellan analoga videojack.	95		
	<b>Processing</b>	Aktiverar/inaktiverar videosignalsbehandling (upplösningen och bildformat).	95		
HDMI	<b>HDMI Control</b>	Aktiverar/inaktiverar HDMI Control. Du kan också konfigurera aktuella inställningar (ARC, TV-ljudgång m.m.).	96		
	<b>Audio Output</b>	Väljer en enhet för utmatning av ljud.	97		
	<b>Standby Through</b>	Ange om video-/ljudsignaler (från HDMI-jack) ska matas ut till TV:n när receivern är i standby-läge.	97		
Network	<b>IP Address</b>	Konfigurerar nätverksparametrarna (IP-adress m.m.).	97		
	<b>Network Standby</b>	Anger om receivern slås på eller inte med ett kommando från andra nätverksenheter.	98		
	<b>MAC Address Filter</b>	Använder MAC-adressfiltret för att begränsa åtkomsten till receivern från andra nätverksenheter.	98		

Meny	Menypost	Funktion	Sidan		
Multi Zone	Zone2 Set	Max Volume	Anger den högsta volymnivån för Zone2 så att ljudet inte är för högt.	98	
		Initial Volume	Anger initialvolymen för Zone2 för receivern när den slås på.	98	
	Party Mode Set	Aktiverar/inaktiverar växling till partyläget.	99		
	Zone Rename	Ändrar de zonnamn som visas på TV:n.	99		
Function	Auto Power Down	Anger väntetid innan automatisk övergång till standby-läge.	99		
	Display Set	Front Panel Display	Dimmer	Anger ljusstyrkan på frontpanelens display.	99
		Scroll	Anger skrollningsfunktionerna för frontpanelens display.	99	
		Short Message	Anger om det visas korta meddelanden på TV-skärmen när enheten manövreras.	100	
		Wall Paper	Väljer en bakgrundsbild som visas på TV:n.	100	
		Trigger Mode	Anger på vilket sätt TRIGGER OUT-jacket ska fungera.	100	
	Trigger Output	Target Zone	Anger den zon med vilken TRIGGER OUT-jacket fungerar synkroniserat.	100	
		Target Source	Anger utnivån för den elektroniska signal som överförs med varje ingångsväxling.	100	
		Manual	Växlar manuellt utgångsnivån för elektronisk signalöverföring.	100	
		Memory Guard	Förhindrar att någon ändrar inställningarna av misstag.	100	
Language		Välj ett bildskärmspråk.	101		

## Speaker (Manual Setup)

Konfigurerar högtalarinställningarna manuellt.

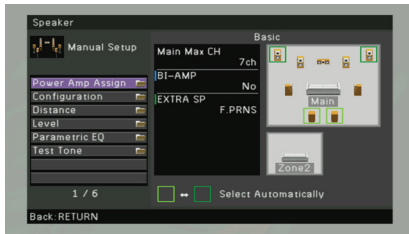

### Power Amp Assign

Välja ett högtalarsystem.

Utöver 5.1- och 7.1-kanalshögtalarsystem, är diverse högtalarkonfigurationer möjliga genom att använda anslutning av närvarohögtalare, Zone2-högtalare och bi-amp-anslutning.

#### Inställningar

Basic (grundinställning)	Välj om du använder ett vanligt högtalarsystem (ej för användning med Zone2-högtalare eller bi-amp-anslutning).
7ch +1ZONE	Välj om du använder Zone2-högtalare (s. 69) förutom högtalarsystemet i huvudzonen.
5ch BI-AMP	Välj när du ansluter framhögtalare som stöder bi-amp-anslutningar (s. 19).

## Configuration

Konfigurerar högtalarnas egenskaper för utmatning.



- När du konfigurerar högtalarens storlek väljer du "Large" om baselementets diameter är 16 cm eller större, och "Small" om diametern är mindre än 16 cm.

### Front

Anger storleken på framhögtalarna.

#### Inställningar

Large	Välj detta för stora högtalare. Framhögtalarna återger alla frekvenskomponenter för framkanalen.
Small (grundinställning)	Välj detta för små högtalare. Subwoofern återger de främre kanalernas lågfrekventa ljudkomponenter (konfigureras i "Bass Cross Over").



- "Front" anges automatiskt till "Large" när "Subwoofer" har värdet "None".

### Center

Anger om en centerhögtalare är ansluten och i förekommande fall högtalarens storlek.

#### Inställningar

Large	Välj detta för stora högtalare. Mitthögtalaren återger alla frekvenskomponenter för mittkanalen.
Small (grundinställning)	Välj detta för små högtalare. Subwoofern återger mittkanalernas lågfrekventa ljudkomponenter (konfigureras i "Bass Cross Over").
None	Välj denna inställning när ingen mitthögtalare är ansluten. Framhögtalarna återger mittkanalljudet.

### Surround

Anger om surroundhögtalare är anslutna och i förekommande fall högtalarnas storlek.

#### Inställningar

Large	Välj detta för stora högtalare. Surroundhögtalarna återger alla frekvenskomponenter för surroundkanalen.
Small (grundinställning)	Välj detta för små högtalare. Subwoofern återger surroundkanalernas lågfrekventa ljudkomponenter (konfigureras i "Bass Cross Over").
None	Välj denna när inga surroundhögtalare är anslutna. Framhögtalarna återger surroundkanalens ljud. Virtual CINEMA DSP fungerar när du väljer ett ljudprogram.

## □ Surround Back

Anger om bakre surroundhögtalare är anslutna och i förekommande fall högtalarnas storlek.

### Inställningar

Large x1	Välj detta när 1 stor högtalare är ansluten. Den bakre surroundhögtalaren återger alla frekvenskomponenter för den bakre surroundkanalen.
Large x2	Välj denna inställning när 2 större framhögtalare används. De bakre surroundhögtalarna återger alla frekvenskomponenter för den bakre surroundkanalen.
Small x1	Välj detta när 1 liten högtalare är ansluten. Subwoofern återger de bakre surroundkanalernas lågfrekventa ljudkomponenter (konfigureras i "Bass Cross Over").
Small x2 (grundinställning)	Välj denna inställning när 2 mindre högtalare används. Subwoofern återger de bakre surroundkanalernas lågfrekventa ljudkomponenter (konfigureras i "Bass Cross Over").
None	Välj denna inställning när inga bakre surroundhögtalare används. Surroundhögtalarna och subwoofern (eller framhögtalarna) återger surroundkanalernas ljud.

## □ Front Presence

Anger om närvarohögtalare är anslutna.

### Inställningar

Use (grundinställning)	Välj detta när närvarohögtalare är anslutna.
None	Välj denna när inga närvarohögtalare är anslutna.

## □ Subwoofer

Anger om en subwoofer är ansluten och i förekommande fall högtalarens fas.

### Inställningar

Use	Normal (grundinställning)	Välj denna inställning när en subwoofer är ansluten (för att inte växla fas). Subwoofern återger ljud från LFE-kanalen (lågfrekventa effekter) och lågfrekventa komponenter från övriga kanaler.
	Reverse	Välj denna inställning när en subwoofer är ansluten (växla fas). Subwoofern återger ljud från LFE-kanalen (lågfrekventa effekter) och lågfrekventa komponenter från övriga kanaler.
None		Välj detta när ingen subwoofer är ansluten. Framhögtalarna återger ljud från LFE-kanalen (lågfrekventa effekter) och lågfrekventa komponenter från andra kanaler.



- Växla fas för subwoofern om basljudet är för svagt eller otydligt.

## □ Extra Bass

Anger vilka högtalare som ska återge framkanalernas lågfrekventa komponenter.

### Inställningar

Off (grundinställning)	Beroende på storleken på framhögtalarna, är det antingen subwoofern eller framhögtalarna som återger framkanalens lågfrekventa komponenter.
On	Både subwoofern och framhögtalarna återger framkanalens lågfrekventa komponenter.



- Den här inställningen är inte tillgänglig när "Subwoofer" har värdet "None" eller när "Front" har värdet "Small".

## □ Bass Cross Over

Anger den nedre gränsen för lågfrekvenskomponenter som återges från högtalare vars storlekar är angivna som "Small". Ett frekvensljud som är lägre än det angivna värdet kommer att terges från subwoofern eller framhögtalarna

### Inställningar

40 Hz, 60 Hz, 80 Hz (grundinställning), 90 Hz, 100 Hz, 110 Hz, 120 Hz, 160 Hz, 200 Hz



- Om volymen eller övergångsfrekvensen kan regleras på din subwoofer, ställer du in övergångsfrekvensen på maximal nivå och volymen på halv nivå.

## ■ Distance

Anger avståndet mellan varje högtalare och lyssningsplatsen så att ljudet från högtalarna når lyssningsplatsen samtidigt. Välj först enhet för avstånd: "Meter" eller "Feet".

### Alternativ

Front L, Front R, Center, Surround L, Surround R, Surround Back L, Surround Back R, Front Presence L, Front Presence R, Subwoofer

### Inställningsalternativ

0,30 m ~ 24,00 m (1,0 ft ~ 80,0 ft) \* 0,05 m (0,2 ft), stegvis

### Grundinställning

3,00 m (10,0 ft)



## Level

Justerar volymen för respektive högtalare.

### Alternativ

Front L, Front R, Center, Surround L, Surround R, Surround Back L, Surround Back R, Front Presence L, Front Presence R, Subwoofer

### Inställningsalternativ

-10,0 dB ~ +10,0 dB (steg om 0,5 dB)

### Grundinställning

0,0 dB

## Parametric EQ

Justerar tonens ljudkvalitet med hjälp av en equalizer.

### PEQ Select

Väljer vilken typ av equalizer som ska användas.

#### Inställningar

Manual	Använd när du vill justera equalizern manuellt. Mer information finns i "Manuell equalizerjustering".
YPAO:Flat	Justerar enskilda högtalare så att de erhåller samma egenskaper.
YPAO:Front	Justerar enskilda högtalare så att de erhåller samma egenskaper som framhögtalarna.
YPAO:Natural	Justerar alla högtalare så att ett naturligt ljud erhålls.
Through	Använd inte equalizern.



- "YPAO:Flat", "YPAO:Front" och "YPAO:Natural" är bara tillgänglig när resultatet av mätningen med "Auto Setup" har sparats (s. 36).

### PEQ Data Copy

Kopierar de parametriska equalizervärden som erhålls med "Auto Setup" (s. 36) till "Manual"-fälten för finjustering.

#### Alternativ

Flat > Manual	Kopierar värdena för "Flat" som erhålls med "Auto Setup".
Front > Manual	Kopierar värdena för "Front" som erhålls med "Auto Setup".
Natural > Manual	Kopierar värdena för "Natural" som erhålls med "Auto Setup".

### Manuell equalizerjustering.

- 1 Ange värdet "Manual" för "PEQ Select" och tryck på ENTER.
- 2 Tryck på markörknapparna för att välja en högtalare och tryck sedan på ENTER.
- 3 Använd markörknapparna för att välja ett objekt och tryck sedan på ENTER.  
**Band/Gain:** Du kan välja en mitterfrekvens från de sju förvalda banden och justera förstärkningen.  
**Freq./Gain:** Du kan välja en mitterfrekvens för det valda bandet och justera förstärkningen.  
**Q/Gain:** Du kan justera Q-faktor (bandbredd) för det valda bandet och justera förstärkningen.  
**Clear:** Återställer grundinställningarna den valda högtalaren.
- 4 Använd markörknapparna för att justera parametrarna och tryck sedan på ENTER.

#### Inställningsalternativ

Förstärkning: -20.0 dB ~ +6.0 dB (steg om 0.5 dB)

Mitterfrekvens: 31.3 Hz ~ 16.0 kHz

Q-faktor: 0.500 ~ 10.08

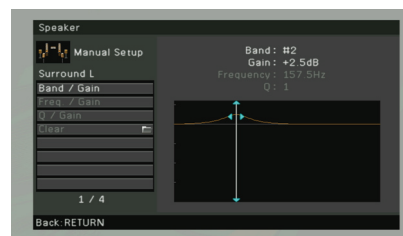

- 5 Du lämnar menyn genom att trycka på ON SCREEN.

## Test Tone

Aktiverar/inaktiverar utmatningen av testton. En testton kan hjälpa dig att justera högtalarbalansen och equalizern medan du bekräftar dess effekt.

#### Inställningar

Off (grundinställning)	Matar inte ut några testtoner.
On	Matar automatiskt ut testtoner när du justerar högtalarbalansen, equalizern m.m.

## Sound

Konfigurerar inställningarna för ljudutmatning.



### Lipsync

Justerar fördröjningen mellan utmatningen av video och ljud.

#### Auto

Justerar automatiskt fördröjningen mellan video och ljud när en TV som stöder funktionen för automatisk läppsynk ansluts till receiveern via HDMI. Du kan vid behov finjustera tajmingen för det utmatade ljudet. "Offset" visar skillnaden mellan automatisk justering och finjustering.

##### Inställningsalternativ

0 ms ~ 250 ms (steg om 1 ms)

##### Grundinställning

0 ms

#### Manual

Justerar manuellt fördröjningen mellan utmatningen av video och ljud.

##### Inställningsalternativ

0 ms ~ 250 ms (steg om 1 ms)

##### Grundinställning

0 ms

### Dynamic Range

Anger justeringsmetoden för dynamikomfånget för uppspelning av digitala ljudsignaler (Dolby Digital- och DTS-bitströmmar).

#### Inställningar

Maximum (grundinställning)	Återger ljud utan justering av dynamikomfånget.
Standard	Optimerar dynamikomfånget för vanligt hemmabruk.
Minimum/Auto	Anger dynamikomfånget för att få ett klart ljud även på natten och vid låga volymer. Dynamikomfånget justeras automatiskt vid uppspelning av Dolby TrueHD-signaler, baserat på information om insignalen.

### Max Volume

Anger den högsta volymnivån så att ljudet inte är för högt.

#### Inställningsalternativ

-30.0 dB ~ +15.0 dB (steg om 5.0 dB), +16.5 dB

#### Grundinställning

+16.5 dB

### Initial Volume

Anger initialvolymen för receiveern när den slås på.

#### Inställningar

Off (grundinställning)	Anges till aktuell volym för när receiveern senast övergick till standby-läge.
On	Anges till Mute eller -80,0 dB ~ +16,5 dB (steg om 0,5 dB). (Den här inställningen fungerar bara när värdet för "Max Volume" är högre.)

### Adaptive DSP Level

Anger om nivån för CINEMA DSP-effekt ska justeras automatiskt i kombination med volymnivån.

#### Inställningar

Off	Effektnivån ändras inte automatiskt.
On (grundinställning)	Effektnivån justeras automatiskt.

## Video

Konfigurerar inställningarna för videoutmatning.

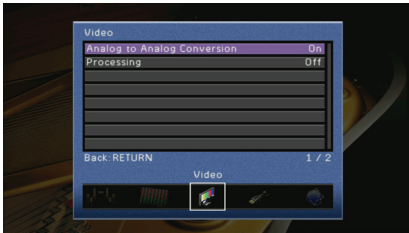

### Analog to Analog Conversion

Aktiverar/inaktiverar videokonvertering (s. 122) mellan analoga videojack (COMPONENT VIDEO, S VIDEO och VIDEO).

#### Inställningar

Off	Inaktiverar videokonvertering mellan analoga videojack.
On (grundinställning)	Aktiverar videokonvertering mellan analoga videojack. Konverterade videosignalerna matas endast ut från MONITOR OUT-jacken.



- Receivern omvandlar inte 480-linjers och 576-linjers videosignaler omväxlande.
- 480p/576p-, 1080i- och 720p-upplösning kan inte matas ut från VIDEO-jack (s. 122).

### Processing

Aktiverar/inaktiverar videosignalsbehandling (upplösningen och bildformat).

#### Inställningar

Off (grundinställning)	Inaktiverar videosignalsbehandlingen.
On	Aktiverar videosignalsbehandlingen. Ange en upplösning och ett bildformat i "Resolution" och "Aspect".



- 720p-, 1080i- and 1080p-upplösningssignaler kan inte konverteras (s. 122).

### Resolution

Väljer en upplösning för utmatning av HDMI-videosignaler när "Processing" har värdet "On".

#### Inställningar

Through (grundinställning)	Konverterar inte upplösningen.
Auto (grundinställning)	Väljer automatiskt en upplösning i enlighet med TV:ns upplösning.
480p/576p, 720p, 1080i, 1080p	Utmatning av videosignal med en vald upplösning. (Endast upplösningar som stöds av TV:n kan väljas.)



- Om du behöver välja en upplösning som inte stöds av TV:n anger du värdet "SKIP" för "MON.CHK" (s. 104) på "ADVANCED SETUP"-menyn och försöker igen. (Observera att utmatad video eventuellt inte visas normalt på TV:n.)

### Aspect

Väljer ett bildformat för utmatning av HDMI-videosignaler när "Processing" har värdet "On".

#### Inställningar

Through (grundinställning)	Bildformatet konverteras inte.
16:9 Normal	Matar ut videosignaler i bildformatet 4:3 till bildformatet 16:9 och lägger till svarta band på båda sidor av bilden.



- Den här inställningen fungerar bara när 480i/576i- eller 480p/576p-signaler konverteras till 720p, 1080i eller 1080p-signaler.

## HDMI

Konfigurerar inställningarna för HDMI.



### ■ HDMI Control

Aktiverar/inaktiverar HDMI-styrning (s. 123).

#### Inställningar

Off (grundinställning)	Inaktiverar HDMI-styrning.
On	Aktiverar HDMI-styrning. Konfigurera inställningen i "TV Audio Input", "ARC" och "Standby Sync".



- Om du vill använda HDMI-styrning måste du utföra HDMI Control Link-installationen (s. 123) när du har anslutit de HDMI-styrningskompatibla enheterna.

### □ TV Audio Input

Väljer ett ingångsjack för ljud för receivern, som ska användas för inmatning av TV-ljud när "HDMI Control" har värdet "On". Ingångskällan växlas automatiskt till TV-ljud (för valt ingångsjack) när TV-ingången ändras till den inbyggda mottagaren.

#### Inställningar

AV1~6, AUDIO1~2

#### Grundinställning

AV4



- När ARC används för inmatning av TV-ljud till enheten går det inte att använda de valda ingångsjacken för anslutning till externa enheter, eftersom inmatningen ska användas för TV-ljudet.

### □ ARC

Aktiverar/inaktiverar ARC (s. 21) när "HDMI Control" har värdet "On".

#### Inställningar

Off	Inaktiverar ARC.
On (grundinställning)	Aktiverar ARC.



- Normalt behöver du inte ändra den här inställningen. Om det uppstår brus från högtalarna som är anslutna till receivern p.g.a. att de inmatade TV-ljudsignalerna till receivern via ARC inte stöds av receivern, anger du värdet "Off" för "ARC" och använder TV:ns högtalare.

### □ Standby Sync

Anger om receivern ska övergå till standby-läge om TV:n stängs av, när "HDMI Control" har värdet "On".

#### Inställningar

Off	Anger inte att receivern ska övergå till standby-läge när TV:n stängs av.
On	Anger att receivern ska övergå till standby-läge när TV:n stängs av.
Auto (grundinställning)	Anger att receivern ska övergå till standby-läge när TV:n stängs av, endast när receivern tar emot TV-ljud eller HDMI-signaler.

## Audio Output

Väljer en enhet för utmatning av ljud.



- Inställningar för "Amp" och "HDMI OUT1" är bara tillgängliga när "HDMI Control" är inställt på "Off".

### □ Amp

Aktiverar/inaktiverar ljudutmatning från högtalare som är anslutna till receivern.

#### Inställningar

Off	Inaktiverar det utmatade ljudet från högtalarna.
On (grundinställning)	Aktiverar ljudutmatning från högtalare.

### □ HDMI OUT1, HDMI OUT2

Aktiverar/inaktiverar ljudutmatning från en TV ansluten till HDMI OUT 1-jacket eller HDMI OUT 2-jacket.

#### Inställningar

Off (grundinställning)	Inaktiverar det utmatade ljudet från TV:n.
On	Aktiverar det utmatade ljudet från TV:n.

## Standby Through

Ange om video-/ljuds signaler (från HDMI-jack) ska matas ut till TV:n när receivern är i standby-läge.

#### Inställningar

Off (grundinställning)	Matar inte ut video/ljud till TV:n.
On	Matar ut videos/ljud till TV:n. (Receiverns effektförbrukning är cirka 3 W.)



- Denna inställning är endast tillgänglig när "HDMI Control" har värdet "Off".

## Network

Konfigurerar nätverksinställningarna.

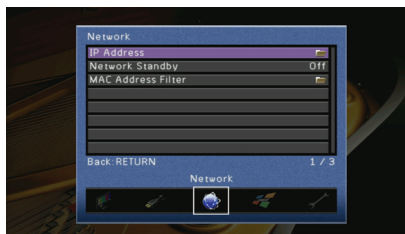

### ■ IP Address

Konfigurerar nätverksparametrarna (IP-adress m.m.).

### □ DHCP

Anger om en DHCP-server ska användas.

#### Inställningar

Off	Använd inte någon DHCP-server. Konfigurera nätverksparametrarna manuellt.
On (grundinställning)	Använder en DHCP-server för att automatiskt erhålla nätverksparametrarna (IP-adress m.m.) för receivern.

### □ Manual Setup

Konfigurerar nätverksparametrarna (IP-adress m.m.) för receivern manuellt när "DHCP" har värdet "Off".

#### Undermeny

IP Address	Anger en IP-adress.
Subnet Mask	Anger en nätmask.
Default Gateway	Specificerar IP-adressen som standardgateway.
DNS Server (P)	Anger IP-adressen till den primära DNS-servern.
DNS Server (S)	Anger IP-adressen till den sekundära DNS-servern.

## ■ Network Standby

Väljer om receivern slås på eller inte med kommando från andra nätverksenheter (Network Standby).

### Inställningar

Off (grundinställning)	Inaktiverar funktionen Network Standby.
On	Aktiverar funktionen Network Standby. (Receiverns effektförbrukning är cirka 5 W.)

## ■ MAC Address Filter

Använder MAC-adressfiltret för att begränsa åtkomsten till receivern från andra nätverksenheter.

### ☐ Mode

Aktiverar/inaktiverar MAC-adressfiltret.

### Inställningar

Off (grundinställning)	Inaktiverar MAC-adressfiltret.
On	Aktiverar MAC-adressfiltret. Ange MAC-adresserna till nätverksenheter som ges åtkomst till receivern i "Address Setup".

### ☐ Address Setup

Anger MAC-adresserna (upp till 10 stycken) till nätverksenheter som beviljas åtkomst till receivern när "Mode" har värdet "On".

## Multi Zone

Konfigurerar flerzonsinställningarna.



## ■ Zone2 Set

Konfigurerar inställningarna för utmatat ljud till Zone2.



- Inställningar för "Zone2 Set" är bara tillgängliga när "Power Amp Assign" (s.91) har värdet "7ch+1ZONE"

### ☐ Max Volume

Anger den högsta volymnivån för Zone2 så att ljudet inte är för högt.

#### Inställningsalternativ

-30.0 dB ~ +15.0 dB (steg om 5.0 dB), +16.5 dB

#### Grundinställning

+16.5 dB

### ☐ Initial Volume

Anger initialvolymen för Zone2 för receivern när den slås på.

#### Inställningar

Off (grundinställning)	Anges till aktuell volym för när receivern senast övergick till standby-läge.
On	Anges till Mute eller -80,0 dB ~ +16,5 dB (steg om 0,5 dB). (Den här inställningen fungerar bara när värdet för "Max Volume" är högre.)

## Party Mode Set

Aktiverar/inaktiverar växling till partyläget (s. 72).

### Alternativ

Mål: Zone 2

### Inställningar

Disable	Inaktiverar växling till partyläget.
Enable (grundinställning)	Aktiverar växling till partyläget. Du kan slå på eller av partyläget genom att trycka på PARTY på fjärrkontrollen.

## Zone Rename

Ändrar de zonnamn som visas på TV:n.

### Installation

- 1 Välj en zon du vill byta namn på med hjälp av markörknapparna och tryck sedan på ENTER.
- 2 Tryck på ENTER, ändra namnet med hjälp av markörknapparna och tryck sedan på ENTER igen.

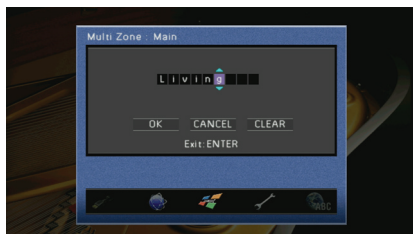

- 3 Välj "OK" med hjälp av markörknapparna och tryck på ENTER.



- Välj "CLEAR" om du vill radera inmatningen.

- 4 Du lämnar meny genom att trycka på ON SCREEN.

## Function

Konfigurerar funktioner som gör det enklare att använda receivern.



### Auto Power Down

Anger väntetid innan automatisk övergång till standby-läge. Om du inte gör någonting med receivern övergår den automatiskt till standby-läge efter den angivna tiden.

#### Inställningar

Off	Försätter inte automatiskt receivern i standby-läge.
4 Hours, 8 Hours (grundinställning), 12 Hours	Försätter receivern i standby-läge om receivern inte används under den valda tidsperioden.

### Display Set

Konfigurerar inställningarna för frontpanelens display eller TV:n.

#### Front Panel Display

Konfigurerar inställningarna för frontpanelens display.

#### Dimmer

Anger ljusstyrkan på frontpanelens display.

#### Inställningsalternativ

-4 ~ 0 (högre ger ökad ljusstyrka)

#### Grundinställning

0

#### Scroll

Anger skrollningsfunktionerna för frontpanelens display. Displayen skrollas automatiskt om texten överstiger 14 tecken.

#### Inställningar

Continue (grundinställning)	Anger kontinuerlig skrollning av displayen.
Once	Anger att alla tecken skrollas en gång och sedan stoppas skrollningen så att de första 14 tecknen visas.

## ❑ Short Message

Anger om korta meddelanden visas på TV-skärmen när enheten manövreras (val av ingångskälla, volymändring m.m.).

### Inställningar

On (grundinställning)	Visar korta meddelanden på TV:n.
Off	Visar inte korta meddelanden på TV:n.

## ❑ Wall Paper

Väljer en bakgrundsbild som visas på TV:n.

### Inställningar

Picture1, Picture2, Picture3	Visar den valda bilden på TV-skärmen när det inte finns någon videosignal.
Gray	Visar en grå bakgrund på TV-skärmen när det inte finns någon videosignal.

## ■ Trigger Output

Anger att TRIGGER OUT-jacket ska fungera synkroniserat med strömstatusen för varje zon eller ingångsväxling.

## ❑ Trigger Mode

Anger på vilket sätt TRIGGER OUT-jacket ska fungera.

### Inställningar

Power (grundinställning)	TRIGGER OUT-jacket fungerar synkroniserat med strömstatusen för zonen specificerad med "Target Zone".
Source	TRIGGER OUT-jacket fungerar synkroniserat med ingångsväxlingen för zonen specificerad med "Target Zone". Elektronisk signal överförs i enlighet med inställningen gjord i "Target Source".
Manual	Välj detta för att manuellt växla utnivån för elektronisk signalöverföring med "Manual".

## ❑ Target Zone

Anger den zon med vilken TRIGGER OUT-jacket fungerar synkroniserat.

### Inställningar

Main	När "Trigger Mode" är inställt på "Power", är elektronisk signalöverföring synkroniserad med strömstatusen för huvudzonen. När "Trigger Mode" är inställt på "Source", är elektronisk signalöverföring synkroniserad med ingångsväxling i huvudzonen.
------	--

Zone2	När "Trigger Mode" är inställt på "Power", är elektronisk signalöverföring synkroniserad med strömstatusen för Zone2. När "Trigger Mode" är inställt på "Source", är elektronisk signalöverföring synkroniserad med ingångsväxling i Zone2.
All (grundinställning)	När "Trigger Mode" är inställt på "Power", är elektronisk signalöverföring synkroniserad med strömstatusen för huvudzonen eller Zone2. När "Trigger Mode" är inställt på "Source", är elektronisk signalöverföring synkroniserad med ingångsväxling i huvudzonen eller Zone2.

## ❑ Target Source

Anger utmatningsnivån för den elektroniska signal som överförs med varje ingångsväxling när "Trigger Mode" har värdet "Source".

### Alternativ

HDMI1~7, AV1~6, V-AUX, AUDIO1~2, TUNER, PHONO, (nätverkskällor), USB, DOCK

### Inställningar

Low	Stoppar den elektroniska signalöverföringen när du växlar ingångskällan specificerad i detta alternativ.
High (grundinställning)	Överför den elektroniska signalen när du växlar ingångskällan specificerad i detta alternativ.

## ❑ Manual

Växlar manuellt utnivån för elektronisk signalöverföring när "Trigger Mode" har värdet "Manual". Denna inställning kan också användas för att bekräfta att den externa komponenten ansluten via TRIGGER OUT-jacket fungerar korrekt.

### Alternativ

Low	Stoppar den elektroniska signalöverföringen.
High (grundinställning)	Överför den elektroniska signalen.

## ■ Memory Guard

Förhindrar att någon ändrar inställningarna av misstag.

### Inställningar

Off (grundinställning)	Skyddar inte inställningarna.
On	Skyddar inställningarna tills "Off" väljs.



## Language

Välj ett bildskärmspråk.

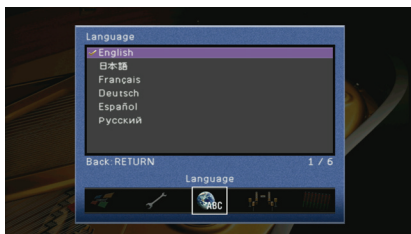

### Inställningar

English (grundinställning)	Engelska
日本語	Japanska
Français	Franska
Deutsch	Tyska
Español	Spanska
Русский	Ryska



- Information på frontpanelens display visas bara på engelska.

## Visa information om receiveern (Information-menyn)

Du kan visa information om receiveern på TV:n.

- 1 Tryck på ON SCREEN.
- 2 Välj "Information" med hjälp av markörknapparna och tryck på ENTER.

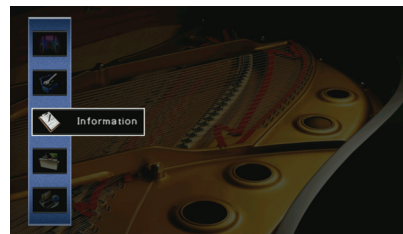

- 3 Använd markörknapparna (</>) för att välja önskad typ av information.

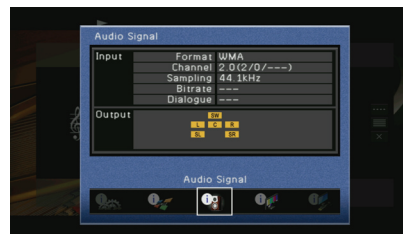

- 4 Du lämnar menyn genom att trycka på ON SCREEN.

## Typer av information

### ■ Audio Signal

Visar information om den aktuella ljudsignalen.

Input	Format	Ljudformat för inmatad signal
	Channel	Antalet källkanaler som ingår i insignalen (fram/surround/LFE) Till exempel innebär "5.1 (3/2/0.1)" 5 plus 1 kanaler totalt (3 framkanaler, 2 surroundkanaler och LFE).
	Sampling	Antalet samplingar per sekund för den digitala insignalen
	Bitrate	Datamängd per sekund för bitströmssignaler som matas in.
	Dialogue	Dialognormaliseringsnivån för de bitströmssignaler som matas in
Output	Högtalarutgångarna från vilka signaler matas ut	



- Även när receivern är inställd på att mata ut bitströmssignaler direkt, kan signalen konverteras beroende på specifikationer och inställningar på uppspelningsenheten.

### ■ Video Signal

Visar information om den aktuella videosignalen.

HDMI Signal	Närvaro eller frånvaro av in-/utmatning av HDMI-signal
HDMI Resolution	Upplösning för insignal (analog eller HDMI) och utsignal (HDMI).
Analog Resolution	Upplösningar för insignal (analog) och utsignal till MONITOR OUT-jack (analog)
HDMI Error	Fel rörande HDMI HDCP Error: TV:n stöder inte HDCP (High-bandwidth Digital Content Protection). Device Over: Antal enheter anslutna till HDMI OUT-jacket överskrider högsta tillåtna antal.

### ■ HDMI Monitor

Visar information om de TV-apparater som är anslutna till HDMI OUT-jacken. Använd markörknapparna (△/▽) för att växla mellan "OUT1" och "OUT2".

Interface	TV-gränssnitt
Video Resolution	Upplösningar som stöds av TV:n

### ■ Network

Visar nätverksinformationen på receivern.

IP Address	IP-adress
Subnet Mask	Nätmask
Default Gateway	IP-adressen till aktuell standardgateway
DNS Server (P)	IP-adressen till den primära DNS-servern
DNS Server (S)	IP-adressen till den sekundära DNS-servern
MAC Address	MAC-adress
Status	Nätverksanslutningens status

### ■ System

Visar systeminformationen på receivern.

Remote ID	Huvudenhetens inställning för fjärrkontroll-ID (s. 104)
TV Format	Receiverns inställning för typ av videosignal (s. 104)
Speaker Impedance	Receiverns inställning för högtalarimpedans (s. 103)
System ID	System ID-nummer
Firmware Version	Den firmware-version som är installerad på receivern



- Om receivern identifierar en senare firmware via nätverket visas "!" (ett utropstecken) längst upp till höger på "Information"- och "System"-ikonerna, och motsvarande meddelande visas på den här skärmen. Du kan uppdatera enhetens firmware genom att trycka på ENTER på den här skärmen och följa stegen i "Uppdatera receiverns firmware" (s.110).

### ■ Zone

Visar information om Zone2.

Input	Den valda ingångskällan för Zone2.
Volume	Den inställda volymen för Zone2

## Konfigurera systeminställningar (ADVANCED SETUP-meny)

Du kan konfigurera receivers systeminställningar med hjälp av frontpanelens display.

- 1 Sätt receivern i standby-läge.
- 2 Tryck på MAIN ZONE  samtidigt som du håller ned STRAIGHT på frontpanelen.

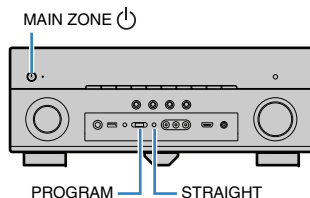

- 3 Tryck på PROGRAM för att välja ett objekt.
- 4 Tryck på STRAIGHT upprepade gånger för att välja en inställning.
- 5 Tryck på MAIN ZONE  för att försätta receivern i standby-läge och slå sedan på den igen.

De nya inställningarna används.

## Alternativ på ADVANCED SETUP-meny

Menypost	Funktion	Sidan
SP IMP.	Ändrar inställningen för högtalarimpedans.	103
REMOTE ID	Anger huvudenhetens fjärrkontroll-ID.	104
TV FORMAT	Växlar videosignaltyp.	104
MON.CHK	Tar bort begränsningen för HDMI-videoutmatning.	104
INIT	Återställer standardinställningarna.	104
UPDATE	Uppdaterar firmware.	105
VERSION	Kontrollerar firmware-versionen som för tillfället är installerad på receivern.	105

## Ändra inställningen för högtalarimpedans (SP IMP.)



Ändra receivers inställning för högtalarimpedans baserat på impedansen hos de anslutna högtalarna.

### Inställningar

6 Ω MIN	Välj detta när du ansluter högtalare på sex ohm till receivern. Du kan också använda högtalare på 4 ohm som framhögtalare.
8 Ω MIN (grundinställning)	Välj detta när du ansluter högtalare på 8 ohm eller mer till receivern.

## Välja fjärrkontrollens ID (REMOTE ID)

REMOTE ID -ID1

Välj huvudenhetens fjärrkontroll-ID så att det matchar fjärrkontrollens ID (grundinställning: ID1). Om flera Yamaha AV-receivrar används kan du ge varje fjärrkontroll en unik fjärrkontroll-ID för dess motsvarande receiver.

### Inställningar

ID1 (grundinställning), ID2

### Ändra fjärrkontrollens fjärrkontroll-ID

Utför vart och ett av följande steg inom 1 minut. Annars avbryts inställningen automatiskt.

- 1 Tryck på **CODE SET** på fjärrkontrollen med hjälp av ett spetsigt föremål, t.ex. spetsen på en kulspeppenna.
- 2 Tryck på **SOURCE/RECEIVER**.
- 3 Använd sifferknapparna och ange **"5019"** (ID1) eller **"5020"** (ID2).

När registreringen av fjärrkontrollens ID är klar blinkar **SOURCE/RECEIVER** två gånger.

Om den blinkar 6 gånger har registreringen misslyckats. Börja om igen från steg 1.



- De registrerade fjärrkontrollskoderna (s. 106) ändras inte även om du ändrar fjärrkontroll-ID:t.

## Växla videosignaltyp (TV FORMAT)

TV FORMAT- PAL

Växla receivers videosignaltyp så att den matchar formatet på TV:n.

### Inställningar

NTSC, PAL (grundinställning)

## Ta bort begränsningen för HDMI-videoutmatning (MON.CHK)

MON.CHK - YES

Receiver identifierar automatiskt de upplösningar som stöds av en TV ansluten till HDMI OUT-jack.

Inaktivera funktionen för monitor kontroll om du vill välja en upplösning i "Resolution" (s.95) oavsett vilka upplösningar som har identifierats, eller om receivern inte identifierar upplösningar korrekt.

### Inställningar

YES (grundinställning)	Aktiverar funktionen för monitor kontroll. (Matar ut videosignaler med en upplösning som bara stöds av TV:n.)
SKIP	Inaktiverar funktionen för monitor kontroll. (Matar ut videosignaler med en angiven upplösning, oavsett om den är kompatibel med TV:n.)



- Om det inte går att styra receivern p.g.a. att videosignalerna från receivern inte kan visas på TV:n när "MON.CHK" har värdet "SKIP", återställer du inställningen till "YES".

## Återställa standardinställningarna (INIT)

INIT- CANCEL

Återställer standardinställningarna för den valda enheten.

### Alternativ

VIDEO	Återställer standardinställningarna för videokonfigurationer.
ALL	Återställer standardinställningarna för receivern.
CANCEL	Genomför ingen återställning.

## Uppdatera firmware (UPDATE)

Ny firmware släpps då och då för att ge tillgång till fler eller förbättrade funktioner. Den kan hämtas från vår hemsida. Om inte receiveern är ansluten till Internet kan du hämta den senaste firmware-versionen via nätverket. Mer information hittar du i informationen som medföljer uppdateringarna.



UPDATE- USB

### Firmware-uppdateringsprocedur

Utför bara den här proceduren om en firmware-uppdatering behövs. Var också noga med att läsa informationen som medföljer uppdateringen innan du uppdaterar receiveerns firmware.

- 1 Tryck på "STRAIGHT" upprepade gånger för att välja "USB" eller "NETWORK" och tryck sedan på "INFO" för att påbörja uppdateringen av enhetens firmware.

#### Alternativ

USB	Uppdatera receiveerns firmware med hjälp av en USB-minnesenhet.
NETWORK	Uppdatera receiveerns firmware via nätverket.



- Om receiveern identifierar ny firmware via nätverket visas motsvarande meddelande när du trycker på ON SCREEN. I sådana fall kan du även uppdatera enhetens firmware genom att följa stegen i "Uppdatera receiveerns firmware" (s.110).

## Kontrollera firmware-versionen (VERSION)

Kontrollera firmware-versionen som för tillfället är installerad på receiveern.



VERSION- X.XX



- Du kan också kontrollera firmware-versionen i "System" (s.102) på "Information"-menyn.



## Styra externa enheter med hjälp av fjärrkontrollen

Du kan manövrera externa komponenter (BD-/DVD-spelare) med fjärrkontrollen för receivern genom att ställa in koderna för de externa enheterna.



- Det går inte att styra en extern enhet om den inte är utrustad med en fjärrkontrollsensor.
- Kontrollera att fjärrkontroll-ID:t för den externa enheten är inställt på "ID1". Det är inte säkert att fjärrkontrollen fungerar korrekt om du väljer ett annat ID.
- Om fjärrkontrollen är utan batterier i mer än 2 minuter kan de registrerade koderna raderas. Sätt i sådana fall in nya batterier och ange koderna igen.



- Om funktionen för HDMI-styrning är aktiverad på både receivern och uppspelningsenheten, t.ex. en BD-/DVD-spelare, kan du eventuellt styra enheten med fjärrkontrollen utan att registrera fjärrkontrollskoden.

## Ange en korrekt fjärrkontrollskod för en TV.

Du kan manövrera din TV med fjärrkontrollen för receivern genom att ställa in TV:ns fjärrkontrollskod.



- Du kan också registrera en fjärrkontrollskod för din TV med knapparna för val av ingång (s. 107). I det här fallet kan du styra TV:n med markörknapparna eller sifferknapparna, beroende på vilken modell det är. Men du måste trycka på motsvarande knapp för val av ingång för att spela upp TV-ljud på enheten.
- Du kan även tilldela varje knapp en funktion med inlärningsfunktionen (s. 108).

### 1 Använd "Sökning efter fjärrkontrollskod" på CD-ROM-skivan för att söka efter tillgängliga fjärrkontrollskoder för TV:n.



- Om det finns flera fjärrkontrollskoder, ställ först in den första koden i listan och, om den inte fungerar, försök då med andra koder.

### 2 Tryck på CODE SET med hjälp av ett spetsigt föremål, t.ex. spetsen på en kulspetspenna.

SOURCE/RECEIVER blinkar två gånger.

Utför vart och ett av följande steg inom 1 minut. Annars avbryts inställningen. Börja i så fall om från steg 2.

### 3 Tryck på TV

### 4 Använd sifferknapparna för att mata in den fyrsiffriga fjärrkontrollskoden.

När fjärrkontrollskoderna har ställts in blinkar SOURCE/RECEIVER två gånger.

Om den blinkar 6 gånger har registreringen misslyckats. Börja om igen från steg 2.

## TV-styrning

När du har angett en fjärrkontrollskod för en TV kan du styra den med hjälp av knapparna för TV-styrning, oavsett vilken ingångskälla som har valts på den här enheten.

Knappar för TV-styrning	INPUT	Växlar till videoingången för TV:n.
	MUTE	Stänger av ljudet från TV:n.
	TV VOL	Justera volymen på TV:n.
	TV CH	Byt kanal på TV:n
	TV	Sätter på/stänger av TV:n.

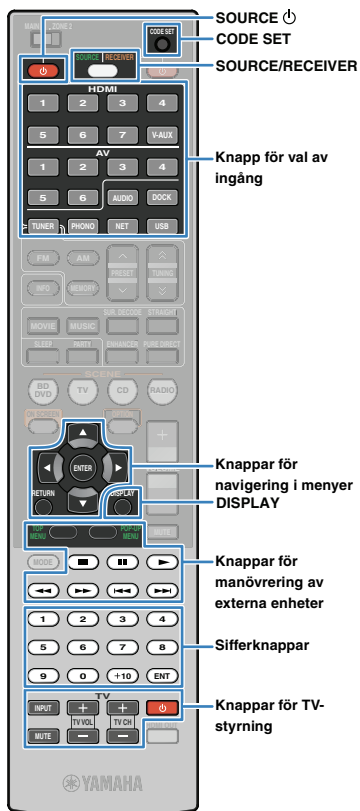

## Ange fjärrkontrollskoder för externa uppspelningsenheter

Du kan manövrera uppspelningsenheter med fjärrkontrollen för receivern genom att ställa in fjärrkontrollskoder för enheterna. Eftersom koderna registreras för respektive knapp för val av ingångskälla, kan du välja den ingångskälla och enhet som du vill styra på samma gång.



- I grundinställningen används Yamaha CD-spelarkoden (5095) för AV3. För övriga fjärrkontrollsknappar har ingen kod angetts.
- Du kan även tilldela varje knapp en funktion med inlärningsfunktionen (s. 108).

### 1 Använd "Sökning efter fjärrkontrollskod" på CD-ROM-skivan för att söka efter tillgängliga fjärrkontrollskoder för uppspelningsenheten.



- Om det finns flera fjärrkontrollskoder, ställ först in den första koden i listan och, om den inte fungerar, försök då med andra koder.

### 2 Tryck på CODE SET med hjälp av ett spetsigt föremål, t.ex. spetsen på en kulspetspenna.

SOURCE/RECEIVER blinkar två gånger.

Utför vart och ett av följande steg inom 1 minut. Annars avbryts inställningen. Börja i så fall om från steg 2.

### 3 Tryck på en motsvarande knapp för val av ingång.

Du trycker t.ex. på HDMI1 för att ange fjärrkontrollkoderna för uppspelningsenheten som är ansluten till HDMI1-jacket.

### 4 Använd sifferknapparna för att mata in den fyrsiffriga fjärrkontrollskoden.

När registreringen av fjärrkontrollskoden är klar blinkar SOURCE/RECEIVER två gånger.

Om den blinkar 6 gånger har registreringen misslyckats. Börja om igen från steg 2.



- Mer information om hur du använder fjärrkontrollskoder för att registrera en knapp för val av ingång på en viss SCENE-knapp finns under "Konfigurera scentilldelningar" (s.44).

## Styrning av uppspelningsenhet

När du har registrerat fjärrkontrollskoden för din uppspelningsenhet kan du styra den med hjälp av följande knappar, efter att du har valt ingångskälla eller scen.



- Genom att trycka på SOURCE/RECEIVER kan du växla vilken enhet (receivern eller en extern enhet) som ska styras med knapparna för navigering i menyer, DISPLAY och sifferknapparna. Du kan styra den här enheten när SOURCE/RECEIVER lyser orange och en extern enhet SOURCE/RECEIVER lyser grönt. Om du t.ex. registrerar fjärrkontrollskoden för din externa enhet på TUNER, kan du styra den inbyggda FM/AM-radion i den här enheten när SOURCE/RECEIVER lyser orange och den externa enheten när SOURCE/RECEIVER lyser grönt.

SOURCE		Sätter på/stänger av uppspelningsenheten.	
Knappar för navigering i menyer	Markörknappar	Välj ett objekt.	
	ENTER	Bekräftar en vald post.	
	RETURN	Återgår till föregående skärm.	
DISPLAY		Växlar information på displayen.	
Knappar för manövrering av externa enheter	TOP MENU	Visar toppmenyn.	
	POP-UP MENU	Visar popup-menyn.	
		Stoppa uppspelning.	
		Stoppa uppspelningen tillfälligt.	
		Startar uppspelningen av den valda låten/videoen.	
		Sök framåt/bakåt (genom att hålla ned).	
		Hoppa framåt/bakåt.	
	Sifferknappar		Ange numeriska värden.
	Knappar för TV-styrning		Kontrollera TV:n (s. 106).



- Dessa knappar fungerar bara när motsvarande funktion är tillgänglig på uppspelningsenheten och den kan styras med en infraröd fjärrkontroll.

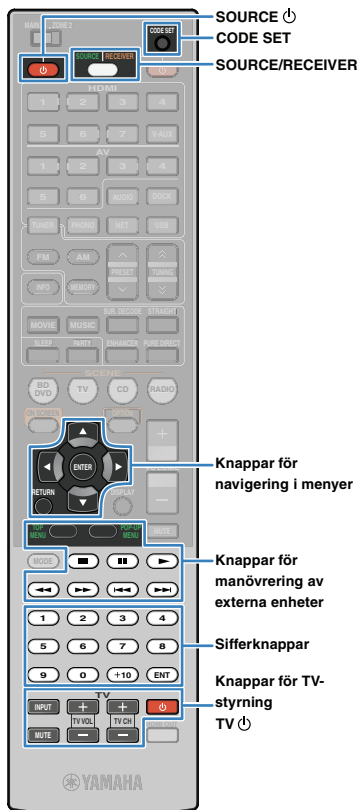

## Programmera från andra fjärrkontroller (inläring)

Fjärrkontrollen för denna receiver kan ta emot fjärrkontrollssignaler från andra fjärrkontroller och lära in fjärrkontrollmanövreringen. Om du inte kan hitta en fjärrkontrollskod för uppspelningsenheten eller om en knapp på fjärrkontrollen inte fungerar efter att du har angett fjärrkontrollskoden kan du använda inlärningsfunktionen för att tilldela varje knapp en funktion.

### 1 Tryck på CODE SET med hjälp av ett spetsigt föremål, t.ex. spetsen på en kulspetspenna.

SOURCE/RECEIVER blinkar två gånger.

Utför vart och ett av följande steg inom 1 minut. Annars avbryts inställningen. Börja i så fall om från steg 1.

### 2 Tryck på någon av följande knappar beroende på typ av enhet:

**För uppspelningsenhet:** tryck på knappen för val av ingång (motsvarande ingångsjacken som enheten är ansluten till).

**För TV:** tryck på TV (power icon).

### 3 Använd sifferknapparna för att ange "9990".

### 4 Rikta de infraröda sändarna på fjärrkontrollerna mot varandra.

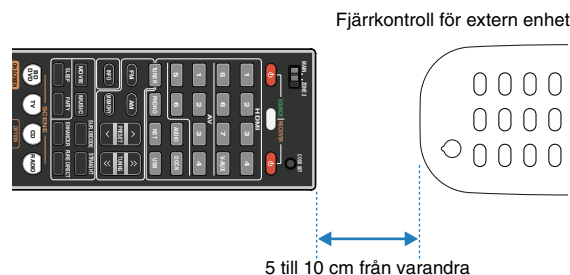

### 5 Utför vart och ett av följande steg inom 10 sekunder.

① Tryck på någon av följande knappar på enheten som du vill tilldela en funktion.

**För uppspelningsenhet:** SOURCE (power icon), knappar för navigering i menyer, knappar för manövrering av externa enheter

**För TV:** knappar för TV-styrning

② Tryck på knappen som kontrollen lärns in från på den externa enheten.

När kontrollen har lärts in blinkar SOURCE/RECEIVER två gånger.

Om den blinkar 6 gånger har inläringen misslyckats. Börja om igen från steg 5.

### 6 Gör om steg 5 tills alla önskade kontroller har lärts in.

### 7 Tryck på CODE SET med hjälp av ett spetsigt föremål, t.ex. spetsen på en kulspetspenna.

SOURCE/RECEIVER blinkar en gång.

#### Anmärkning

- Om du trycker på SOURCE/RECEIVER i steg 2 kan du tilldela funktioner för en extern receiver till knapparna för navigering i menyer, knapparna för manövrering av externa enheter eller sifferknapparna. Då går det dock inte längre att styra receivern med de här knapparna. Om du behöver återställa fjärrkontrollskoden för receivern utför du följande steg:

- ① Tryck på CODE SET med hjälp av ett spetsigt föremål, t.ex. spetsen på en kulspetspenna.
- ② Tryck på SOURCE/RECEIVER.
- ③ Använd sifferknapparna för att ange "9992".





## Återställa fjärrkontrollskoder

### ■ Återställa alla fjärrkontrollskoder

Du kan radera alla fjärrkontrollskoder (t.ex. funktioner som lärts in från andra fjärrkontroller) och återställa grundinställningarna.



- Inställningarna för att styra uppspelningsenheter när du valt en scen (s. 44) raderas också.

#### 1 Tryck på CODE SET med hjälp av ett spetsigt föremål, t.ex. spetsen på en kulspetspenna.

SOURCE/RECEIVER blinkar två gånger. Utför vart och ett av följande steg inom 1 minut. Annars avbryts inställningen. Börja i så fall om från steg 1.

#### 2 Tryck på SOURCE/RECEIVER.

#### 3 Använd sifferknapparna för att ange "9981".

När fjärrkontrollskoderna har återställts blinkar SOURCE/RECEIVER två gånger. Om den blinkar 6 gånger har återställningen misslyckats. Börja om igen från steg 1.

### ■ Rensa funktioner som lärts in från andra fjärrkontroller

#### □ Ta bort tilldelningen för varje knapp

#### 1 Tryck på CODE SET med hjälp av ett spetsigt föremål, t.ex. spetsen på en kulspetspenna.

SOURCE/RECEIVER blinkar två gånger. Utför vart och ett av följande steg inom 1 minut. Annars avbryts inställningen. Börja i så fall om från steg 1.

#### 2 Tryck på någon av följande knappar för att välja enheten för vilken knapptilldelningarna ska rensas.

**För uppspelningsenhet:** tryck på knapparna för val av ingång.

**För TV:** tryck på TV ⏻.

#### 3 Använd sifferknapparna för att ange "9991".

#### 4 Tryck på den knapp du vill återställa.

När knapptilldelningen har raderats blinkar SOURCE/RECEIVER två gånger.

Om den blinkar 6 gånger har raderingen misslyckats. Börja om igen från steg 2.

#### 5 Gör om steg 4 tills alla önskade knapptilldelningar har raderats.

#### 6 Tryck på CODE SET med hjälp av ett spetsigt föremål, t.ex. spetsen på en kulspetspenna.

SOURCE/RECEIVER blinkar en gång.

#### □ Radera knapptilldelningarna för varje ingångskälla

#### 1 Tryck på CODE SET med hjälp av ett spetsigt föremål, t.ex. spetsen på en kulspetspenna.

SOURCE/RECEIVER blinkar två gånger. Utför vart och ett av följande steg inom 1 minut. Annars avbryts inställningen. Börja i så fall om från steg 1.

#### 2 Tryck på någon av följande knappar för att välja enheten för vilken knapptilldelningarna ska rensas.

**För uppspelningsenhet:** tryck på knapparna för val av ingång.

**För TV:** tryck på TV ⏻.

#### 3 Använd sifferknapparna för att ange "9992".

När knapptilldelningen har raderats blinkar SOURCE/RECEIVER två gånger.

Om den blinkar 6 gånger har raderingen misslyckats. Börja om igen från steg 1.



Markörknappar  
ENTER

## Uppdatera receiversn firmware

Om receiversn är ansluten till Internet visas ett meddelande på TV:n när en ny firmware-version är tillgänglig. Följ i då proceduren nedan för att uppdatera enhetens firmware.

### Anmärkning

- Gör ingenting med receiversn och ta inte ur nätkabeln eller nätverkskabeln under uppdateringen av enhetens firmware. Firmware-uppdateringen tar cirka 15 minuter.



- Du kan också uppdatera enhetens firmware via USB-minnesenheten från menyn "ADVANCED SETUP" (s. 105).

Om följande meddelande visas när du har tryckt på ON SCREEN, är en uppdatering av enhetens firmware tillgänglig.

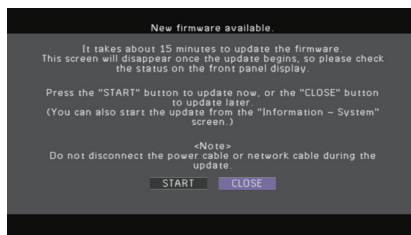

- 1 Följ instruktionerna på skärmen.
- 2 Påbörja uppdateringen av enhetens firmware genom att välja "START" med markörknapparna och tryck sedan på ENTER.

Bildskärmsvisningen stängs av.

- 3 Om "UPDATE SUCCESS PLEASE POWER OFF!" visas på frontpanelens display trycker du på MAIN ZONE  på frontpanelen.

Uppdateringen av enhetens firmware är slutförd.



- Om du vill uppdatera enhetens firmware vid ett senare tillfälle väljer du "CLOSE" i steg 2. I det här fallet visas "!" (ett utropstecken) längst upp till höger på "Information"- och "System"-ikonerna och motsvarande meddelande visas i "System"-skärmen (s. 102). Du kan uppdatera enhetens firmware genom att trycka på ENTER i "System"-skärmen.

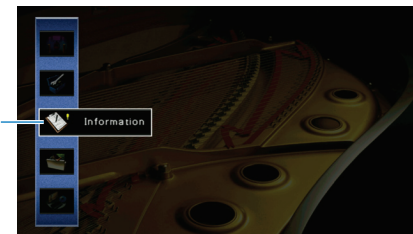

Information  
ikon

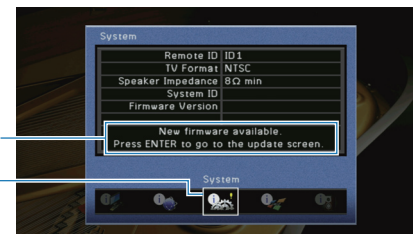

Meddelande

System-ikon

# TILLÄGG

## Vanliga frågor och svar

### Mitt nya högtalarsystem ger inte en idealisk ljudbild ...

Om du har bytt högtalare eller högtalarsystem använder du "Auto Setup" för att optimera högtalarinställningarna igen (s. 36). Du kan även justera inställningarna för högtalarna manuellt med hjälp av "Manual Setup" på "Setup"-menyn (s. 91).

### Vi har små barn och vill därför kunna begränsa den maximala ljudnivån från receivern ...

Om t.ex. ett litet barn av misstag kommer åt kontrollerna på receivern eller fjärrkontrollen kan volymen öka mycket plötsligt. Det kan skada hörseln, men även skada receivern eller högtalarna. Vi rekommenderar att du använder "Max Volume" på "Setup"-menyn för att ställa in en maximal ljudnivå för receivern (s. 94). Du kan också ange den maximala ljudnivån för Zone2 (s. 98).

### Jag blir alltid överraskad av det höga ljudet när jag slår på receivern ...

Volymen är som standard inställd på den nivå som användes när receivern senast övergick till standby-läge. Du kan lösa detta genom att använda funktionen "Initial Volume" och ange en fast volymnivå som ska användas varje gång du slår på receivern (s. 94). Du kan också ange initialvolym för Zone2 (s. 98).

### Jag har anslutit HDMI men HDMI-styrning fungerar inte alls...

Innan du kan använda HDMI-styrning måste du utföra HDMI Control Link-installationen (s. 123). När du har anslutit en HDMI-styrningskompatibel enhet (TV, BD/DVD-spelare m.m.) till enheten aktiverar du HDMI-styrning på varje enhet och utför en HDMI Control Link-installation. Den här installationen krävs varje gång du lägger till en ny HDMI-styrningskompatibel enhet i systemet. Mer information om hur HDMI-styrning fungerar mellan en TV och uppspelningseenheter finns i bruksanvisningen till de olika enheterna.

### Jag vill stänga av de meddelanden som visas på skärmen vid manövrering ...

Som standard visas korta meddelanden på TV-skärmen när enheten manövreras (val av ingångskälla, volymändring m.m.). Om du inte vill se dessa korta meddelanden när du tittar på filmer eller sport väljer du "Short Message" (s. 100) på "Setup"-menyn.

### Jag vill kunna förhindra att någon råkar ändra mina inställningar av misstag ...

Du kan använda funktionen "Memory Guard" på "Setup"-menyn för att skydda de inställningar du gjorde när du konfigurerade receivern (högtalarinställningar m.m.) (s. 100).

### Det går inte att komma åt webbkontrollskärmen (s. 74)...

Om du använder en DHCP-server kan enhetens IP-adress ändras varje gång du slår på enheten. Du hittar enhetens IP-adress i "Network" (s. 102) på "Information"-menyn. Om du dessutom har aktiverat "MAC Address Filter" (s. 98) måste du ange MAC-adressen till din dator i "Address Setup" (s. 98) för att du ska komma åt enheten från datorn. Mer information om hur du tar reda på din dators MAC-adress finns i datorns bruksanvisning.

### Den medföljande fjärrkontrollen styr inte bara receivern utan även en annan Yamaha-produkt trots att jag inte vill att den ska göra det ...

Om du använder flera produkter från Yamaha kan den medföljande fjärrkontrollen ibland råka styra även dessa produkter. Fjärrkontrollerna för dessa produkter kan ibland även styra din receiver. Om detta inträffar kan du ge varje fjärrkontroll ett unikt fjärrkontroll-ID för dess motsvarande enhet (s. 104).

## Felsökning



Gå igenom tabellen nedan om receivern inte tycks fungera korrekt.

Om det aktuella problemet inte finns upptaget i tabellen nedan, eller om det inte kan lösas med hjälp av anvisningarna i felsökningstabellen, stäng av receivern, koppla loss nätkabeln och kontakta närmaste auktoriserade Yamaha-handlare eller servicecenter.

### Kontrollera först att:

- ① **Nätkablarna till den här enheten, till TV:n och till alla uppspelningsenheter (BD/DVD-spelare o.s.v.) är ordentligt anslutna till ett vägguttag.**
- ② **Receivern, subwoofern, TV:n och alla uppspelningsenheter (BD/DVD-spelare o.s.v.) är påslagna.**
- ③ **Alla kablar sitter ordentligt i sina jack på varje enhet.**

### Strömförsörjning och system

Problem	Orsak	Åtgärd
<b>Strömmen slås inte på.</b>	Skyddskretsen har aktiverats 3 gånger i rad.	Av säkerhetsskäl kan du därför inte slå på receivern. Kontakta närmaste Yamaha-handlare eller -servicecenter för reparation.
<b>Strömmen stängs inte av.</b>	Den interna mikrodatoren har hängit sig på grund av en yttre elektrisk stöt (t.ex. ett blixtnedslag eller kraftig statisk elektricitet) eller på grund av att strömförsörjningen tappade spänning.	Håll ned MAIN ZONE  på frontpanelen i minst 10 sekunder för att initiera och starta om enheten.
<b>Strömmen stängs omedelbart av (standby-läge).</b>	En högtalarkabel var kortsluten när receivern startades.	Tvinna ihop de blottade trådarna på varje högtalarkabel ordentligt och återanslut kablarna till enheten och högtalarna (s. 19).
<b>Receivern övergår automatiskt till standby-läge.</b>	Insomningstimern aktiverades.	Slå på receivern och starta uppspelningen igen.
	Eftersom enheten inte styrdes under den angivna tiden aktiverades det automatisk standby-läget.	Om du vill inaktivera det automatisk standby-läget anger du värdet "Off" för "Auto Power Down" på "Setup"-menyn (s. 99).
	Inställningen för högtalarimpedans är felaktig.	Ange högtalarimpedansen så att den matchar högtalarna (s. 103).
	Skyddskretsen har aktiverats på grund av kortslutning.	Tvinna ihop de blottade trådarna på varje högtalarkabel ordentligt och återanslut kablarna till enheten och högtalarna (s. 19).
<b>Det går inte att styra enheten.</b>	Den interna mikrodatoren har hängit sig på grund av en yttre elektrisk stöt (t.ex. ett blixtnedslag eller kraftig statisk elektricitet) eller på grund av att strömförsörjningen tappade spänning.	Håll ned MAIN ZONE  på frontpanelen i minst 10 sekunder för att initiera och starta om enheten.

# Ljud

Problem	Orsak	Åtgärd
<b>Inget ljud.</b>	En annan ingångskälla har valts.	Välj en lämplig ingångskälla via någon av knapparna för val av ingång.
	Signaler som inte kan återges av receivern matas in.	Det går inte att spela upp vissa digitala ljudformat på enheten. Du kontrollerar insignalens ljudformat med hjälp av "Audio Signal" på "Information"-menyn (s. 102).
	Kabelanslutningen mellan receivern och uppspelningsenheten är defekt.	Om det inte är problem med anslutningen byter du till en annan kabel.
<b>Det går inte att höja volymen.</b>	Den högsta volymen ställs in.	Använd "Max Volume" på "Setup"-menyn för att justera den maximala ljudnivån (s. 94).
	Någon enhet som är ansluten till receivers utgångsjack är avstängd. (Det här kan hända ibland med AV-receivers.)	Slå på alla enheter som är anslutna till receivers utgångsjack.
<b>Inget ljud hörs från en högtalare.</b>	Uppspelingskällan innehåller inga signaler för den aktuella kanalen.	Kontrollera detta genom att välja "7ch Stereo" (s. 45).
	Det valda ljudprogrammet/den valda dekodern använder inte den aktuella högtalaren.	Kontrollera detta genom att välja "7ch Stereo" (s. 45).
	Ljudutmatningen för den aktuella högtalaren är inaktiverad.	Utför "Auto Setup" (s. 36) eller använd "Configuration" på "Setup"-menyn för att ändra högtalarinställning (s. 91).
	Volymen för den aktuella högtalaren är för låg.	Utför "Auto Setup" (s. 36) eller använd "Level" på "Setup"-menyn och justera högtalarvolymen (s. 93).
	Högtalkabelanslutningen mellan receivern och den aktuella högtalaren är defekt.	Om det inte är problem med anslutningen byter du till en annan högtalkabel.
	Det är något fel på den aktuella högtalaren.	Kontrollera detta genom att byta ut högtalaren. Om problemet kvarstår kan receivern vara trasig.
<b>Inget ljud hörs från den bakre surroundhögtalaren.</b>	Extended surround är inaktiverat.	Använd "Extended Surround" på "Option"-menyn för att välja den dekodern som ska användas (s. 79).
<b>Inget ljud hörs från subwoofern.</b>	Uppspelingskällan innehåller inga LFE-signaler eller lågfrekventa signaler.	Du kontrollerar detta genom att ange värdet "On" för "Extra Bass" på "Setup"-menyn, och omdirigera lågfrekvenskomponenterna från framhögtalarna till subwoofern (s. 92).
	Utmatning till subwoofer är inaktiverad.	Genomför en "Auto Setup" (s. 36) eller ange värdet "Use" för "Subwoofer" på "Setup"-menyn (s. 92).
	Subwoofern har inaktiverats av funktionen automatiskt standby-läge.	Inaktivera funktionen automatiskt standby-läge på subwoofern eller justera dess känslighet.
<b>Det kommer inget ljud från uppspelningsenheten (ansluten till receivern via HDMI).</b>	TV:n stöder inte HDCP (High-bandwidth Digital Content Protection).	Du kontrollerar det med hjälp av "Video Signal" på "Information"-menyn (s. 102).
	Receivern är inställd på att inte mata ut ljud som tas emot via HDMI-jack till SPEAKERS-utgångarna.	Ange "Amp" till "On" på "Audio Output" på "Setup"-menyn (s. 97).
	Antal enheter anslutna till HDMI OUT-jacket överskrider högsta tillåtna antal.	Koppla loss några av HDMI-enheterna.

Problem	Orsak	Åtgärd
<b>Det hörs inget ljud från TV:n (när HDMI-styrning används).</b>	(Om TV:n är ansluten till receivern via en ljudkabel) Inställningen för TV Audio Input matchar inte den aktuella anslutningen.	Använd "TV Audio Input" på "Setup"-menyn för att välja rätt ingångsjack för ljud (s. 96).
	(Om du försöker använda ARC) ARC är inaktiverat på receivern eller TV:n.	Ange värdet "On" för "ARC" på "Setup"-menyn (s. 96). Aktivera även ARC på TV:n.
<b>Endast de främre högtalarna kan återge flerkanalljud.</b>	Uppspelningsenheten är inställd på att endast mata ut tvåkanalsljud (t.ex. PCM).	Ändra inställningen för utmatning av digitalt ljud på uppspelningenheten.
<b>Brus/surrande brus hörs.</b>	Receivern står för nära annan digital utrustning eller radiofrekvensenhet.	Flytta receivern längre bort från sådan enhet.
	Kabelanslutningen mellan receivern och uppspelningenheten är defekt.	Om det inte är problem med anslutningen byter du till en annan kabel.
<b>Ljudet är förvrängt.</b>	Någon enhet som är ansluten till receivers utgångsjack är avstängd. (Det här kan hända ibland med AV-receivers.)	Slå på alla enheter som är anslutna till receivers utgångsjack.

## Video

Problem	Orsak	Åtgärd
<b>Ingen video.</b>	En annan ingångskälla har valts på enheten.	Välj en lämplig ingångskälla via någon av knapparna för val av ingång.
	En annan ingångskälla har valts på TV:n.	Ändra TV-inmatningen så den visar videosignalen från receivern.
	Videosignalen som matas ut från receivern stöds inte av TV:n.	Ange värdet "Yes" för "MON.CHK" på "ADVANCED SETUP"-menyn (s. 104).
	Kabelanslutningen mellan receivern och TV:n (eller uppspelningenheten) är defekt.	Om det inte är problem med anslutningen byter du till en annan kabel.
<b>Det kommer ingen video från uppspelningenheten (ansluten till receivern via HDMI).</b>	Videosignalen som matas in (upplösning) stöds inte av receivern.	Du kontrollerar informationen om den aktuella videosignalen (upplösning) "Video Signal" på "Information"-menyn (s. 102). Mer information om vilka videosignaler som stöds av receivern finns i "HDMI-signalkompatibilitet" (s. 124).
	TV:n stöder inte HDCP (High-bandwidth Digital Content Protection).	Du kontrollerar det med hjälp av "Video Signal" på "Information"-menyn (s. 102).
	Antal enheter anslutna till HDMI OUT-jacket överskrider högsta tillåtna antal.	Koppla loss några av HDMI-enheterna.

## FM/AM-radio

Problem	Orsak	Åtgärd
<b>FM-mottagningen är svag eller brusig.</b>	Flervägs interferensstörningar förekommer.	Justera FM-antennens höjd eller riktning, eller placera den på en annan plats.
	Du befinner dig för långt bort från FM-sändaren.	Tryck på MODE för att spela upp FM-radio med monoljud (s. 50). Använd en FM-utomhusantenn. Vi rekommenderar att du använder en känslig flerdelad antenn.
<b>AM-mottagningen är svag eller brusig.</b>	Störningar kan uppstå på grund av lysrörsbelysning, motorer, termostater eller andra elektriska apparater.	Det är svårt att helt eliminera brus. Det går ofta att reducera bruset genom att använda en AM-utomhusantenn.
<b>Radiostationer kan inte hittas automatiskt.</b>	Du befinner dig för långt bort från FM-sändaren.	Ställ in stationen manuellt (s. 50).
		Använd en utomhusantenn. Vi rekommenderar att du använder en känslig flerdelad antenn.
	AM-radiosignalen är svag.	Justera riktningen för AM-antennen.
		Ställ in stationen manuellt (s. 50). Använd en AM-utomhusantenn. Anslut den till ANTENNA (AM)-jacket tillsammans med AM-antennen.
<b>Det går inte att ställa in AM-radiostationer som förval.</b>	"Auto Preset" används.	"Auto Preset" ska bara användas för registrering av FM-radiostationer. Registrera AM-radiostationer manuellt (s. 50).

## USB och nätverk

Problem	Orsak	Åtgärd
<b>Receivern kan inte identifiera USB-enheten.</b>	USB-kabelanslutningen mellan receivern och USB-enheten är inte en USB 2.0-kabel.	Använd en USB 2.0-kabel.
<b>Det går inte att visa mappar och filer på USB-enheten.</b>	En mappstruktur som inte stöds av enheten används.	Den här receivern stöder mapphierarkier med upp till åtta nivåer och upp till 500 objekt (totalt för både filer och undermappar) per mapp. Om du behöver ändrar du mappstrukturen på USB-enheten.
<b>Nätverksfunktionen fungerar inte.</b>	Nätverksparametrarna (IP-adress) erhålls inte korrekt.	Aktivera DHCP-serverfunktionen på routern och ange värdet "On" för "DHCP" på "Setup"-menyn på receivern (s. 97). Om du vill konfigurera nätverksparametrarna manuellt kontrollerar du att du använder en IP-adress som inte används av några andra nätverksenheter i nätverket (s. 97).
<b>Receivern kan inte identifiera datorn.</b>	Inställningarna för mediadelning är felaktiga.	Konfigurera delningsinställningen och välj receivern som en enhet till vilken musik innehåll delas (s. 64).
	Vissa säkerhetsprogram som är installerade på datorn blockerar åtkomsten till den här enheten från datorn.	Kontrollera säkerhetsprogrammets inställningar på datorn.
	Receivern och datorn tillhör inte samma nätverk.	Kontrollera nätverksinställningen och inställningarna på routern för att ansluta dem till samma nätverk.

Problem	Orsak	Åtgärd
<b>Det går inte att visa eller spela upp filer på datorn.</b>	Filerna stöds inte av den här enheten eller mediaservern.	Använd ett filformat som stöds av både receivern och mediaservern. Mer information om vilka filformat som stöds av receivern finns i "Spela upp musik som finns lagrad på datorer (PCs)" (s. 64).
<b>Det går inte att spela Internetradion.</b>	Den valda Internetradiostationen är inte tillgänglig.	Det går kanske inte att lyssna p.g.a. ett nätverksproblem eller också kanske radiostationen bara sänder vissa tider på dygnet. Försök lyssna på stationen senare eller välj en annan station.
	Den valda Internetradiostationen sänder utan ljud.	Vissa Internetradiostationer sänder utan ljud under vissa tider på dagen. Försök lyssna på stationen senare eller välj en annan station.
	Åtkomsten till nätverket begränsas av nätverkets brandväggsinställningar (t.ex. i routern).	Kontrollera nätverksenheteras brandväggsinställningar. Internetradion kan bara spelas när den passerar genom den port som bestämts av varje radiostation. Portnumret varierar beroende på radiostationen.

## Fjärrkontroll

Problem	Orsak	Åtgärd
<b>Det går inte att styra enheten med fjärrkontrollen.</b>	Fjärrkontrollen har inte tillräcklig räckvidd.	Använd fjärrkontrollen inom kontrollens räckvidd (s. 5).
	Batterierna är svaga.	Byt ut batterierna.
	Fjärrkontrollsensorn på receivern utsätts för direkt solljus eller stark belysning.	Justera ljusets vinkel, eller placera receivern på en annan plats.
	Fjärrkontrollen är inställd på att styra externa enheter.	Tryck på SOURCE/RECEIVER för att ange att fjärrkontrollen ska styra receivern (knappen lyser orange).
	Fjärrkontroll-ID:na för receivern och fjärrkontrollen överensstämmer inte.	Ändra fjärrkontroll-ID:t för receivern eller fjärrkontrollen (s. 104).
<b>Externa enheter kan inte styras med fjärrkontrollen.</b>	Fjärrkontrollen är inställd på att styra receivern.	Tryck på SOURCE/RECEIVER för att ange att fjärrkontrollen ska styra externa enheter (knappen lyser grönt).
	Fjärrkontrollskoden är inte korrekt inställd.	Ange fjärrkontrollskoden igen (s. 106). Även om fjärrkontrollskoden har registrerats korrekt kan det vara så att vissa produkter inte svarar på fjärrkontrollen.
<b>Fjärrkontrollen lär inte in nya funktioner.</b>	Batterierna i fjärrkontrollen till receivern och/eller den externa enheten är för svaga.	Byt ut batterierna.
	Avståndet mellan de två fjärrkontrollerna är inte lämpligt.	Placera fjärrkontrollerna på ett lämpligt avstånd (s. 108).
	Signalkodningen eller -modulationen för den andra fjärrkontrollen är inte kompatibel med denna fjärrkontroll.	Inläring kan inte göras i det här fallet.
	Minneskapaciteten är full.	Radera tilldelningar som inte behövs för att få ledigt minnesutrymme för de nya funktionerna (s. 109).



## Felindikationer på frontdisplayen

Meddelande (alfabetisk ordning)	Orsak	Åtgärd
<b>Access denied</b>	Åtkomst nekad till datorn.	Konfigurera delningsinställningen och välj receiveern som en enhet till vilken musikinnehåll delas (s. 64).
<b>Access error</b>	Receiveern kan inte komma åt USB-enheten.	Stäng av receiveern och anslut sedan USB-enheten. Om problemet kvarstår prövar du med en annan USB-enhet.
	Receiveern kommer inte åt den iPod som har anslutits till USB-jacket.	Stäng av din iPod och slå sedan på den igen.
	Det är problem med signalvägen från nätverket till receiveern.	Kontrollera att routern och modemmet är korrekt anslutna och påslagna. Kontrollera anslutningen mellan receiveern och routern (eller hubben) (s. 31).
<b>No device</b>	Receiveern kan inte identifiera USB-enheten.	Stäng av receiveern och anslut sedan USB-enheten. Om problemet kvarstår prövar du med en annan USB-enhet.
	Receiveern kan inte identifiera den iPod som har anslutits till USB-jacket.	Stäng av din iPod och slå sedan på den igen.
<b>Not found</b>	Bluetooth-komponenten hittas inte.	(Vid parning) Slå på Bluetooth-komponenten och ställ in den i parningsläget.
		(När en trådlös anslutning upprättas) - Slå på Bluetooth-komponenten. - Placera Bluetooth-komponenten inom 10 meter från Bluetooth-mottagaren. - Gör om parningen.
<b>Unknown iPod</b>	Den anslutna iPod-modell som används stöds inte av receiveern.	Använd en iPod som stöds av receiveern (s. 54).
<b>Unable to play</b>	Receiveern kan av någon anledning inte spela upp låtar på din iPod.	Kontrollera låtarna. Om det inte går att spela upp dem på din iPod kan låtarna vara defekta.
	Receiveern kan av någon anledning inte spela upp låtar på datorn.	Kontrollera att filernas format stöds av receiveern. Mer information om vilka format som stöds av receiveern finns i "Spela upp musik som finns lagrad på datorer (PCs)" (s. 64). Om det inte går att spela upp några filer på receiveern kan nätverket vara överlastat, vilket avbryter uppspelningen.
<b>USB Overloaded</b>	Överström går genom den anslutna USB-enheten.	Stäng av receiveern och anslut sedan USB-enheten. Om problemet kvarstår prövar du med en annan USB-enhet.

## Idealisk placering av högtalare

Använd det här diagrammet som en guide. Du behöver inte placera högtalarna exakt som i det här diagrammet.

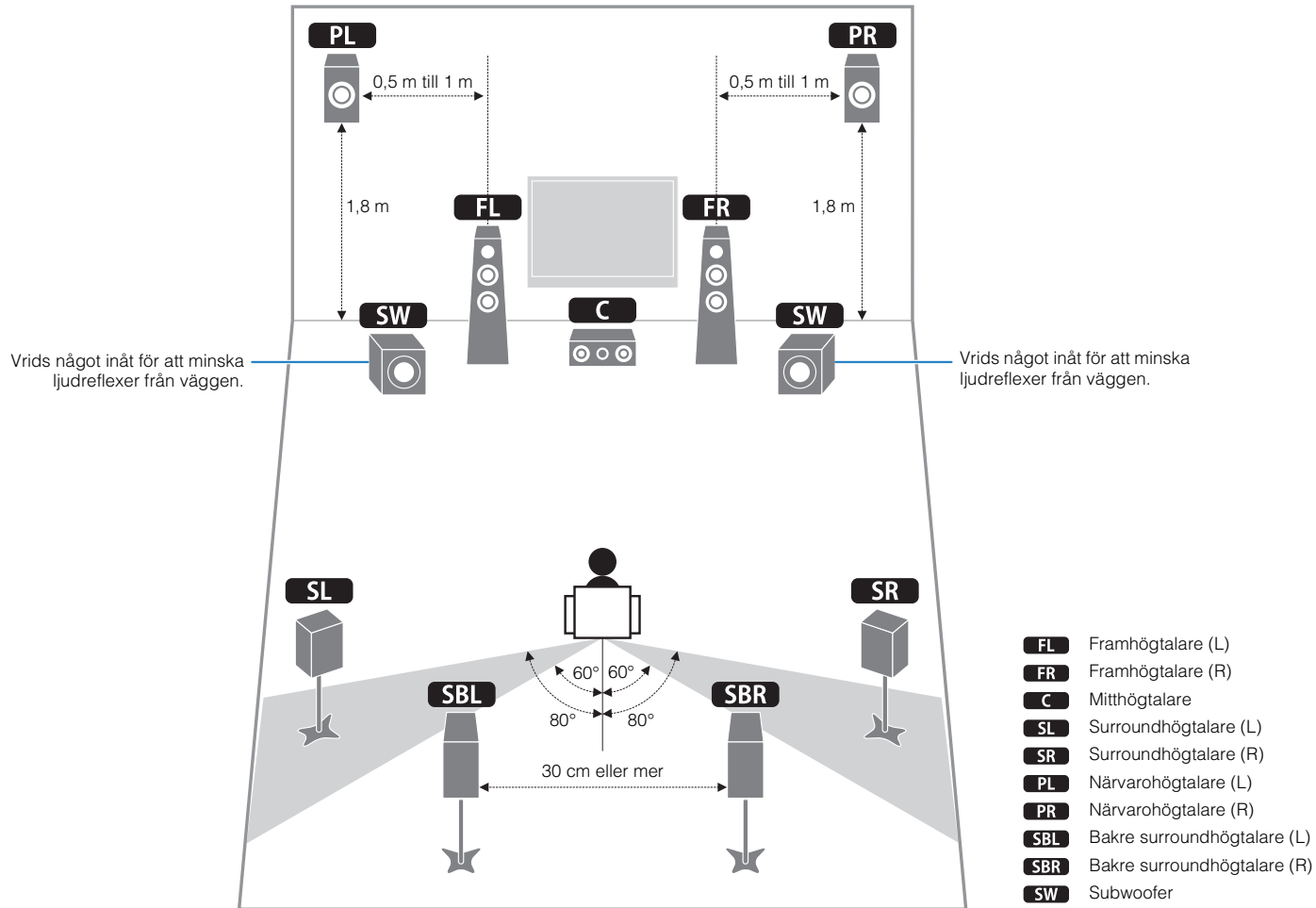

## Ljudinformation

### Anslutning för tvådelad förstärkning (Bi-amp)

Vid anslutning för tvådelad förstärkning används två förstärkare till en högtalare. En förstärkare är ansluten till woofersektionen av en högtalare medan den andra är ansluten till den kombinerade mellanregister- och tweetersektionen. Med detta arrangemang arbetar varje förstärkare över ett begränsat frekvensområde. Eftersom frekvensområdet är begränsat behöver inte varje förstärkare arbeta lika hårt och det är mindre troligt att varje förstärkare påverkar ljudet på något sätt.

### CINEMA DSP

Eftersom systemen Dolby Surround och DTS ursprungligen utformades för att användas i biografier kommer deras effekt bäst till sin rätt i en biografisalong med många högtalare, utformad för akustiska effekter. Eftersom förhållandena i ett hem vad gäller rumsstorlek, väggmaterial, antal högtalare och så vidare kan vara mycket varierande är det oundvikligt att det finns skillnader i ljudet som hörs. Baserad på en stor mängd faktiskt uppmätta data, använder Yamaha CINEMA DSP Yamahas egen DSP-teknik för att kombinera systemen Dolby Pro Logic, Dolby Digital och DTS för att erbjuda samma audiovisuella upplevelse som i en biosalong hemma i det egna lyssningsrummet.

### CINEMA DSP 3D

Särskilt uppmätta ljudfältdata från olika miljöer innehåller information om ljudbildens höjd. Med CINEMA DSP 3D-funktionen uppnås en återgivning av ljudbildernas exakta höjd, vilket skapar ett intensivt och exakt stereoskopiskt ljudfält i lyssningsrummet.

### Compressed Music Enhancer

Receivers funktion Compressed Music Enhancer förhöjer lyssningsupplevelsen genom att återskapa den saknade harmoniken i komprimeringsartefakter. Resultatet blir att den kompenserar för utjämnad komplexitet till följd av förlorad högfrekvent fidelitet liksom för svagt basljud till följd av förlorad lågfrekvent bas, så att prestandan för hela ljudanläggningen förbättras.

### Dolby Digital

Dolby Digital är ett digitalt surroundljudsystem som ger dig fullständigt oberoende flerkanaligt ljud. Med 3 framkanaler (vänster/höger fram och mitt) och 2 surroundstereokanaler erbjuder Dolby Digital 5 fullbands ljudkanaler. Med en extra kanal speciellt för buseffekter, som omnämns som LFE (Low-Frequency Effect), har systemet totalt 5.1 kanaler (LFE räknas som 0.1 kanal). Genom att använda tvåkanaligt stereo för surroundhögtalarna går det att få mer exakta rörliga ljudeffekter och surroundljudmiljöer än med Dolby Surround. Det breda dynamikomfånget från högsta till lägsta volym som återges av de 5 fullbandskanalerna, och den exakta ljudorientering som skapas genom digital ljudbehandling erbjuder lyssnaren spänning och realism som saknar motstycke. Med receivern kan alla ljudmiljöer från mono och upp till en 5.1-kanaligt konfigurering väljas fritt för att du ska få ut mesta möjliga av produkten.

### Dolby Digital Plus

Dolby Digital Plus är en avancerad ljudteknik utvecklad för högupplöst programmering och BD (Blu-ray-skivor). Som en valfri ljudstandard för BD erbjuder denna teknik ett flerkanaligt ljud via separat kanalutmatning. Med stöd för bithastigheter på upp till 6,0 Mbit/s kan Dolby Digital Plus samtidigt bära separata ljudkanaler för upp till 7.1-kanaligt ljud. Dolby Digital Plus stöds av HDMI-version 1.3 och är utformat för framtidens optiska skivspelare och AV-receiver/ förstärkare, men är ändå fullt kompatibelt med existerande flerkanaliga ljudsystem som inkluderar Dolby Digital.

### Dolby Pro Logic II

Dolby Pro Logic II är en förbättrad teknik för att avkoda det stora antalet existerande Dolby Surround-källor. Denna nya teknik möjliggör separat 5-kanals uppspelning med 2 vänster och höger framkanaler, 1 mittkanal och 2 vänster och höger surroundkanaler, i stället för endast 1 surroundkanal för konventionell Pro Logic-teknik. Tre olika lägen finns tillgängliga: "Music mode" för musikkällor, "Movie mode" för filmkällor, och "Game mode" för spelkällor.

### Dolby Pro Logic IIx

Dolby Pro Logic IIx är en ny teknik som möjliggör separat flerkanalig uppspelning från 2-kanalskällor eller flerkanaliga källor. Tre olika lägen finns tillgängliga: "Music mode" för musikkällor, "Movie mode" för filmkällor (endast för 2-kanaliga källor) och "Game mode" för spelkällor.

### Dolby Surround

Dolby Surround använder ett 4-kanaligt analogt inspelningssystem för att återge realistiska och dynamiska ljudeffekter: 2 vänster och höger framkanaler (stereo), en mittkanal för dialog (mono) och en surroundkanal för speciella ljudeffekter (mono). Surroundkanalen återger ljud inom ett smalt frekvensområde. Dolby Surround används i stor omfattning för nästan alla videoband och laserskivor, såväl som i många TV- och kabelsändningar. Den Dolby Pro Logic-dekoder som är inbyggd i receivern använder ett digitalt signalbehandlingssystem som automatiskt stabiliserar volymen på var och en av kanalerna för att förstärka rörliga ljudeffekter och ljudriktning.

### Dolby TrueHD

Dolby TrueHD är en avancerad förlustrfri ljudteknik utvecklad för högupplösta skivbaserade media, inklusive Blu-ray Disc-skivor. Som en valfri ljudstandard för BD (Blue-ray) erbjuder denna teknik ett ljud som är helt identiskt med studiomasterversionen – en hembiupplevelse med högdefinitions ljud. Med stöd för bithastigheter på upp till 18,0 Mbit/s kan Dolby TrueHD samtidigt bra upp till 8 separata kanaler med 24-bitars/96 kHz ljud. Dolby TrueHD är fullt kompatibelt med existerande flerkanaliga ljudsystem och bibehåller metadatakapaciteten hos Dolby Digital, vilket möjliggör styrning av dialognormalisering och dynamikomfång.

### DTS 96/24

DTS 96/24 erbjuder en kvalitetsnivå för ljudet utan motstycke för flerkanaligt ljud på DVD-videoskivor och är helt bakåtkompatibelt med alla DTS-dekodrar. "96" hänvisar till samplingsfrekvensen 96 kHz, vilket är högre än den typiskt förekommande samplingsfrekvensen 48 kHz. "24" hänvisar till 24-bitars ordlängd. DTS 96/24 erbjuder en ljudkvalitet som motsvarar den ursprungliga 96/24-mastern utan några färgningar och 96/24 5.1-kanalsljud med full-motion-video av högsta kvalitet för ljudspår i musikprogram och spelfilmer på DVD-video.

### DTS Digital Surround

DTS Digital Surround utvecklades för att ersätta de analoga ljudspåren i filmer med ett 5.1-kanaligt digitalt ljudspår, och blir allt vanligare i biografier över hela världen. Det hemmabiosystem som DTS, Inc. har utvecklat gör att du hemma ska kunna njuta av det djupa ljudet och den naturliga rumsliga framställning som DTS Digital Surround ger. Detta system erbjuder ett nästan helt distorsionsfritt 5.1-kanalsljud (tekniskt uttryckt via totalt 5.1 kanaler: vänster, höger och mittkanaler, 2 surroundkanaler, plus en LFE 0.1-kanal som subwoofer). Denna receiver inkorporerar en DTS-ES-dekoder som möjliggör 6.1-kanalsåtergivning genom att lägga till den bakre surroundkanalen till det existerande 5.1-kanalsformatet.

### DTS Express

Detta är ett ljudformat för nästa generations optiska skivor, t.ex. BD-skivor (Blu-ray). Det använder optimerade låg bithastighetssignaler för nätverksströmning. Vad gäller BD-skivor så används detta format med sekundärt ljud, vilket möjliggör att du kan lyssna på kommentarer från filmproducenten via Internet medan du spelar upp huvudprogrammet.

### **DTS-HD High Resolution Audio**

DTS-HD High Resolution Audio är en teknik för högdefinitions ljud utvecklad för högupplösta skivbaserade media, inklusive BD-skivor (Blu-ray). Som en valfri ljudstandard för BD erbjuder denna teknik ett ljud som är nästan helt identiskt med studiomasterversionen – en hembioupplevelse med högdefinitions ljud.

Med stöd för bithastigheter på upp till 6,0 Mbit/s för BD kan DTS-HD High Resolution Audio samtidigt bära separata ljudkanaler för upp till 7.1-kanaligt 24-bitars/96 kHz ljud.

DTS-HD High Resolution Audio är fullt kompatibel med existerande flerkanaliga ljudsystem så som DTS Digital Surround.

### **DTS-HD Master Audio**

DTS-HD Master Audio är en avancerad förlustfri ljudteknik utvecklad för högupplösta skivbaserade media, inklusive BD-skivor (Blu-ray). Som en valfri ljudstandard för BD erbjuder denna teknik ett ljud som är helt identiskt med studiomasterversionen – en hembioupplevelse med högdefinitions ljud.

Med stöd för bithastigheter på upp till 24,5 Mbit/s för BD kan DTS-HD Master Audio samtidigt bära separata ljudkanaler för upp till 7.1-kanaligt 24-bitars/96 kHz ljud. DTS-HD Master Audio stöds av HDMI-version 1.3 och är utformat för framtidens optiska skivspelare och AV-receivrar/förstärkare, men är ändå fullt kompatibelt med existerande flerkanaliga ljudsystem som inkluderar DTS Digital Surround.

### **DSD**

DSD-tekniken (Direct Stream Digital) används för lagring av ljudsignaler på digitala lagringsmedier, t.ex. Super Audio CD-skivor. Vid användning av DSD lagras signaler som enbitsvärden med en högfrekvent samplingsfrekvens på 2,8224 MHz, medan brusformning och översampling används till att reducera den distorsion som ofta uppstår vid väldigt hög kvantisering av ljudsignaler. Tack vare den höga samplingsfrekvensen är det möjligt att uppnå en bättre ljudkvalitet än den som erbjuds av PCM-formatet på vanliga ljud-CD-skivor. Frekvensen är samma eller högre än 100 kHz, med ett dynamikomfång på 120 dB. Receivern kan sända eller ta emot DSD-signaler via HDMI-jacket.

### **FLAC**

Det här är ett filformat för förlustfri ljuddatakompression. FLAC är inte lika bra som förlustbringande format vad gäller komprimeringsgrad med erbjuder högre ljudkvalitet.

### **LFE 0.1-kanal**

Denna kanal återger lågfrekventa bassignaler, och har ett frekvensområde från 20 Hz till 120 Hz. Denna kanal räknas som 0.1 eftersom den bara innehåller information om ett lågfrekvent område, jämfört med det fulla frekvensområdet återges av de andra 5 kanalerna i 5.1-kanalsystemen Dolby Digital och DTS.

### **Ljud- och videosynkronisering (Lipsync)**

Läppsynk, en kortform för läppsynkronisering, är en teknisk term som inbegriper både ett problem och möjligheten att bibehålla ljud- och videosignaler synkroniserade under efterproduktion och överföring.

Medan ljud- och videofördröjning (latency) kräver komplex justering av slutanvändaren, inkluderar HDMI-version 1.3 en funktion för automatisk ljud- och videosynkronisering med vars hjälp enheter kan utföra denna synkronisering automatiskt och noggrant utan att användaren behöver göra någonting.

### **MP3**

En av ljudkomprimeringsmetoderna som används av MPEG. Den använder sig av en komprimeringsmetod som inte kan återställas, vilket erhåller hög komprimeringsgrad genom att tunna ut datan hos för det mänskliga örat knappt hörbara ljudsekvenser. Det sägs att den klarar av att komprimera datamängden till ungefär 1/11 (128 kbit/s) medan den bibehåller motsvarande ljudkvalité som hos en musik-CD.

### **MPEG-4 AAC**

En MPEG-4-ljudstandard. Eftersom den tillåter datakomprimering på en lägre bitfrekvens än MPEG-2 AAC, används den bland annat på mobiltelefoner, bärbara ljudspelare och andra enheter med låg kapacitet som kräver hög ljudkvalitet. MPEG-4 AAC används förutom på ovan nämnda enheter, även för att sprida innehåll på Internet, varvid den stöds av datorer, mediaservrar och många andra enheter.

### **Neo:6**

Neo:6 avkodar konventionella 2-kanaliga källor för 6-kanalig återgivning med den specifika dekodern. Det möjliggör uppspelning med fullbandskanaler med högre separation precis som digital avspeling med separata signaler. Två olika lägen finns tillgängliga: "Music mode" för musikkällor och "Cinema mode" för filmkällor.

### **PCM (Linjär PCM)**

Linjär PCM är ett signalfORMAT i vilket en analog ljudsignal digitaliseras, spelas in och överförs utan att använda någon kompression. Detta används som en metod för inspelning av CD-skivor och DVD-ljudskivor. PCM-systemet använder en teknik för att sampla analoga signaler i mycket korta tidsenheter. Begreppet står för "Pulse Code Modulation" (pulsodmodulering), där den analoga signalen kodas som pulser och moduleras sedan för inspelning.

### **Samplingsfrekvens och antal kvantiserade bitar**

Vid digitalisering av en analog ljudsignal kallas det antal gånger per sekund som signalen samplas (läses in) för samplingsfrekvens, medan graden av exakthet vid omvandlingen av ljudnivån till ett numeriskt värde kallas för antal kvantiserade bitar. De frekvensområden som kan spelas upp bestäms utifrån samplingsvärdet, under det att dynamikomfånget som motsvarar ljudnivåskillnaden bestäms av antalet kvantiserade bitar. I princip gäller att ju högre samplingsfrekvensen är, desto bredare frekvensområden kan spelas upp, och ju högre antalet kvantiserade bitar är, desto mer exakt kan ljudnivån återges.

### **SILENT CINEMA**

Yamaha har utvecklat en DSP-algoritm för naturliga, realistiska ljud effekter i hörlurar. Parametrar för hörlurar har ställts in för varje ljudprogram, så att en exakt framställning av alla ljudprogram ska kunna avnjutas med hörlurar.

### **Virtual CINEMA DSP**

Yamaha har utvecklat en algoritm för Virtual CINEMA DSP som gör att du kan erhålla DSP-surroundeffekter även utan några surroundhögtalare genom att virtuella surroundhögtalare används. Det är till och med möjligt att lyssna med Virtual CINEMA DSP med ett minimalt system bestående av två högtalare utan någon mithögtalare.

### **WAV**

Windows standard musikformat, som anger metoden för inspelning av den digitala data som erhålls genom att konvertera ljudsignaler. Den specificerar inte metoden för komprimering (kodning) så den kan användas med önskad komprimeringsmetod. I grundinställning är den kompatibel med PCM-metod (ingen komprimering) och en del komprimeringsmetoder inklusive metoden ADPCM.

### **WMA**

En ljudkomprimeringsmetod utvecklad av Microsoft Corporation. Den använder sig av en komprimeringsmetod som inte kan återställas, vilket erhåller hög komprimeringsgrad genom att tunna ut datan hos för det mänskliga örat knappt hörbara ljudsekvenser. Det sägs att den klarar av att komprimera datamängden till ungefär 1/22 (64 kbit/s) medan den bibehåller motsvarande ljudkvalité som hos en musik-CD.

# Videoinformation

---

## Deep Color

Deep Color hänvisar till användningen av olika färgdjup vid visning, upp från det 24-bitars färgdjup som förekommer i tidigare versioner av HDMI-specifikationen. Med det extra bitdjupet kan antalet färger i HDTV-bilder och andra visningar öka från miljontals till miljardtals färger, så att färgbandning på bildskärmen kan elimineras till fördel för mjuka tonövergångar och hårfina skillnader mellan färgnyanser. Den ökade kontrastgraden möjliggör mångfaldigt fler grånyanser mellan svart och vitt. Deep Color gör dessutom fler färger tillgängliga inom de gränser som definieras av RGB- eller YCbCr-färgrymden.

## HDMI

HDMI (High-Definition Multimedia Interface) är det första okomprimerade, helt digitala ljud/videogränssnittet med industristöd. Genom att erbjuda ett gränssnitt mellan vilka källor som helst (t.ex. digitalboxar eller AV-receivrar) och ljud/videomonitörer (t.ex. digitala TV-apparater) stöder HDMI överföring av standard, utvidgad eller högdefinitionsvideo samt flerkanaligt digitalt ljud via en enda kabel. HDMI kan överföra alla ATSC HDTV-standarder, stöder 8-kanaligt digitalt ljud och har en bandbredd med extra utrymme för framtida förbättringar och krav.

Vid användning i kombination med HDCP (High-bandwidth Digital Content Protection) erbjuder HDMI ett säkert ljud/videogränssnitt som motsvarar säkerhetskraven för innehållsleverantörer och systemoperatörer. För ytterligare information om HDMI, besök HDMI:s webbplats på "<http://www.hdmi.org/>".

## Komponentvideosignal

Med systemet för komponentvideosignaler separeras videosignalen i Y-signalen för luminans (ljusstäthet) och Pb- och Pr-signaler för krominans (färgvärde). Färger kan återges mer naturtroget med detta system eftersom var och en av dessa signaler är oberoende av varandra. Komponentssignalen kallas även för "färgskillnadssignalen", eftersom luminanssignalen är borttagen från färgsignalen. En monitor med komponentingångar krävs för att kunna mata ut komponentsignaler.

## Sammansatt videosignal

I systemet med komponentvideosignaler innefattar videosignalen tre grundelement för videobilden: färg, ljusstyrka och synkroniseringsdata. En kompositvideoutgång på en videokomponent sänder dessa tre element i kombination.

## S-videosignal

Med systemet för S-videosignaler separeras de videosignaler som normalt sänds via en stiftkabel och sänds som Y-signaler för luminans (ljusstäthet) och C-signaler för krominans (färgvärde) genom en S-videokabel. Genom att använda S VIDEO-uttaget elimineras förluster i överföringen av videosignaler, och vid inspelning och uppspelning fås en bättre bild.

## "x.v.Color"

En färgrymdstandard som stöds av HDMI-version 1.3. Det är en mer omfattande färgrymd än sRGB, och tillåter uttryck av färger som hittills inte varit möjligt. Samtidigt som "x.v.Color" förblir kompatibelt med färgområdet för sRGB-standard, så utvidgar den färgrymden och kan därför återge mer levande och naturtrogna bilder. Den är speciellt effektiv för stillbilder och datorgrafik.

## Videosignalflöde

Videosignaler som tas emot från en videoenhet som är ansluten till receiveern matas ut till en TV, enligt bilderna nedan.

→ (solid linje) är alltid tillgänglig. → (streckad linje) är bra tillgänglig när "Analog to Analog Conversion" (s. 95) på "Setup"-menyn har värdet "On" (grundinställning).

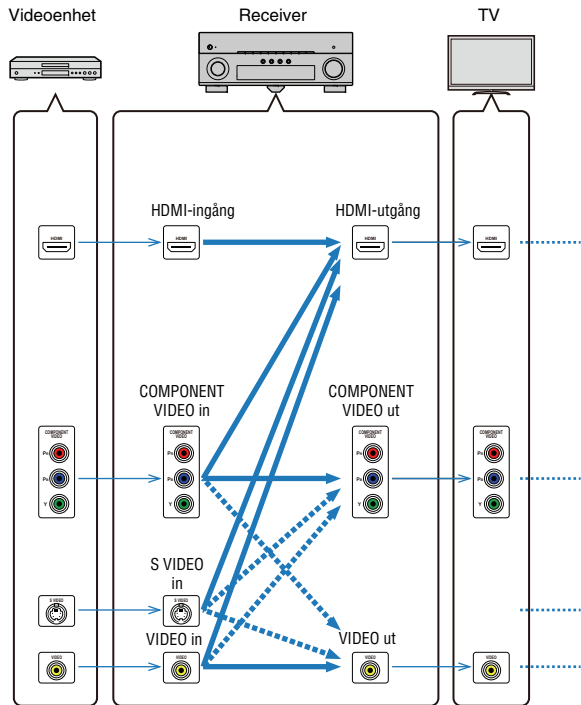

## Videokonverteringstabell



- Du kan välja en upplösning och ett bildformat som används vid utmatning av HDMI-videosignal.
- Receiveern omvandlar inte 480-linjers och 576-linjers videosignaler omväxlande.

		HDMI-utgång					COMPONENT VIDEO ut					VIDEO ut
Upplösning		480i/576i	480p/576p	720p	1080i	1080p	480i/576i	480p/576p	720p	1080i	1080p	480i/576i
HDMI-ingång	480i/576i	→	→	→	→	→						
	480p/576p		→	→	→	→						
	720p			→								
	1080i				→							
	1080p					→						
COMPONENT VIDEO in	480i/576i	→	→	→	→	→	→					→
	480p/576p		→	→	→	→		→				
	720p			→					→			
	1080i				→					→		
S VIDEO in	480i/576i	→	→	→	→	→	→					→
VIDEO in	480i/576i	→	→	→	→	→	→					→

## Information om HDMI

### HDMI Control

Med HDMI-styrning kan du styra externa enheter via HDMI. Om du ansluter en TV som stöder HDMI-styrning till receptorn via en HDMI-kabel, kan du styra receptorn (på/avslagning, volym o.s.v.) från TV:ns fjärrkontroll. Du kan också styra uppspelningsenheter (HDMI-styrningskompatibla BD-/DVD-spelare o.s.v.) som är anslutna till receptorn.

Mer information om anslutningar finns i "Ansluta TV" (s. 21) och "Ansluta videoenheter (BD-/DVD-spelare o.s.v.)" (s. 26).

#### Manövreringar som är tillgängliga från TV:ns fjärrkontroll

- Standby-synkronisering
- Volymkontroll, inklusive ljuddämpning
- Växla till inmatning av ljudsignaler från TV:n när TV-ingången har växlat till den inbyggda mottagaren
- Växla till video-/ljudingången för den valda uppspelningsenheten
- Växla mellan ljudutmatningsenheterna (receptorn eller TV-högtalare)

(Exempel)

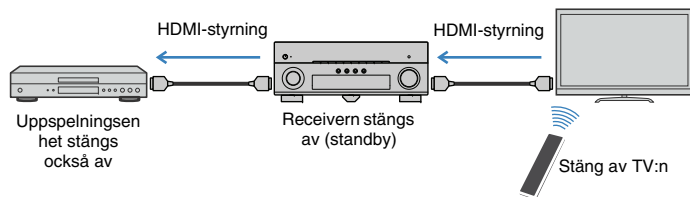

#### Manövreringar som är tillgängliga från receptorns fjärrkontroll

- Starta uppspelning på uppspelningsenheten och slå på TV:n tillsammans med ett scenval (s. 44)
- Ange att TV-ingången ska visa menyn på TV:n (när ON SCREEN trycks in)
- Kontrollera uppspelningsenheten (uppspelnings- och menyalternativ) utan att registrera fjärrkontrollkoder (s. 106)

(Exempel)

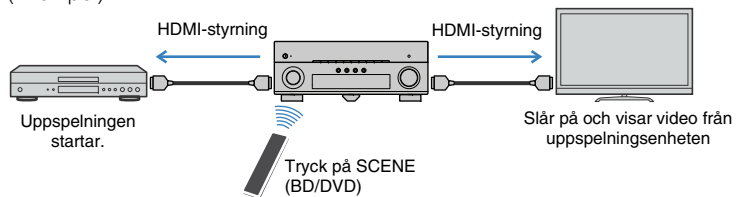

Om du vill använda HDMI-styrning måste du utföra HDMI Control Link-installationen när du har anslutit TV:n och uppspelningsenheterna.



- Den här installationen krävs varje gång du lägger till en ny HDMI-styrningskompatibel enhet i systemet.
- Anslut TV:n till HDMI OUT 1-jacket om du vill använda HDMI Control.

1

Slå på receptorn, TV:n och uppspelningsenheterna.

2

Aktivera HDMI Control på receptorn, TV:n och uppspelningsenheterna (HDMI-styrningskompatibla BD-/DVD-spelare o.s.v.).

Om du vill aktivera HDMI-styrning på receptorn anger du värdet "On" för "HDMI Control" (s. 96) på "Setup"-menyn och konfigurerar de aktuella posterna ("TV Audio Input", "ARC" och "Standby Sync").

3

Stäng av strömmen till TV:n och stäng därefter av receptorn och uppspelningsenheterna.

4

Slå på strömmen till TV:n och slå därefter på receptorn och uppspelningsenheterna.

5

Ändra TV-inmatningen så den visar videosignalen från receptorn.

6

Kontrollera följande:

På receptorn: Inmatningen till vilken uppspelningsenheten är ansluten är vald. Om den inte är det väljer du ingångskällan manuellt.  
På TV:n: Videosignalen från uppspelningsenheten visas.

7

Kontrollera att receptorn är korrekt synkroniserad med TV:n genom att använda TV:ns fjärrkontroll för att stänga av TV:n eller justera TV:ns ljudvolym.



- Om funktionen för HDMI-styrning inte fungerar korrekt Prova att dra ur TV-kabeln ur vägguttaget i steg 2 och sätt tillbaka kabeln igen i steg 3 om funktionen för HDMI-styrning inte fungerar korrekt. Dessutom är det inte säkert att HDMI-styrning fungerar om du har anslutit för många enheter. Inaktivera i sådana fall HDMI-styrning på de enheter som inte används.
- Om inte receptorn synkroniseras automatiskt när TV:n slås på kontrollerar du prioriteringsordningen för TV:ns ljudutgångsinställningar.
- Vi rekommenderar att du använder en TV och uppspelningsenheter från samma tillverkare om du vill att funktionen för HDMI-styrning ska fungera mer effektivt.

# HDMI-signalkompatibilitet

## Ljudsignaler

Ljudsignaltyp	LjudsignalfORMAT	Kompatibla medier (exempel)
2-kanaliga linjära PCM-signaler	2-kanalig till 32-192 kHz, 16/20/24 bitar	CD, DVD-Video, DVD-ljud
Flerkanaliga linjära PCM-signaler	8-kanalig till 32-192 kHz, 16/20/24 bitar	DVD-ljud, BD-skivor (Blu-ray), HD DVD
DSD	2/5.1-kanalig, 2,8224 MHz, 1 bit	SACD
Bitströmssignaler	Dolby Digital, DTS	DVD-Video
Bitströmssignaler (Högupplöst ljud)	Dolby TrueHD, Dolby Digital Plus, DTS-HD Master Audio, DTS-HD High Resolution Audio, DTS Express	BD-skivor (Blu-ray), HD DVD

## Videosignaler

Receivern är kompatibel med videosignaler i följande upplösningar:

- 480i/60 Hz
- 576i/50 Hz
- 480p/60 Hz
- 576p/50 Hz
- 720p/60 Hz, 50 Hz
- 1080i/60 Hz, 50 Hz
- 1080p/60 Hz, 50 Hz, 24 Hz



- Vid uppspelning av CPPM-kopieringsskyddat DVD-ljud kan det hända, beroende på typen av DVD-spelare, att video- och ljudsignaler inte matas ut.
- Receivern är inte kompatibel med HDCP-inkompatibla HDMI- eller DVI-enheter. Mer information finns i bruksanvisningen för respektive enhet.
- Om bitströmssignaler för ljud ska avkodas av receivern bör du ställa in källenheten för att få en direkt utmatning av bitströmssignalen (utan att bitströmssignalen först avkodas av uppspelningsenheten). Mer information finns i bruksanvisningen för uppspelningsenheten.
- Receivern är inte kompatibel med ljudkommentarfunktioner (t.ex. speciellt ljudinnehåll nedladdat via internet) för BD- eller HD DVD-skivor. Receivern återger inte ljudkommentarer som förekommer på BD- eller HD DVD-skivor.



## Referensdiagram (bakpanel)

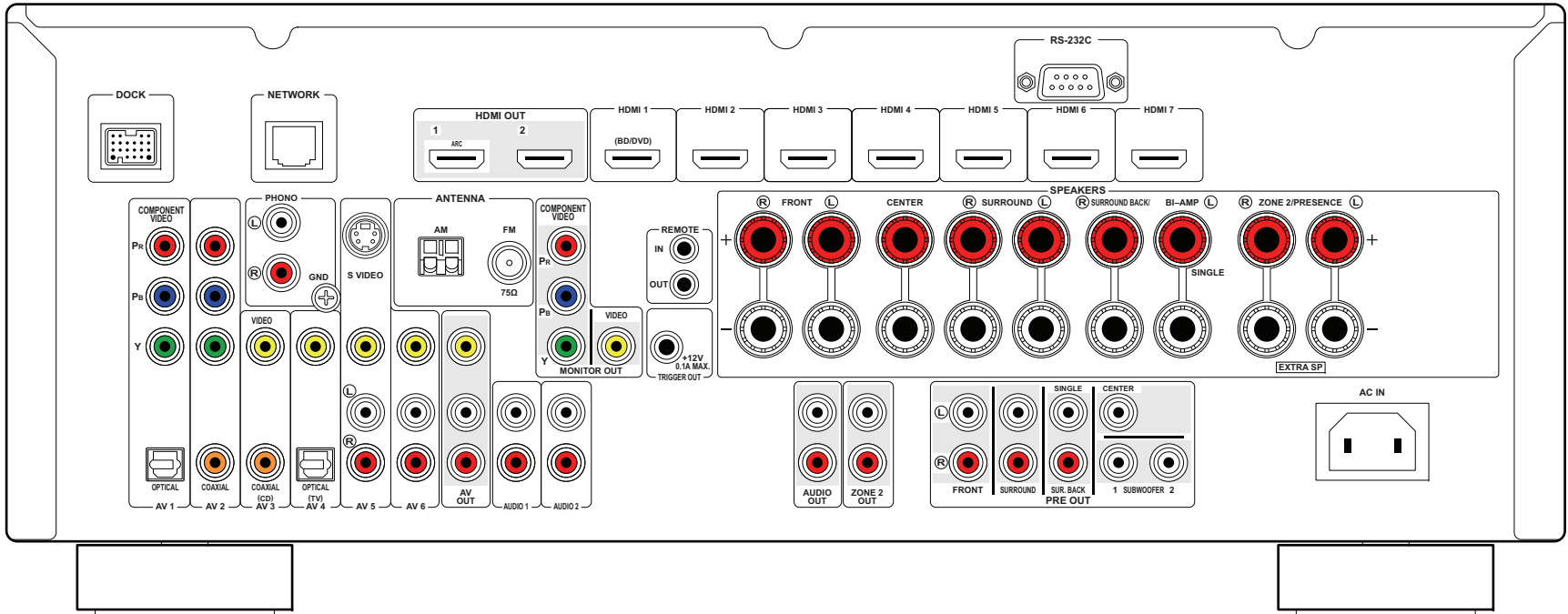

- Områdena runt video-/ljudutgångarna är vitmarkerade på enheten.

## Varumärken



Tillverkad på Dolby Laboratories licens. Dolby, Pro Logic och dubbel-D-symbolen är varumärken som tillhör Dolby Laboratories.



Tillverkad på licens under USA-patentnummer:

5,451,942; 5,956,674; 5,974,380; 5,978,762; 6,226,616; 6,487,535; 7,212,872; 7,333,929; 7,392,195; 7,272,567 och andra utfärdade och sökta USA- och världspatent. DTS och symbolen är registrerade varumärken. DTS-HD, DTS-HD Master Audio och DTS-logotyperna är varumärken som tillhör DTS Inc.

Produkten inkluderar mjukvara. © DTS, Inc. Alla rättigheter förbehållna.

### iPod™, iPhone™

"Made for iPod" och "Made for iPhone" innebär att ett elektroniktillbehör har konstruerats specifikt för användning med en iPod eller iPhone och att tillbehöret är certifierat av utvecklaren i enlighet med Apples funktionsstandarder.

Apple är varken ansvarigt för den här enhetens funktioner eller dess uppfyllande av säkerhetsstandarder och lagkrav.

Observera att användningen av det här tillbehöret tillsammans med en iPod eller iPhone kan påverka prestandan för trådlös kommunikation.

iPhone, iPod, iPod classic, iPod nano och iPod touch är varumärken som tillhör Apple Inc., registrerade i USA och andra länder.



**Fraunhofer** Institut  
Integrierte Schaltungen

MPEG Layer-3 ljudkodningsteknik licensierad från Fraunhofer IIS och Thomson.



Receivern stöder nätverksanslutningar.

### Bluetooth™

Bluetooth är ett registrerat varumärke som tillhör Bluetooth SIG och används på licens av Yamaha.



"HDMI", logotypen "HDMI" och "High-Definition Multimedia Interface" är varumärken eller registrerade varumärken som tillhör HDMI Licensing LLC.

### x.v.Color™

"x.v.Color" är ett varumärke som tillhör Sony Corporation.



"SILENT CINEMA" är ett varumärke som tillhör Yamaha Corporation.



DLNA Certified är ett varumärke som tillhör Digital Living Network Alliance i USA och i andra länder.



Windows är ett registrerat varumärke som tillhör Microsoft Corporation i USA och i andra länder.

Windows XP, Windows Vista, Windows 7, Windows Media Audio, Windows Media Connect och Windows Media Player är antingen registrerade varumärken eller varumärken som tillhör Microsoft Corporation i USA och/eller i andra länder.

## Tekniska data

### Ingångar

- Analogt ljud  
[USA- och Kanadamodeller]  
Ljud x 5 (AV5~6, AUDIO1~2, V-AUX)  
[Andra modeller]  
Ljud x 6 (AV5~6, AUDIO1~2, PHONO, V-AUX)
- Digital Audio (Stöder fs: 32 kHz till 96 kHz)  
Optisk x 2 (AV1, AV4)  
Koaxial x 2 (AV2, AV3)
- Video  
Komposit x 5 (AV3~6, V-AUX)  
S-Video x 1 (AV5) [modeller till Storbritannien och Europa]  
Komponent x 2 (AV1~2)
- HDMI-ingång  
HDMI (Frontpanel) x 1 (V-AUX)  
HDMI (Bakpanel) x 7 (HDMI1~7)
- Övrigt  
DOCK x 1 (Ljud, kompositvideo)  
USB x 1 (USB 2.0)  
NETWORK x 1 (100Base-TX)

### Utgångar

- Analogt ljud  
Högtalarutgång x 9 (7 kanaler) (FRONT L/R, CENTER, SURROUND L/R, SURROUND BACK L/R\*1, EXTRA SP L/R\*2)  
\*1 Anmärkning: tilldelning är möjlig. [SURROUND BACK, BI-AMP (FRONT L/R)]  
\*2 Anmärkning: tilldelning är möjlig. [ZONE2, PRESENCE]  
Pre Out x 7 (FRONT L/R, CENTER, SURROUND L/R, SURROUND BACK L/R)  
Subwooferutgång x 2 (SUBWOOFER 1~2, mono)  
AV OUT x 1  
AUDIO OUT x 1  
ZONE2 OUT x 1

- Video  
MONITOR OUT-jack  
- Komponent x 1  
- Komposit x 1  
AV OUT  
- Komposit x 1
- HDMI Output  
HDMI OUT x 2 (HDMI OUT1~2)

### Fjärrjack

- REMOTE IN x 1
- REMOTE OUT x 1
- TRIGGER OUT x 1

### HDMI

- HDMI-specifikation: Deep Color, "x.v.Color", Auto Lip Sync, HDMI Control (CEC), ARC (Audio Return Channel), 3D
- Videoformat (Repeaterläge)
  - VGA
  - 480i/60 Hz
  - 576i/50 Hz
  - 480p/60 Hz
  - 576p/50 Hz
  - 720p/60 Hz, 50 Hz
  - 1080i/60 Hz, 50 Hz
  - 1080p/60 Hz, 50 Hz, 24 Hz
- Ljudformat
  - Dolby Digital
  - DTS
  - DSD 6ch
  - Dolby Digital Plus
  - Dolby TrueHD
  - DTS-HD
  - PCM 2k-8k (max 192 kHz/24 bitar)
- Innehållsskydd: HDCP-kompatibel

### TUNER

- Analog tuner  
[Modeller till Storbritannien och Europa]  
FM/AM med RDS x 1 (TUNER)  
[Andra modeller]  
FM/AM x 1 (TUNER)
- Förberedd för satellitradio [modell till U.S.A.]  
SIRIUS Radio x 1 (SIRIUS)

### USB

- Hanterar iPod, USB-minne av masslagringsklass, MTP (Media Transfer Protocol)
- Strömförsörjningskapacitet: 1 A

### Network

- Dator-klientfunktion
- Kompatibel med Windows 7, DLNA ver. 1.5
- Internetradio

### Kompatibla avkodningsformat

- Avkodningsformat
  - Dolby TrueHD, Dolby Digital Plus
  - DTS-HD Master Audio, DTS-HD High Resolution, DTS Express
  - Dolby Digital, Dolby Digital EX
  - DTS, DTS 96/24, DTS-ES Matrix 6.1, DTS-ES Discrete 6.1
- Postavkodningsformat
  - Dolby Pro Logic
  - Dolby Pro Logic II Music, Dolby Pro Logic II Movie, Dolby Pro Logic II Game
  - Dolby Pro Logic IIx Music, Dolby Pro Logic IIx Movie, Dolby Pro Logic IIx Game
  - DTS Neo:6 Music, DTS Neo:6 Cinema

## Ljuddelen

- Uteffekt  
(20 Hz till 20 kHz, 0,09 % THD, 8Ω)  
Framhögtalare L/R ..... 100 W+100 W  
(1 kHz, 0,9 % THD, 8Ω)  
Framhögtalare L/R ..... 130 W/k (110 W+110 W)  
Mitthögtalare ..... 130 W/k (110 W)  
Surroundhögtalare L/R ..... 130 W/k (110 W+110 W)  
Bakre surroundhögtalare L/R ..... 130 W/k (110 W+110 W)
- Högsta effektiva uteffekt (JEITA, 1 kHz, 10 % THD, 8 Ω)  
[Modeller för Kina, Asien och allmän modell]  
Framhögtalare L/R ..... 160 W/k  
Mitthögtalare ..... 160 W/k  
Surroundhögtalare L/R ..... 160 W/k  
Bakre surroundhögtalare L/R ..... 160 W/k
- Dynamisk effekt (IHF)  
Framhögtalare L/R (8/6/4/2 Ω) ..... 140/180/210/250 W
- Dämpningsfaktor  
Framhögtalare L/R, 20 Hz–20 kHz, 8Ω ..... minst 100
- Ingångskänslighet/ingångsimpedans  
[USA- och Kanadamodeller]  
AV5 m.fl. (1 kHz, 100 W/8 Ω) ..... 200 mV/47 kΩ  
[Andra modeller]  
PHONO (1 kHz, 100 W/8 Ω) ..... 3,5 mV/47 kΩ  
AV5 m.fl. (1 kHz, 100 W/8 Ω) ..... 200 mV/47 kΩ
- Maximal insignal  
[USA- och Kanadamodeller]  
AV5 m.fl. (1 kHz, 0,5 % THD, Effekt På) ..... 2,3 V  
[Andra modeller]  
PHONO (1 kHz, 0,1 % THD) ..... 60 mV  
AV5 m.fl. (1 kHz, 0,5 % THD, Effekt På) ..... 2,3 V
- Utgångsnivå/utgångsimpedans  
REC OUT ..... 200 mV/1,2 kΩ  
SUBWOOFER (2ch Stereo, Front: Small) ..... 1 V/1,2 kΩ  
ZONE2 OUT ..... 200 mV/1,2 kΩ
- Märkeffekt/impedans för hörlursutgång  
AV5 m.fl. (1 kHz, 50 mV, 8 Ω) ..... 100 mV/560 Ω

- Frekvensåtergivning  
AV5 m.fl. till fram (10 kHz till 100 kHz) ..... +0/-3 dB
- Utjämningsavvikelse enligt RIAA  
[Modeller för Kina, Korea, Australien, Storbritannien, Europa, Asien och allmänna modeller]  
PHONO ..... 0±0,5 dB
- Övertonsdistorsion  
[USA- och Kanadamodeller]  
AV5 m.fl. till fram (Pure Direct)  
(20 Hz till 20 kHz, 50 W/8 Ω) ..... minst 0,06 %  
[Andra modeller]  
PHONO till REC OUT (20 Hz till 20 kHz, 1 V) ..... minst 0,02 %  
AV5 m.fl. till fram (Pure Direct)  
(20 Hz till 20 kHz, 50 W/8 Ω) ..... minst 0,06 %
- Signalbrusförhållande (IHF-A nätverk)  
[USA- och Kanadamodeller]  
AV5 m.fl.  
(Pure Direct, kortsluten ingång 250 mV, SP OUT) ...minst 100 dB  
[Andra modeller]  
PHONO (kortsluten ingång 5 mV, REC OUT) .....minst 81 dB  
AV5 m.fl.  
(Pure Direct, kortsluten ingång 250 mV, SP OUT) ...minst 100 dB
- Restbrus (IHF-A nätverk)  
Framhögtalare L/R (SP OUT) ..... minst 150 µV
- Kanalseparation  
[USA- och Kanadamodeller]  
AV5 m.fl.  
(Ingång 5.1 kΩ kortsluten, 1 kHz/10 kHz) ... minst 60 dB/45 dB  
[Andra modeller]  
PHONO (kortsluten ingång, 1 kHz/10 kHz) .....minst 60/55 dB  
AV5 m.fl.  
(Ingång 5.1 kΩ kortsluten, 1 kHz/10 kHz) ... minst 60 dB/45 dB
- Volymkontroll  
Omfång ..... MUTE, -80 dB till +16,5 dB  
Steg ..... 0,5 dB

- Egenskaper för tonkontroller (framhögtalare L/R)  
Basförstärkning/-dämpning ..... ±6 dB/steg om 0,5 dB vid 50 Hz  
Övergångsfrekvens, bas ..... 350 Hz  
Diskantförstärkning/-dämpning  
..... ±6 dB/steg om 0,5 dB vid 20 kHz  
Övergångsfrekvens, diskant ..... 3,5 kHz
- Filteregenskaper  
( $f_c=40/60/80/90/100/110/120/160/200$  Hz)  
H.P.F. (Fram, Mitt, Surround, Bakre surround) ..... 12 dB/oktav.  
L.P.F. (Subwoofer) ..... 24 dB/oktav.

## Videodelen

- Videosignaltyp  
[USA-, Kanada- och Koreamodeller samt allmänna modeller] ..... NTSC  
[Andra modeller] ..... PAL
- Videosignaltyp (videokonvertering) ..... NTSC/PAL
- Videosignalnivå  
Komposit ..... 1 Vp-p/75 Ω  
S-Video [modeller för Storbritannien och Europa]  
Y ..... 1 Vp-p/75 Ω  
C ..... 0,286 Vp-p/75 Ω  
Komponent-  
Y ..... 1 Vp-p/75 Ω
- Maximal ingångsnivå för videosignal (videokonvertering Av)  
..... minst 1,5 Vp-p
- Signalbrusförhållande för video ..... 50 dB eller högre
- Frekvensomfång för monitorutgång (videokonvertering Av)  
Komponent ..... 5 Hz till 60 MHz, -3 dB

## FM-delen

- Mottagningsområde  
[USA- och Kanadamodeller] ..... 87,5 MHz–107,9 MHz  
[Modell för Asien och allmän modell]  
..... 87,5/87,50 MHz–108,0/108,00 MHz  
[Övriga modeller]..... 87,50 MHz–108,00 MHz
- 50 dB ljuddämpningskänslighet (IHF, 1 kHz, 100 % MOD.)  
Mono..... 3 µV (20,8 dBf)
- Signalbrusförhållande (IHF)  
Mono..... 71 dB  
Stereo ..... 69 dB
- Övertonsdistorsion (IHF, 1 kHz)  
Mono..... 0,3 %  
Stereo ..... 0,5 %
- Antenngång .....75 Ω obalanserad

## AM-delen

- Mottagningsområde  
[USA- och Kanadamodeller] ..... 530 kHz–1710 kHz  
[Asienmodell och allmän modeller]  
..... 530/531 kHz–1710/1611 kHz  
[Övriga modeller]..... 531 kHz–1611 kHz

## Allmänt

- Strömförsörjning  
[Modeller för USA och Kanada] ..... 120 V växelström, 60 Hz  
[Allmän modell]..... 110–120/220–240 V växelström, 50/60 Hz  
[Kinamodell] ..... 220 V växelström, 50 Hz  
[Koreamodell] ..... 220 V växelström, 60 Hz  
[Australienmodell] ..... 240 V växelström, 50 Hz  
[Storbritannien och Europamodeller]  
..... 230 V växelström, 50 Hz  
[Asienmodell]..... 220–240 V växelström, 50/60 Hz
- Effektförbrukning  
[Modeller för USA och Kanada] ..... 400 W/500 VA  
[Asienmodell och allmän modell] ..... 300 W  
[Andra modeller]..... 330 W

- Effektförbrukning i standby-läge  
HDMI Control Av/ Standby Through Av .....0,1 W eller mindre  
HDMI Control På/Standby Through På (normal) .....2,0 W  
Network Standby På (normal) .....2,0 W
- Maximal effektförbrukning  
[Asienmodell och allmän modell] .....590 W
- Yttermått (B × H × D) ..... 435 × 171 × 369 mm
- Vikt ..... 11,1 kg

\*Tekniska data kan ändras utan föregående avisering.



YAMAHA CORPORATION

© 2011 Yamaha Corporation LB YD455C0/OMSV