

DIGITAL KEYBOARD  
**REFERENSMANUAL**

---

— **PSR-E383**

— **YPT-380**

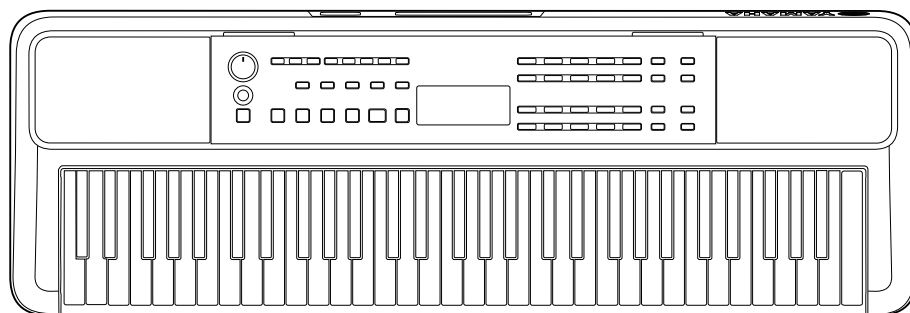

— **PSR-EW320**

— **YPT-W320**

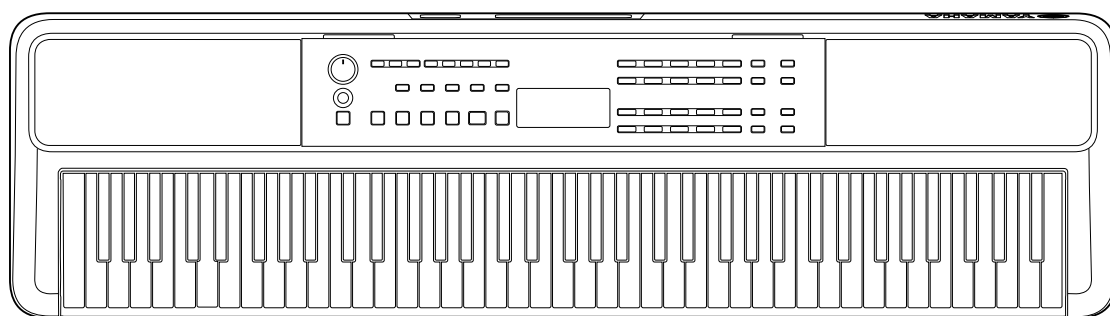

## Om bruksanvisningarna

Följande bruksanvisningar tillhandahålls för instrumentet.



### ● Bruksanvisning (tryckt bruksanvisning som medföljer)

Förklarar instrumentets grundläggande funktioner. Bruksanvisningen innehåller också ett avsnitt om försiktighetsåtgärder som du måste läsa innan du börjar använda den.

### ● Referensmanual (det här dokumentet)

Förklaringar till alla instrumentets funktioner tillhandahålls.

#### Symbolernas betydelse

 <b>VARNING</b>	Viktig information för att undvika risk för allvarliga skador eller t.o.m. dödsfall till följd av elektriska stötar, kortslutning, skador, eldsvåda eller andra faror.
 <b>FÖRSIKTIGHET</b>	Viktig information för att undvika att du skadar dig själv eller andra och även undvika skada på instrumentet och andra föremål.
<b>MEDDELANDE</b>	Viktig information för att undvika fel eller skador på produkten, skador på data eller skador på andra föremål.
 <b>OBS!</b>	Användbar information och tips.

### ● Data List

Innehåller olika viktiga förinställningar, till exempel Voices, Songs, Styles, etc. samt MIDI-relaterad information för instrumentet.

### ● Smart Device Connection Manual

Förklarar hur instrumentet ansluts till smarta enheter som smartphones, surfplattor osv.

#### Nedladdningsbart nothäfte



**SONG BOOK**

Innehåller noter till de förprogrammerade Songerna (förutom vissa Songer) för instrumentet. Denna finns att hämta gratis på följande webbplats.

<https://manual.yamaha.com/mi/kb-ekb/psr-e383/downloads/>



### ■ Videobruksanvisning

Videobruksanvisningarna förklarar hur du använder instrumentet.



Skanna QR-koden till vänster eller gå till webbplatsen nedan.

<https://manual.yamaha.com/mi/kb-ekb/psr-e383/videos/>

## Medföljande tillbehör

Bruksanvisning (den här boken) ×1

AC-adapter\* 1 st

Notställ 1 st

Online Member Product Registration ×1

\* Medföljer inte instrumentet på alla marknader. Kontrollera med din Yamaha-återförsäljare.

# Innehåll

---

Om bruksanvisningarna .....	2
Medföljande tillbehör .....	2
Information.....	5
Format och funktioner .....	5
<b>Ansluta och göra inställningar</b> .....	<b>6</b>
Strömförsörjning.....	6
Sätta på och stänga av strömmen .....	7
Automatisk avstängningsfunktion.....	7
Använda notstället .....	7
<b>Panelkontroller och anslutningar</b> .....	<b>8</b>
<b>Grundläggande funktion</b> .....	<b>12</b>
Välja en Voice/Song/Style .....	13
Ändra tempot.....	15
Använda metronomen .....	16
<b>Displayobjekt</b> .....	<b>17</b>
<b>Spela olika Voices på instrumentet</b> .....	<b>18</b>
Välja en Main Voice .....	18
Ta fram flygelljudet.....	18
Lägger en annan Voice över hela klaviaturen (Dual).....	19
Spela olika Voices med vänster och höger hand (Split).....	20
Ändra klaviaturens Touch Response anslagskänslighet .....	21
Lägga till artikulationseffekter .....	22
Lägga till Harmony eller Arpeggio.....	23
Synkronisera ett Arpeggio till uppspelning av Song/Style (Arpeggio Quantize).....	25
<b>Lägga till effekter till framföranden och uppspelningar</b> .....	<b>26</b>
Lägga till DSP-effekter .....	26
Välja en Reverb-typ .....	27
Välja en chorustyp.....	27
Välja en EQ-inställning för ditt favoritljud .....	28
Lägga till Sustain .....	28
<b>Spela två personer på klaviaturen (Duo)</b> .....	<b>29</b>
<b>Spela med rytm och automatiskt ackompanjemang (Styles)</b> .....	<b>30</b>
Ange ackorden automatiskt (Auto Chord Play) .....	30
Ställa in Fingering Type .....	31
Ställa in Style Key.....	31
Spela medan du specificerar ackorden .....	32
Style-variationer (Sektioner) .....	33
Så här spelar du ackord för Style-uppspelning .....	35
Ackord som produceras när Smart Chord är valt .....	36
Använda musikdatabasen.....	37
Registrera en Style-fil.....	37

<b>Spela upp Songer</b>	<b>38</b>
Lyssna på Demo Song .....	38
Välja och spela upp en Song .....	39
Spela upp Songer i följd .....	39
Song Fast Forward, Fast Reverse och Pause .....	40
Ändra Melody Voice för en Song .....	40
Uppspelning med A-B-repetering .....	41
Slå på eller av varje stämma i Songen .....	41
Kopiera Songer från en dator till instrumentet .....	41
<b>Öva timing och anslagskänslighet för klaviaturspel (Rhythm &amp; Touch Tutor)</b>	<b>42</b>
<b>Använda Song-lektionsfunktionen</b>	<b>43</b>
Keys To Success .....	44
3-Step Lesson (Listen, Timing och Waiting) .....	47
<b>Spela in ditt framförande</b>	<b>49</b>
Spela in en ny User Song .....	49
Spela in till en viss stämma (spår) .....	50
Radera en User Song .....	51
<b>Spara dina favoritinställningar (Registration Memory)</b>	<b>52</b>
Återkalla panelinställningar från Registration memory .....	52
Spara panelinställningar i Registration memory .....	53
Ta bort Registration Memory .....	53
Inaktivera hämtning av vissa saker (Freeze) .....	53
<b>Ansluta till andra enheter</b>	<b>54</b>
Ansluta hörlurar eller extern högtalare (säljs separat) .....	54
Använda en pedal .....	54
Spela en ljudenhet med det här instrumentet .....	55
Anslut till en dator via USB .....	56
Ansluta en smart enhet .....	59
Sänka volymen på en melodistämma (Melody Suppressor-funktionen) .....	59
<b>Funktionerna</b>	<b>60</b>
<b>Säkerhetskopiering och återställning</b>	<b>66</b>
Säkerhetskopierade data och säkerhetskopieringsinställningar .....	66
Initiera instrumentet .....	66
<b>Felsökning</b>	<b>67</b>
<b>Specifikationer</b>	<b>69</b>
<b>Register</b>	<b>71</b>

## Information

---

- De illustrationer och bilder av LCD-skärmen som visas i denna bruksanvisning är endast avsedda som instruktioner.
- Om inget annat anges baseras de illustrationer och displayer som visas i denna bruksanvisning på PSR-E383.
- "QR-kod" är ett registrerat varumärke som tillhör DENSO WAVE INCORPORATED.
- Företagsnamn och produktnamn i den här bruksanvisningen är varumärken eller registrerade varumärken som tillhör respektive ägare.

## Format och funktioner

---



### GM System Level 1

"GM System Level 1" är ett tillägg till MIDI-standarden som ser till att alla GM-kompatibla musikdata kan spelas upp korrekt av en GM-kompatibel tongenerator, oavsett vem som tillverkat den. Alla program- och maskinvaruprodukter som stöder GM System Level är försedda med GM-märket.



### XGlite

Precis som namnet antyder är "XGlite" en förenklad version av Yamahas avancerade tongenereringsformat XG. Du kan naturligtvis spela upp alla XG-melodidata med en XGlite-tongenerator. Tänk dock på att vissa melodier kan spelas upp annorlunda jämfört med ursprungliga data, vilket beror på det begränsade antalet kontrollparametrar och effekter.



### Style File Format (SFF)

Style-filformatet kombinerar all Yamahas expertis om automatiskt ackompanjering i ett enhetligt format.

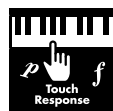

### Touch Response

Den exceptionellt naturliga Touch Response-anslagskänslighetsfunktionen ger dig maximal kontroll över Voices-nivån.

# Ansluta och göra inställningar

## Strömförsörjning

Instrumentet kan drivas med en AC-adapter eller batterier, men Yamaha rekommenderar att du använder en AC-adapter om möjligt.

### ■ Använda en AC-adapter

Anslut AC-adaptern i den ordning som visas i illustrationen.

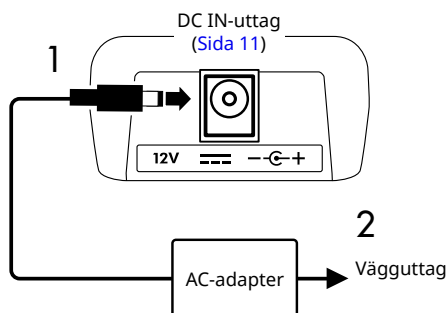

### ! VARNING

- Använd endast den medföljande eller den specificerade nätadaptern (Sida 70).
- När AC-adaptorna används med borttagbar kontakt ska du se till att ha kontakten kopplad till AC-adaptern under användning och förvaring. Om bara kontakten sätts in i ett uttag kan det orsaka elektriska stötar eller brand.
- Vidrör aldrig kontaktens inre del i metall för att undvika elektriska stötar, kortslutning eller skada. Om kontakten lossnar trycker du in den tills du hör ett klick. Se också noggrant till att det inte finns damm eller andra främmande ämnen mellan AC-adaptern och kontakten.

När du använder AC-adaptern med en löstagbar kontakt

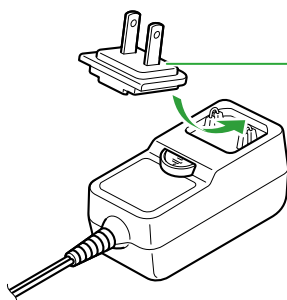

#### Kontakt

- Sätt kontakten mot den bortsidan och tryck sedan in den ordentligt tills du hör ett klick.
- Formen på kontakten varierar i olika områden.

- Se till att nätuttaget är lättåtkomligt när du installerar instrumentet. Om det uppstår problem eller tekniska fel ska du omedelbart slå av strömbrytaren och dra ut nätkontakten ur vägguttaget.

#### OBS!

- När du ska koppla bort AC-adaptern stänger du av strömmen till instrumentet och följer den ordning som visas ovan i omvänd ordning.

### ■ Använda batterier

Det här instrumentet kan använda alkaliska batterier, torrcellsbatterier med mangan eller uppladdningsbara nickel-metallhydridbatterier i AA-storlek. Användning av alkaliska eller uppladdningsbara batterier rekommenderas dock eftersom instrumentet kan förbruka stora mängder ström beroende på användning.

### ! VARNING

- Innan du installerar batterier ska du läsa avsnittet "Batterier" i Försiktighetsåtgärder i bruksanvisningen.

1 Se till att strömmen till instrumentet är av.

2 Öppna locket till batterifacket på instrumentets undersida.

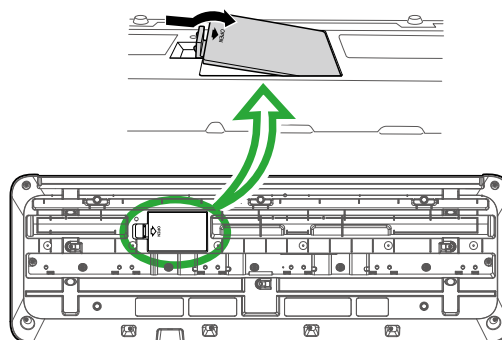

3 Sätt i de sex nya batterierna och se noga till att polerna vänds åt rätt håll genom att följa polaritetsmärkningarna inuti facket.

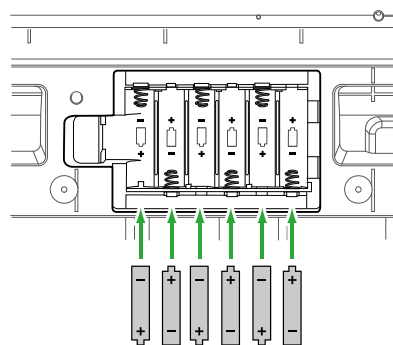

4 Sätt tillbaka locket och se till att det är ordentligt stängt.

5 När du har slagit på strömmen till instrumentet ska du ställa in korrekt batterityp (Sida 7).

**MEDDELANDE**

- Om du ansluter eller kopplar från strömadaptern med batterierna isatta kan det leda till att strömmen bryts och att data som just då spelas in försvinner.
- När batterierna är på väg att laddas ur kan du få problem med låg ljudvolym, förvrängda ljud eller andra symtom. Om detta händer bör du byta ut alla batterier mot nya eller uppladdade batterier.

**OBS!**

- Det här instrumentet kan inte ladda upp batterierna. Använd endast den rekommenderade laddaren vid laddning.
- Även om det sitter batterier i instrumentet används AC-adaptern som strömkälla när AC-adaptern är ansluten.

**■ Ange batterityp**

Du kan behöva ändra inställningen av batterityp för instrumentet, beroende på vilken typ av batteri du ska använda.

För att ändra inställningen slår du först på strömmen och sedan ställer du in batteritypen via funktionsnummer 063 (Sida 65).

**Standardinställningen:** Alkaline

Alkaline	Alkaline batterier, torrcellsbatterier med mangan
Ni-MH	Uppladdningsbara nickel-metallhydridbatterier (uppladdningsbara batterier)

**MEDDELANDE**

- Om du inte ställer in batteritypen kan batteriets livslängd förkortas. Se till att ställa in batteritypen korrekt.

**Sätta på och stänga av strömmen**

- 1 Vrid ned [MASTER VOLUME]-datoratten till "MIN".

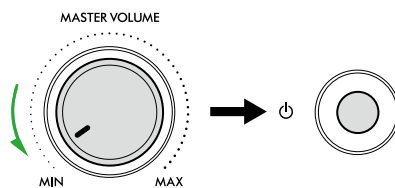

- 2 Tryck på [⏻]-strömbrytaren (vänteläge/på) för att slå på strömmen.

Displayen lyser upp.

- 3 Justera volymen till önskad nivå medan du spelar på klaviaturen.

- 4 Tryck på och håll [⏻]-brytaren (vänteläge/på) i cirka en sekund för att stänga av strömmen.

**⚠ VARNING**

- Även när strömmen är avstängd förbrukar instrumentet en liten mängd elektricitet. Dra ut nätkontakten ur uttaget när du inte tänker använda instrumentet under en längre tid, samt i samband med åskväder.

**MEDDELANDE**

- Tryck bara på [⏻]-brytaren (vänteläge/på) när du slår på strömmen. Andra åtgärder, som att trycka på klaviatur/knappar eller trampa på fotströmställaren, kan göra att instrumentet inte fungerar som det ska.

**Automatisk avstängningsfunktion**

Instrumentet stängs automatiskt av efter 15 minuters inaktivitet. Du kan dock ändra denna inställning på funktionsinställningsdisplayen (Sida 65, funktionsnummer 062).

**■ Enkel avaktivering av den automatiska avstängningsfunktionen**

Slå på strömmen medan du håller ned den lägsta tangenten på klaviaturen. Meddelandet "AutoOff Disabled" visas tillfälligt och instrumentet startar med den automatiska avstängningen avaktiverad.

PSR-E383, YPT-380



Den lägsta tangenten

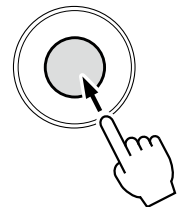

PSR-EW320, YPT-W320

**Använda notstället**

Sätt fast notstället i skårorna enligt bilden.

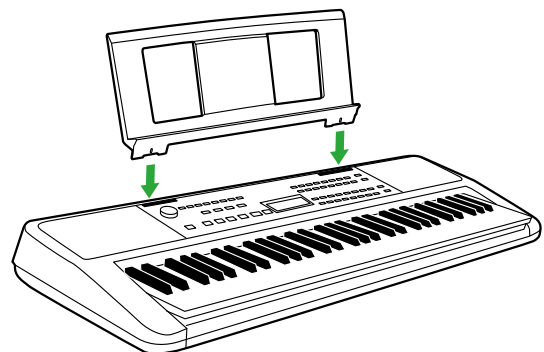

# Panelkontroller och anslutningar

## ■ Framsidan

Om alternativa knappnamn som omges av en ram  (15 23 [SHIFT])

Om du trycker på någon av knapparna samtidigt som du håller [SHIFT] intryckt kommer funktionen i ramen under knappen att utföras. Om du till exempel håller ned 15 [SHIFT] trycker på 5 [METRONOME] visas displayen för inställning av tidssignatur.

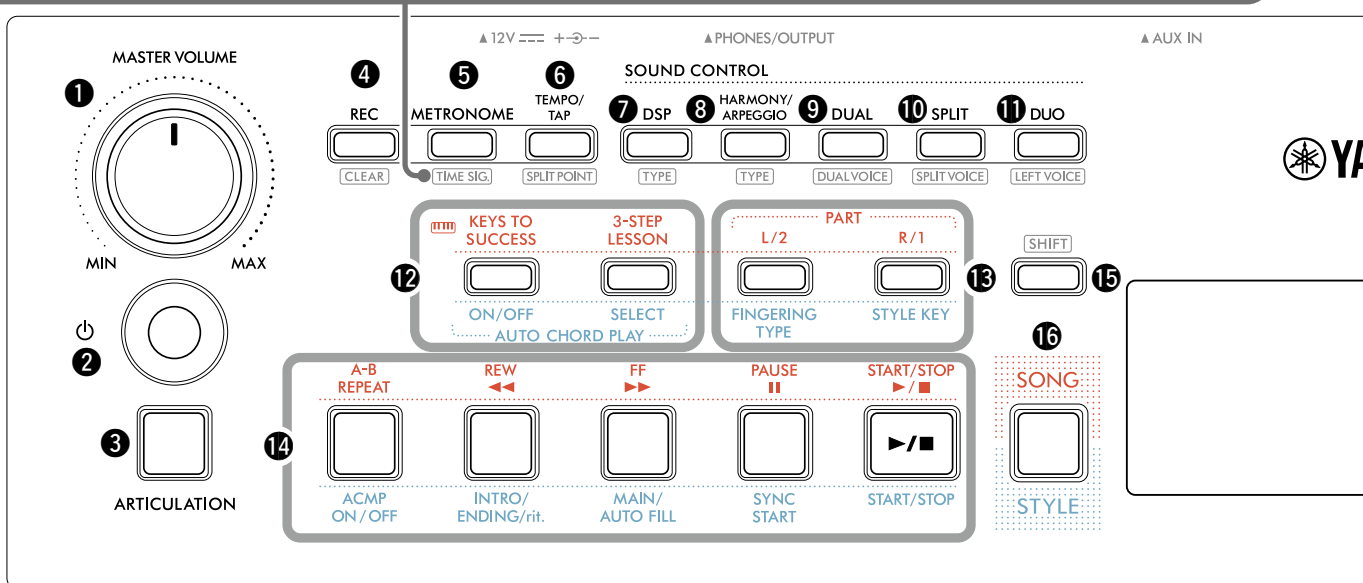

1 [MASTER VOLUME]-datoratt .....Sida 7  
Justerar den allmänna volymen.

2 [⏻]-omkopplare (vänteläge/på) .....Sida 7  
Växlar mellan vänteläge och påslagen ström.

3 [ARTICULATION]-knapp .....Sida 22  
Återskapar den karakteristiska speltekniken för olika instrument.

4 [REC]-knapp .....Sida 49  
Spelar in ditt framförande.

 .....Sida 51  
Raderar en User Song.

5 [METRONOME]-knapp .....Sida 16  
Startar/stoppar metronomen.

 .....Sida 16  
Låter dig ställa in metronomens taktart på inställningsdisplayen.

6 [TEMPO/TAP]-knapp .....Sida 15  
Låter dig ställa in tempot för Song/Style/metronom.

 .....Sidor 20, 29, 32  
Låter dig bestämma var klaviaturen ska delas upp i vänster och höger område (splittpunkt) när du använder Duo och Style.

7 [DSP]-knapp .....Sida 26  
Slår på eller av DSP (digital signalprocessor).

 .....Sida 26  
Låter dig välja typ av DSP.

8 [HARMONY/ARPEGGIO]-knapp .....Sida 23  
Lägger till effekter som harmoni med mera eller aktiverar arpeggiofunktionen.

 .....Sida 23  
Låter dig välja typ av harmony/arpeggio.

9 [DUAL]-knapp .....Sida 19  
Lägger en annan Voice över hela klaviaturen som en Dual Voice.

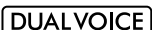
 .....Sida 19  
Låter dig välja Voice för lager.

10 [SPLIT]-knapp .....Sida 20  
Delar upp klaviaturen i två separata områden så att du kan spela olika Voices i vänsterhands- och högerhandsområdet.

 .....Sida 20  
Låter dig välja vilken Voice du ska spela i området nedanför splittpunkten.

11 [DUO]-knapp .....Sida 29  
Låter två personer spela på instrumentet samtidigt inom samma oktavitintervall med samma Voice.

 .....Sida 29  
Låter dig välja Voice för det vänstra spelområdet.



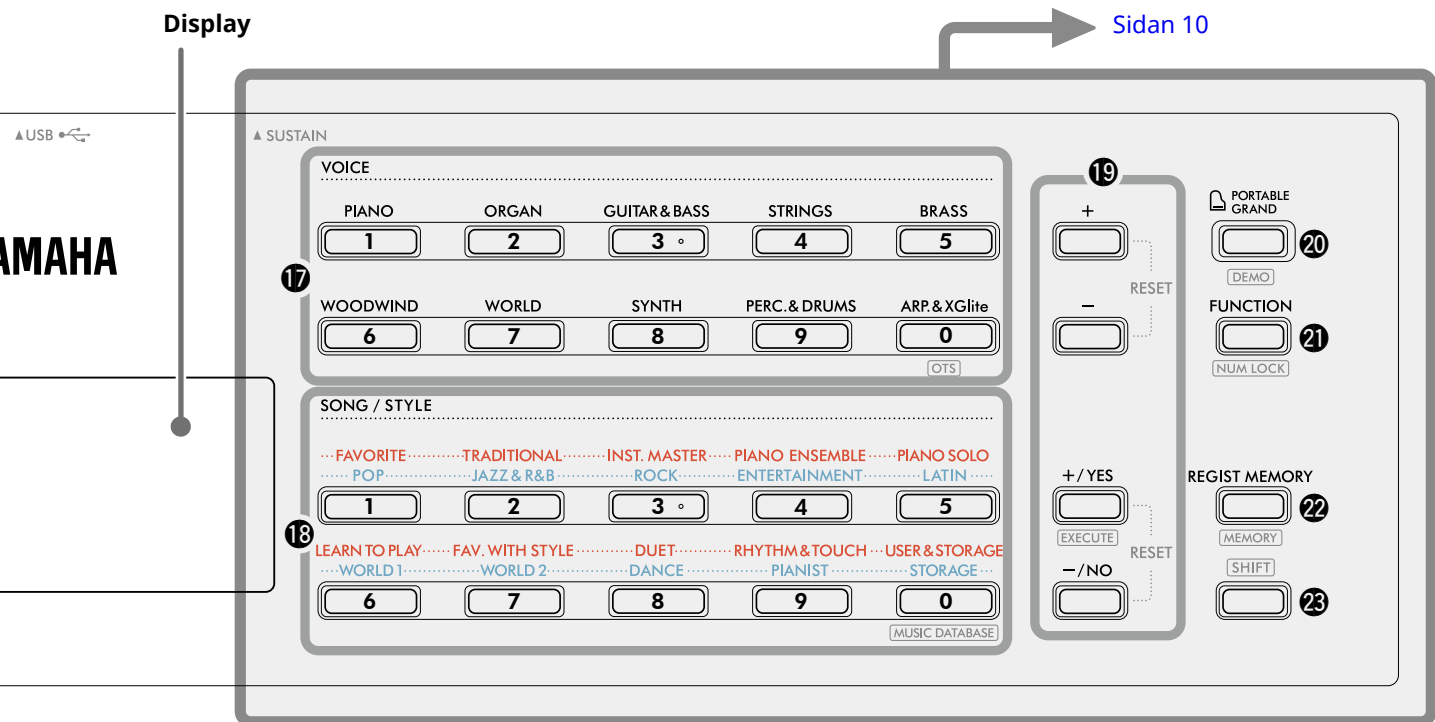

### I Song-läget

- 12 [KEYS TO SUCCESS], [3-STEP LESSON]-knappar ..... Sidor 44, 47  
Slår på/stänger av lektionen "Keys To Success" där du kan öva på en Song eller start/stopp i "3-Step Lesson" eller välja lektionsläge.
- 13 PART [L/2], [R/1]-knappar ..... Sidor 41, 50  
Låter dig välja en lektionsdel eller en tystad stämma av den aktuella Songen, eller ange stämman som ett inspelningsmål.
- 14 Song-kontrollknappar ..... Sidor 39, 42  
Här styr du Song-uppspelningen.

### I Style-läget

- 12 AUTO CHORD PLAY [ON/OFF], [SELECT]-knappar ..... Sida 30  
Slår på/stänger av funktionen för automatisk ackordspelning eller låter dig välja ackordföljd när du använder funktionen.
- 13 [FINGERING TYPE], [STYLE KEY]-knappar ..... Sida 31  
Låter dig ställa in hur ackord ska spelas.
- 14 Style-kontrollknappar ..... Sidor 30, 32, 33  
Styr Style-uppspelningen.
- 15 [SHIFT]-knapp ..... Sidor 8, 17  
Den huvudsakliga användningen av den här knappen beskrivs i rutan överst på Sida 8.  
Den här knappen kan också användas för att återgå till hemdisplayen (Sida 17).
- 16 [SONG]/[STYLE]-knapp ..... Sidor 12, 13, 14  
Växlar mellan Style-läge och Song-läge.

## ■ Framsidan

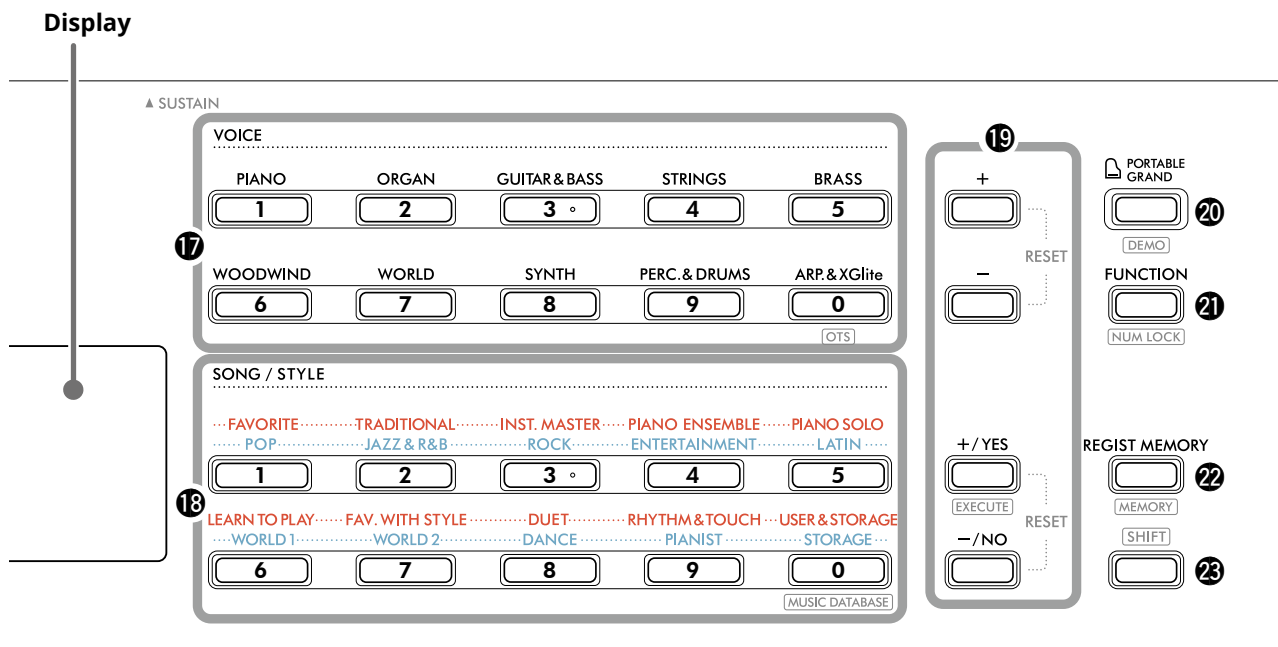

- 17 VOICE-kategoriknapparna** ..... Sidor 12, 13, 18  
 Låter dig välja önskad Voice.  
 Om du trycker på **21** [FUNCTION] medan du håller ned **23** [SHIFT] kan du ange Voice-nummer eller ställa in värden med mera med de här knapparna.

**OTS (One Touch Setting)** ..... Sida 18  
 Väljer automatiskt lämpligaste Voice när du väljer en Style eller Song (förutom Songer som kommit in från andra enheter).

- 18 SONG/STYLE-kategoriknapparna** ..... Sidor 12, 13, 32, 39  
 Låter dig välja önskad Song/Style.  
 Om du trycker på **21** [FUNCTION] medan du håller ned **23** [SHIFT] kan du använda de här knapparna som sifferknappar på samma sätt som **17** VOICE-kategoriknapparna.

**MUSIC DATABASE** ..... Sida 37  
 Låter dig ta fram panelinställningar som Voice och Style genom att välja musikgenre.

- 19 [+]/[-] buttons, [+ /YES]/[- /NO]-knappar** ..... Sidor 13, 60  
 Välj objekt eller öka/minska värden.  
 Om du trycker på de två knapparna samtidigt återställs standardvärdet.

**EXECUTE** ..... Sida 58  
 Utför åtgärder när du registrerar Style-filer som kopierats från datorn till instrumentet.

- 20 [PORTABLE GRAND]-knapp** ..... Sida 18  
 Väljer automatiskt Voice nummer 001 "Live! Concert Grand Piano" som Voice.

**DEMO** ..... Sida 38  
 Startar/stoppar kontinuerlig uppspelning av DEMO Song.

- 21 [FUNCTION]-knapp** ..... Sida 60  
 Tar fram displayen för funktionsinställning.

**NUM LOCK** ..... Sidor 14, 60  
 Låter dig använda knapparna **17** or **18** som sifferknappar.

- 22 [REGIST MEMORY]-knapp** ..... Sida 52  
 Låter dig återkalla den panelinställning du sparar i minnet.

**MEMORY** ..... Sida 53  
 Låter dig spara panelinställningen i minnet.

- 23 [SHIFT] knapp (samma som knappen 15)**  
 Den huvudsakliga användningen av den här knappen beskrivs i rutan överst på Sida 8.  
 Den här knappen kan också användas för att återgå till hemdisplayen (Sida 17).

## ■ Baksidan

Vilken kabel som ska användas beror på vilken enhet som ska anslutas.

### Anslutningsalternativ

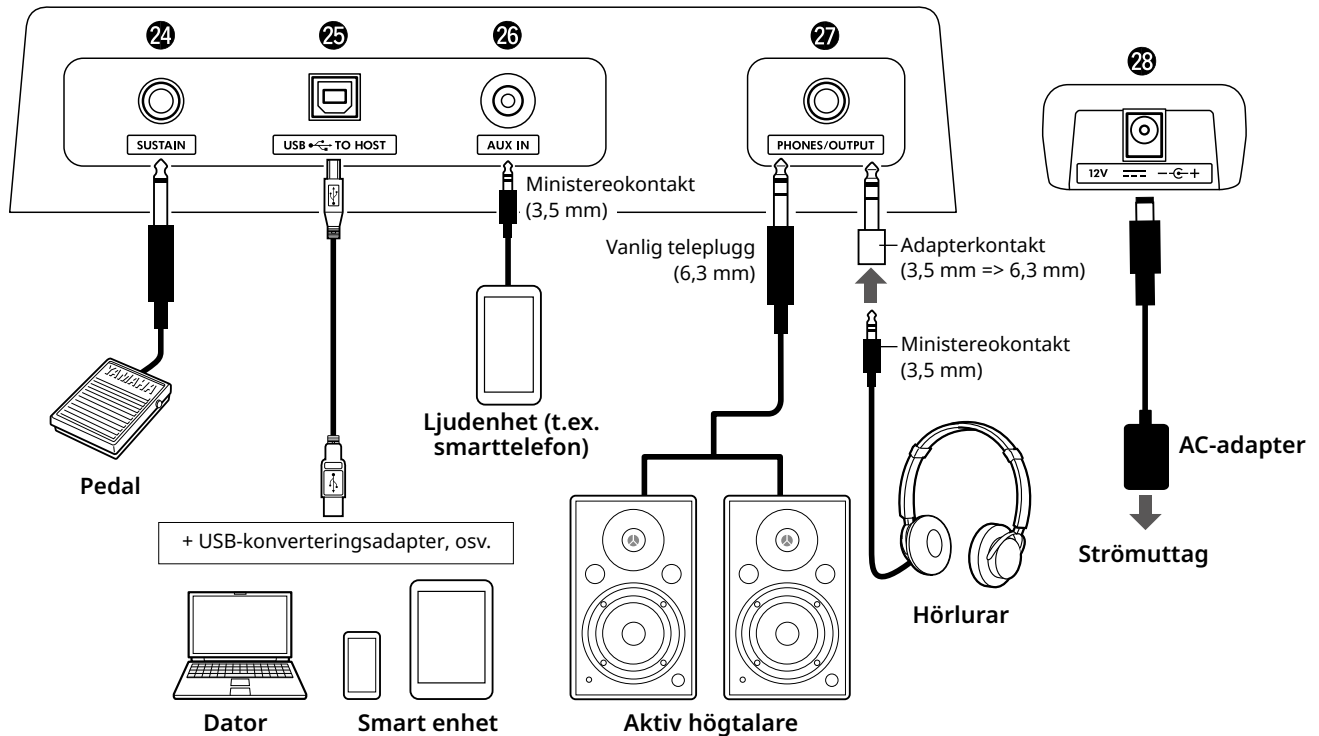

#### 24 [SUSTAIN]-uttag .....Sida 54

Du kan koppla in en fotströmställare, som säljs separat. Fotströmställaren kan användas som en sustainpedal.

#### 25 [USB TO HOST]-uttag ..... Sidor 56, 59

För anslutning till en dator eller en smart enhet, till exempel en surfplatta eller smarttelefon via en USB-kabel.  
Du kan överföra MIDI-filer eller skicka/ta emot ljuddata mellan instrumentet och en dator eller spela upp kommersiellt tillgängliga Song-data som överförs från en dator på det här instrumentet. Med apparna på den smarta enheten kan du dessutom använda de olika funktionerna.

#### MEDDELANDE

- Använd en USB-kabel av typ A-B som är högst tre meter. USB 3.0-kablar kan inte användas.

#### 26 [AUX IN]-uttag .....Sida 55

För anslutning av en ljudkälla, till exempel en smarttelefon.

Du kan lyssna till ljudet från ljudkällan i instrumentets högtalare och spela på klaviaturen tillsammans med uppspelningen från enheten.

#### 27 [PHONES/OUTPUT]-uttag .....Sida 54

För att ansluta ett par hörlurar eller en extern högtalare, till exempel en aktiv högtalare, dator eller klaviaturförstärkare. Instrumentets högtalare stängs av automatiskt när du ansluter något till det här uttaget.

#### 28 DC IN-uttag .....Sida 6

För att koppla in AC-adaptaren.

# Grundläggande funktion

Det här instrumentet har tre grundläggande funktioner: Voice, Song och Style. Välj antingen Song- eller Style-läge och välj sedan önskad Voice, Song eller Style för ditt framförande.

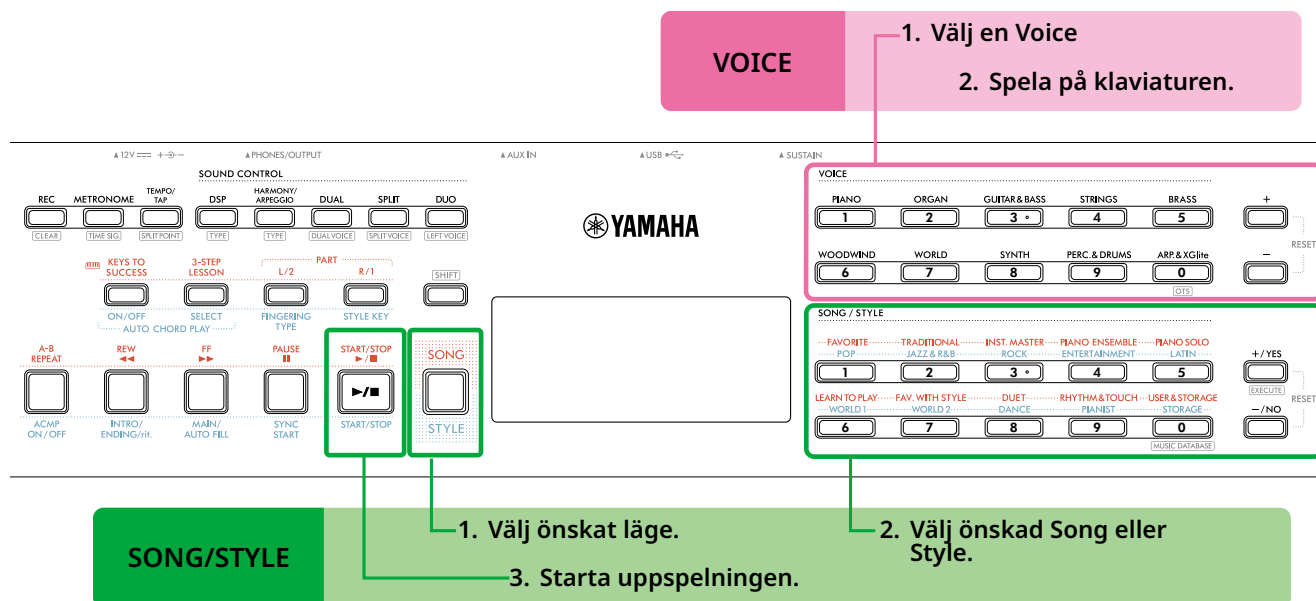

## VOICE

### 1 Välj en Voice

Följande tre operationer är tillgängliga.

- Välja från VOICE-kategoriknapparna
- Välj med knapparna [+]/[-]
- Välja via nummerinmatning

Utförliga anvisningar finns på [Sidor 13 och 14](#).

### 2 Spela på klaviaturen.

Du kan ta fram panelinställningar (som Voice och tempo) som passar vald Song eller Style med hjälp av One Touch Setting (OTS)-funktionen ([Sida 18](#)).

## SONG/STYLE

### 1 Tryck på [SONG]/[STYLE]-knappen för att välja önskat läge.

Genom att trycka på den här knappen växlar du läge. Som standard är läget **STYLE** valt.

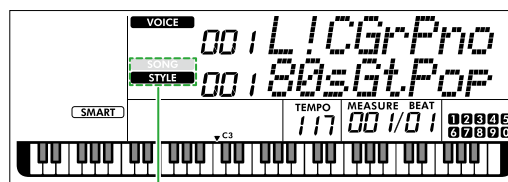

SONG

STYLE

Det valda läget visas.

### 2 Välj önskade data.

Följande tre operationer är tillgängliga.

- Välja från the SONG/STYLE-kategoriknapparna
- Välj med knapparna [+]/YES]/[-/NO]
- Välja via nummerinmatning

Utförliga anvisningar finns på [Sidor 13 och 14](#).

### 3 Tryck på [START/STOP].

Uppspelning av Song eller Style startas.

Tryck på **[START/STOP]** en gång till för att stoppa uppspelningen.

## Välja en Voice/Song/Style

Följande tre operationer är tillgängliga.

### Välja bland kategoriknapparna

#### Voice

Tryck på någon av VOICE-kategoriknapparna på den övre halvan av framsidan.

#### Song/Style

- 1 Välj önskat läge genom att trycka på **[SONG]/[STYLE]**.
- 2 Tryck på någon av SONG/STYLE-kategoriknapparna på den nedre halvan av framsidan.

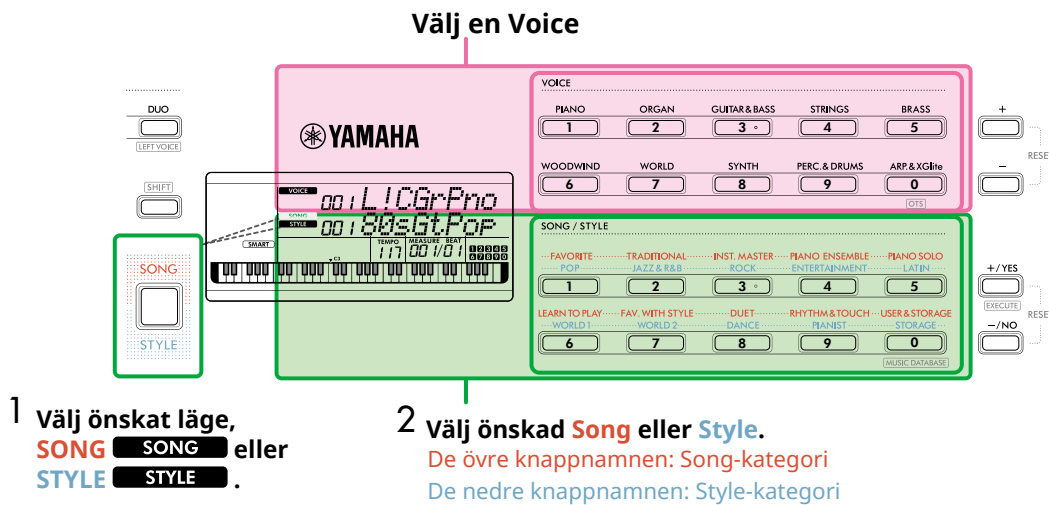

### Välja via knapparna [+]/[-] eller [+YES]/[-/NO]

#### Voice

Använd knappen [+] eller [-].

#### Song/Style

- 1 Välj önskat läge genom att trycka på **[SONG]/[STYLE]**.
- 2 Välj önskad Song eller Stil genom att trycka på **[+YES]** eller **[-/NO]**.

Tryck och håll knappen **[+]/[-]** eller **[+YES]/[-/NO]** nedtryckt för att fortsätta att öka eller minska värdet i motsvarande riktning. Om du trycker på knapparna **[+]/[-]** eller **[+YES]/[-/NO]** samtidigt återgår Voice och Style till nr 001 och Song återgår till nr 004.

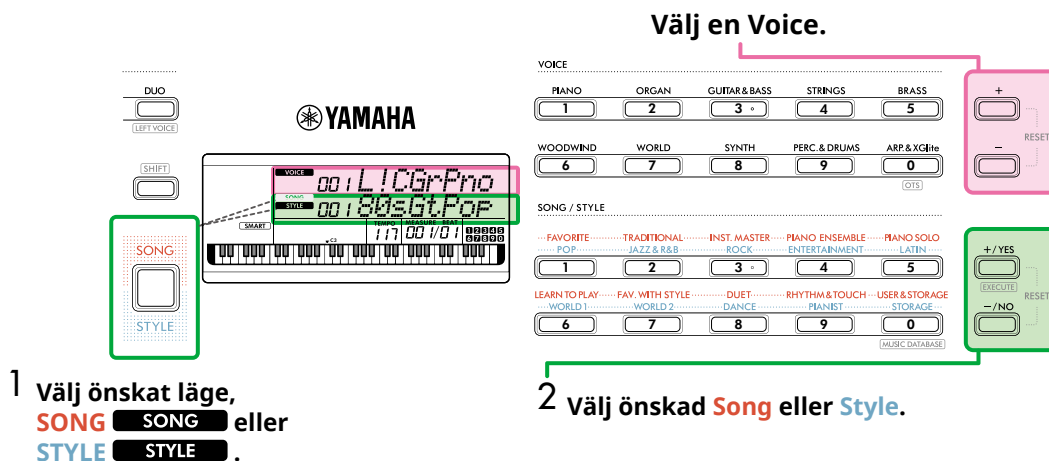

## Välja via nummerinmatning ( **NUM LOCK** )

När **NUM LOCK** visas i displayen är nummerinmatning tillgänglig.  
Om **NUM LOCK** inte visas på displayen, håll ned **[SHIFT]** och tryck på **[FUNCTION]**.

### Voice

Välj önskat Voice-nummer med VOICE-kategoriknapparna (som numeriska knappar) på den övre halvan av framsidan.

### Song/Style

- 1 Välj önskat läge genom att trycka på **[SONG]/[STYLE]**.
- 2 Välj önskat **Song**- eller **Style**-nummer genom att trycka på SONG/STYLE-kategoriknapparna (som numeriska knappar) på den övre halvan av framsidan.

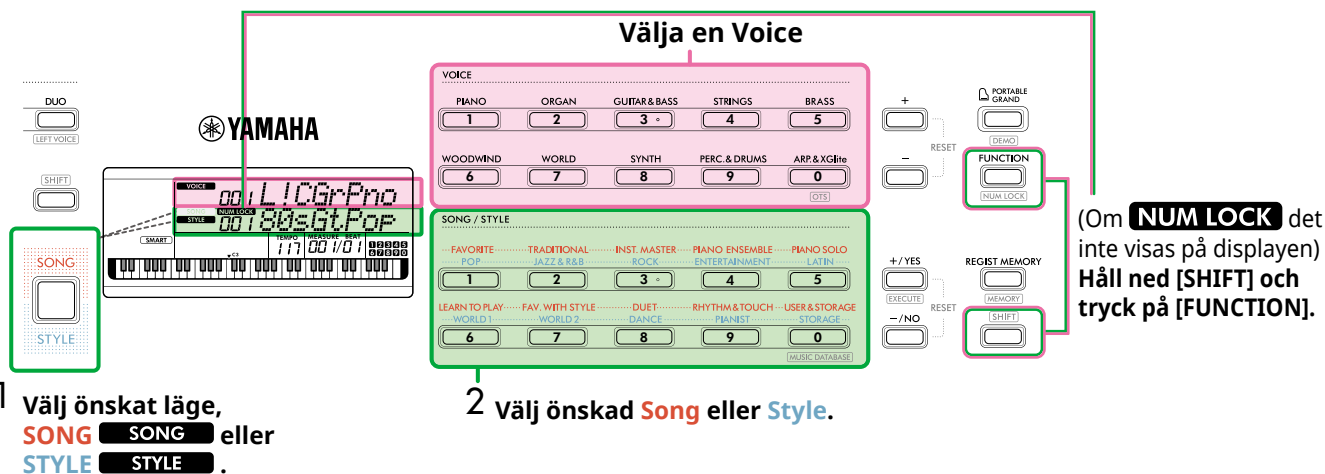

Mer information om Voice-nummer och Song-/Style-nummer finns i Data List (Sida 2) på webbplatsen.

## Ändra tempot

Du kan ändra tempot för metronomen (Sida 16), Style (Sida 30) och Song (Sida 38).

### 1 Tryck på [TEMPO/TAP] för att ta fram "Tempo" i displayen.

Det nuvarande tempot visas.

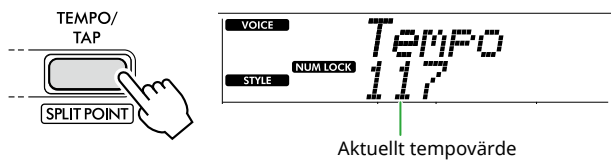

**NUM LOCK** visas via den här operationen. När den här ikonen visas så kan SONG/STYLE-kategoriknapparna användas som sifferknappar.

### 2 Ställ in tempovärdet genom att trycka på SONG/STYLE-kategoriknapparna.

Inställningsintervall: 11-280

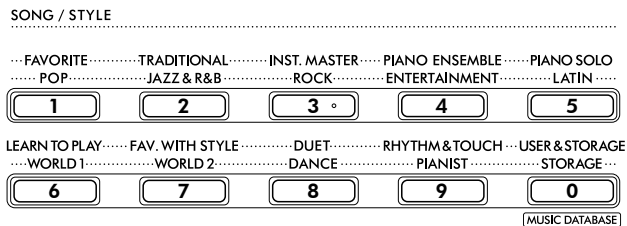

### 3 Tryck på [SHIFT] för att lämna tempodisplayen.

## Använda funktionen Tap Tempo

Du kan ändra tempot under uppspelning av en Style eller Song genom att trycka på [TEMPO/TAP] två gånger i önskat tempo. När uppspelningen av en Style eller Song stoppas kan du genom att trumma på [TEMPO/TAP]-knappen (fyra gånger för 4/4-takt) starta uppspelningen av Stylens rytmstämma i det tempo du trummat.

Inställningsintervall: 32-280

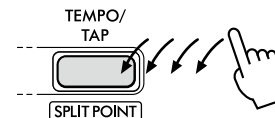

## Använda metronomen

Metronomen kan användas till att öva på ett effektivt sätt.

- 1 Tryck på [METRONOME] för att starta metronomen.

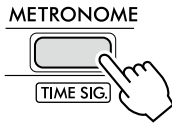

- 2 Tryck på [METRONOME] en gång till för att stoppa metronomen.

## Justera Metronomvolymen

Den kan justeras i funktionsinställningen (Sida 63, Funktion 036).

Förinställning: 100

Inställningsomfång: 0-127

## Ställa in Taktarten för metronomen

I det här avsnittet beskrivs hur du ställer in tidssignaturen på 6/8 som ett exempel.

- 1 Håll ned [SHIFT] och tryck på [METRONOME].

Den övre raden i displayen visar "TimeSigN" medan den nedre raden visar takten eller täljaren för taktarten.

Den här åtgärden växlar SONG/STYLE kategoriknapparna till numeriska knappar.



Håll ned...

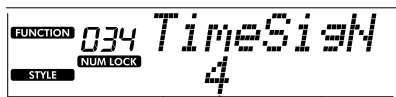

Taktslag (täljare)

- 2 Ställ in önskat taktslag genom att trycka på SONG/STYLE-kategoriknapparna.

Om du väljer ett annat nummer än "0" markeras det första taktslaget med ett klockljud medan alla andra taktslag spelar upp ett klickljud. Här väljer du "6" som exempel.

Inställningsintervall: 0-60

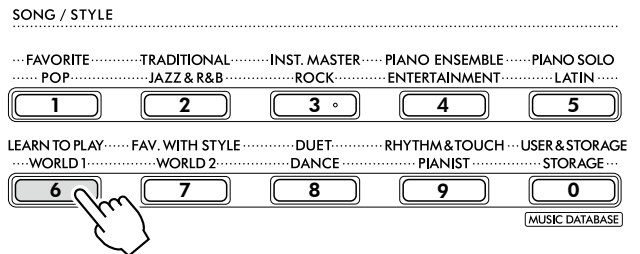

- 3 Tryck på [+].

Den övre raden i displayen visar "TimeSigD" medan den nedre raden visar nottypen som räknas som en takt, eller täljaren för taktarten.

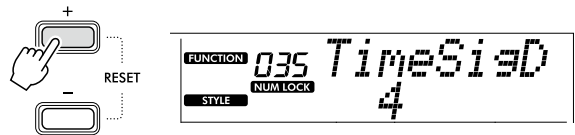

- 4 Välj nottyp bland "2", "4", "8" och "16" genom att trycka på [+]/YES)/[-/NO].

Här väljer du "8" som exempel.

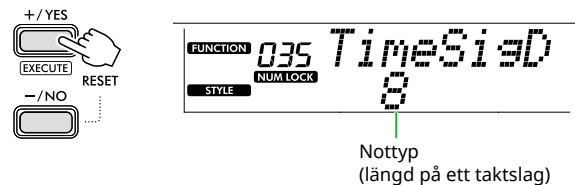

- 5 För att avsluta den här displayen trycker du på [SHIFT] igen.

- 6 Kontrollera inställningen genom att spela upp metronomen.



# Displayobjekt

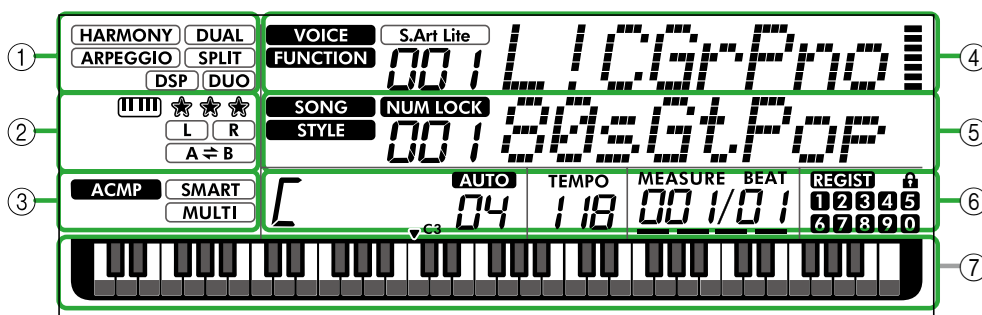

Bilden visar PSR-E383.

## ① Funktionsstatus

Anger aktuell till/från-status för varje funktion.

<b>HARMONY</b>	Harmony (Sida 23)
<b>ARPEGGIO</b>	Arpeggio (Sida 23)
<b>DSP</b>	DSP (Sida 26)
<b>DUAL</b>	Dual (Sida 19)
<b>SPLIT</b>	Split (Sida 20)
<b>DUO</b>	Duo (Sida 29)

## ② Song-, inspelningsdels- och lektionsrelaterade indikationer

Visar information om lektion (Sida 43), Song (Sida 41), inspelningsdel (Sida 50).

<b>    </b>	Keys To Success (Sida 44)
★ ★ ★	Utvärdering av Keys To Success (Sida 45)
<b>L</b> <b>R</b>	Information om melodidel/inspelningsdel (Sidor 41, 50)
<b>A ⇌ B</b>	A-B-upprepning (Sida 41)

## ③ Style-relaterade anvisningar

<b>ACMP</b>	Visas när kompstilen (automatiskt ackompanjemang) är påslagen (Sida 32).
<b>SMART</b> <b>MULTI</b>	Så här spelar du ett ackord som matchar Style-uppspelning (fingersättningstyp, Sida 31)

## ④ Upper Main indikeringar

Indikerar aktuellt Voice-namn och -nummer. När en funktion redigeras anger det här området aktuellt funktionsnummer och -namn.

Följande information visas av ikonerna till vänster om Voice/Funktion-namnet och mätaren till höger om Voice/Funktion-namnet.

<b>VOICE</b>	Voice-namnet visas på displayen.
<b>FUNCTION</b>	Funktionen används.
<b>S.Art Lite</b>	S.Art Lite Voice (Sida 22) är för närvarande valt.
<b>     </b>	Den mätaren som tänds efter den styrka (Touch Response, Sida 21) med vilken du spelar på klaviaturen.

## ⑤ Indikationer för lägre Main

Anger aktuell Song/Style-namn och nummer. När en funktion redigeras anger detta område det aktuella värdet. Följande information visas med ikonerna till vänster om Song-/Style- eller funktionsvärde.

<b>SONG</b>	Song-läget är valt.
<b>STYLE</b>	Style-läget är valt.
<b>NUM LOCK</b>	Numerisk inmatning finns tillgänglig (Sidor 14, 60).

## ⑥ Uppspelning/inspelningsstatus och funktionsstatus

Anger status för uppspelning/inspelning inklusive ackord och tempo samt funktionsvärde.

<b>C</b>	Ackord som spelas på området för automatiskt ackompanjemang (Sida 32) på klaviaturen eller som specificerats via Auto Chord Play (Sida 30) eller Song-uppspelning (Sida 39).
<b>AUTO</b> <b>04</b>	<b>AUTO</b> : Visas när Auto Chord Play är aktiverat. <b>Nummer</b> : Visar en nedräkning av antalet takter (ackord) som ska spelas upprepade gånger.
<b>TEMPO</b> <b>118</b>	Tempo (Sida 15)
<b>MEASURE BEAT</b> <b>00 1/01</b>	<b>MEASURE</b> : Aktuellt taktnummer under uppspelning <b>BEAT</b> : Aktuellt taktslag under uppspelning
<b>REGIST</b> <b>1</b> <b>2</b> <b>3</b> <b>4</b> <b>5</b> <b>6</b> <b>7</b> <b>8</b> <b>9</b> <b>0</b>	Status för Registration Memory (Sida 52) • Minnesnummer som innehåller data • Freeze på-/avstatus

## ⑦ Klaviaturvisning

Anger de toner som spelas för tillfället.

▼ C3 indikerat runt mitten av klaviaturen innebär det mellersta C:t på pianot.

### Återgå till startdisplayen ( **[SHIFT]** knappen)

Displayen på bilden till vänster, som visar Voice-namnet på den övre raden och Song/Style-namnet på den nedre raden, kallas "Öppningsdisplayen". Tryck på **[SHIFT]** för att återgå till Öppningsdisplayen från andra displayer än Öppningsdisplayen, till exempel från displayen för funktionsinställning (Sida 60).

# Spela olika Voices på instrumentet

Förutom piano, orgel och andra vanliga klaviaturinstrument har det här instrumentet en mängd andra Voices, till exempel gitarr, bas, stråkar, saxofon, trumpet, trummor och slaginstrument och till och med ljudeffekter som ger dig ett brett utbud av musikaliska ljud.

## Välja en Main Voice

### 1 Tryck på en av knapparna bland VOICE-kategoriknapparna.

Varje gång du trycker på knappen byter den till en annan Voice inom samma kategori.

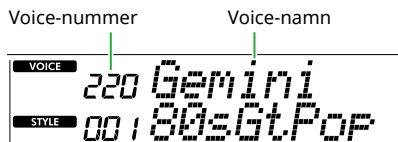
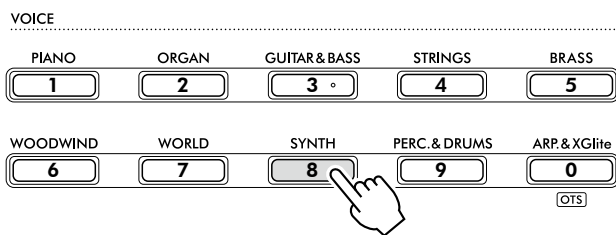

#### OBS!

- Förutom ovanstående finns två andra operationer för val av Voice. För mer information, se [Sidor 13 och 14](#).

### Förprogrammerade Voice-typer

001–257	Voices från olika instrument.
258–283 (Trumset)	Olika trum- och slagverksljud samt ljudeffekter är tilldelade till individuella tangenter från vilka de kan spelas. Mer information om instrumenten och tangenttilldelningarna för de olika trumseten finns i listan över trumset i Data List ( <a href="#">Sida 2</a> ) på webbplatsen.
284–303	Gör att du kan njuta av automatisk arpeggioframförande ( <a href="#">Sida 23</a> ). Om du väljer någon av dessa Voices aktiveras Arpeggio automatiskt.
304–650	XGlite-Voices. Mer information hittar du i listan över Voices i Data List på webbplatsen.
000	<b>One Touch Setting (OTS)</b> Med det här valet ändras Voice och panelinställningar automatiskt för att passa aktuell Style eller Song. Den här funktionen kallas One Touch Setting (OTS). Välj Style eller Song och sedan Voice-nummer 000.

Mer information om Voice-nummer eller Voice-namn finns i Data List ([Sida 2](#)) på webbplatsen.

### 2 Spela på klaviaturen.

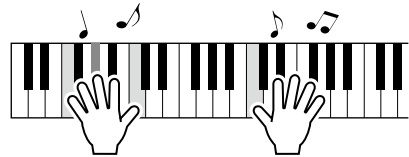

### Spela med S.Art Lite Voices (Super Articulation Lite Voices)

När du spelar med S.Art Lite Voice kan du återskapa speltekniker för särskilda instrument, till exempel gitarrövertoner, genom att använda [ARTICULATION]. För mer information, se [Sida 22](#).

### Ta fram flygelljudet.

Om du vill återställa olika inställningar till förinställningen och helt enkelt spela ett pianoljud trycker du på [PORTABLE GRAND].



Voicen "001 Live!ConcertGrandPiano" väljs automatiskt som Main Voice.

## Lägger en annan Voice över hela klaviaturen (Dual)

Förutom Main Voice kan du lägga till ytterligare en Voice över hela klaviaturen som en "Dual Voice".

### 1 Tryck på [DUAL] för att aktivera lagret.

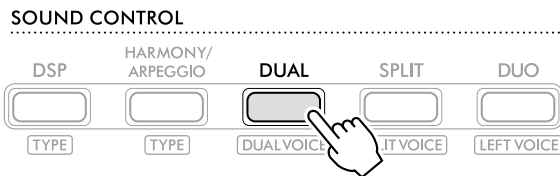

**DUAL** visas när Dual är aktiverat.

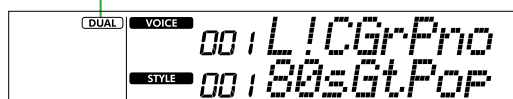

### 2 Spela på klaviaturen.

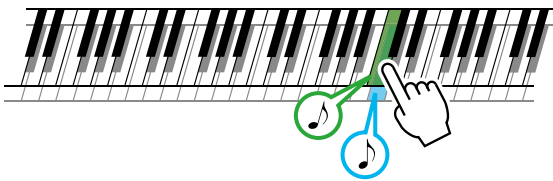

Nu hörs två Voices samtidigt.

### 3 Om du vill lämna lagret trycker du på [DUAL] igen.

### Gör så här för att välja en annan Dual Voice:

Medan du håller ned [SHIFT] trycker du på [DUAL]-knappen för att ta fram displayen där du kan välja önskad Voice. Information om hur du väljer en Voice finns i [Sida 18](#).

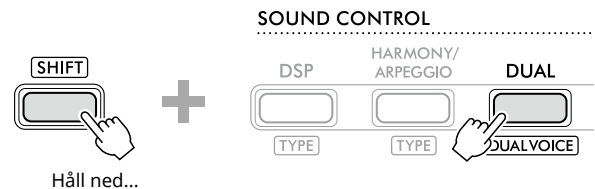

Tryck på [SHIFT] för att återgå till hemdisplayen ([Sida 17](#)).

## Spela olika Voices med vänster och höger hand (Split)

Genom att dela upp klaviaturen i två separata områden kan du spela ett ljud med vänsterhanden och ett annat med högerhanden.

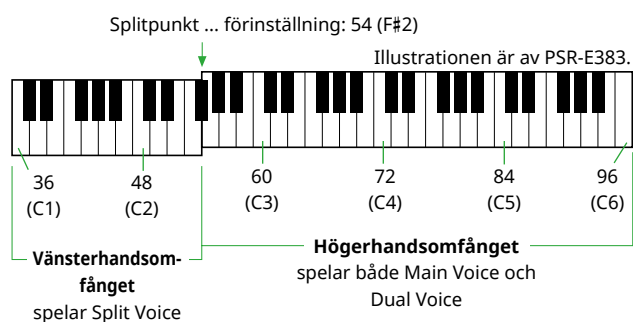

Klaviaturens högerhandsomfång spelar Main Voice och Dual Voice medan klaviaturens vänsterhandsomfång spelar Split Voice.

Den högsta tangenten för vänsterhandsytan kallas "splitpunkt" (Sida 60, funktionsnummer 003) och den kan ändras från standard F#2-tangenten.

### 1 Tryck på [SPLIT] för att aktivera Split.

Klaviaturen är uppdelad i vänsterhandsomfång och högerhandsomfång.

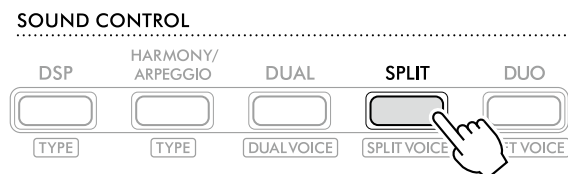

**SPLIT** visas när split är på.

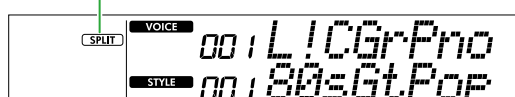

### 2 Spela på klaviaturen.

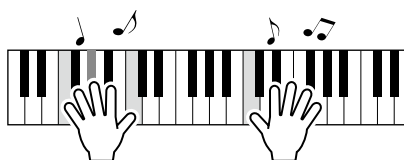

### 3 Om du vill lämna Split trycker du på [SPLIT] igen.

## Gör så här för att välja en annan Split Voice:

Medan du håller ned [SHIFT] trycker du på [SPLIT]-knappen för att ta fram displayen där du kan välja önskad Voice. Mer information om hur du väljer en Voice finns [Sida 18](#).

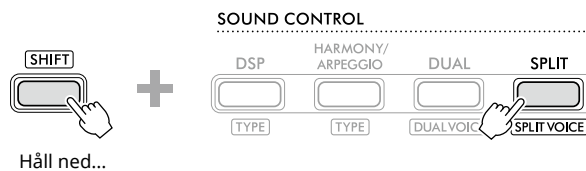

Tryck på [SHIFT] för att återgå till hemdisplayen ([Sida 17](#)).

## Ändra klaviaturens Touch Response anslagskänslighet

Klaviaturen på det här instrumentet är utrustad med Touch Response som ger dig en dynamisk och uttrycksfull kontroll över Voice-nivån enligt ditt anslag. Lägga märke till att själva klaviaturens tyngd (eller motstånd) inte påverkas.

- 1 Tryck på [FUNCTION] för att ta fram Function-displayen (Sida 60).

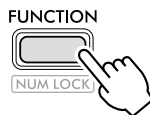

- 2 Tryck på [+] / [-] tills "TouchRes" (Funktion 004; Sida 60) visas i displayens övre rad.

Nuvarande Touch Response visas på den nedre raden i displayen.

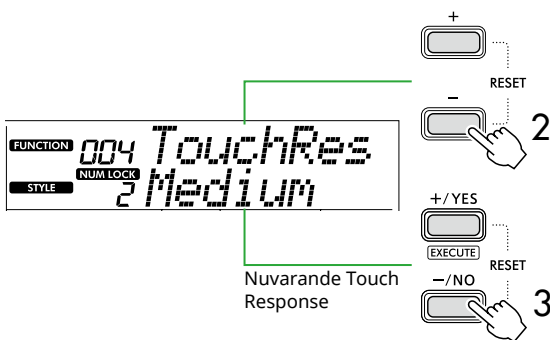

- 3 Använd [+ / YES] och [- / NO] för att välja önskat Touch Response.

### Touch Response

1	Soft	Relativt hög volym nås även med ett lätt anslag. Passar bäst för spelare som har ett lätt anslag och vill behålla en jämn, relativt hög volym.
2	Medium	Ger ett "standardljud" vid normalt klaviaturanslag (standardinställning).
3	Hard	Tangenterna måste spelas mycket hårt för att ge hög volym. Den här inställningen passar bäst för ett brett dynamiskt omfång och optimal ljudkontroll, från pianissimo till fortissimo.
4	Off	Alla toner får samma volym oavsett hur hårt klaviaturanslaget är.

## 4 Spela på klaviaturen.

I det högra hörnet av den övre raden i displayen lyser mätaren upp enligt din spelstyrka.

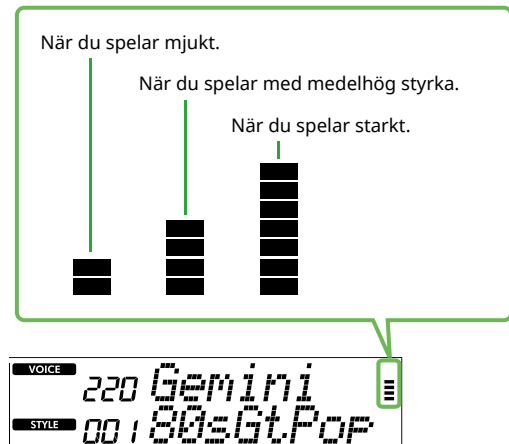

### OBS!

- När Touch Response är "Off" visar styrkemätaren fast medelstyrka.

## Lägga till artikulationseffekter

Artikulationer återskapar speltekniker för vissa instrument, t.ex. övertoner på gitarrer. Artikulationer läggs bara till ditt spel medan du trycker in [ARTICULATION]-knappen. Den typ av Voices som du kan lägga till artikulationer till kallas S. Art Lite Voices (Super Articulation Lite Voices).

### 1 Välj önskad S. Art Lite Voice.

**S.Art Lite** visas på displayen. Du kan bekräfta S.Art Lite Voices genom deras indikation "\*\*\*\*" i Voice-listan i Data List (Sida 2) på webbplatsen.

**S.Art Lite** visas när S.Art Lite Voice har valts.



### 2 Prova effekterna genom att trycka på [ARTICULATION] medan du spelar på klaviaturen.

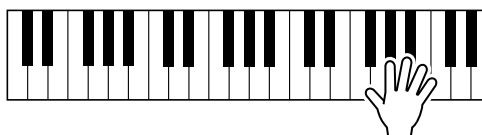

ARTICULATION

Släpp upp [ARTICULATION] för att stänga av artikulation.

## Exempel på artikulationseffekter

Om du väljer ett gitarrljud kan du göra följande för att på ett realistiskt sätt återskapa speltekniker som är unika för gitarren.

### Exempel: Voice-nummer 064 "S.Art Lite Nylon Guitar Harmonics"

Medan du håller [ARTICULATION] spelar du på klaviaturen för att återskapa gitarrövertonerna.

### Exempel: Voice-nummer 068 "S.Art Lite Distortion Guitar"

Tryck på [ARTICULATION] för att skapa ljudet av plektrumglid.

Articulation-effekten används bara när S.Art Lite Voice är valt. När en annan Voice väljs används endast en modulation i stället för artikulationseffekt.

## Lägga till artikulationer med en pedal

Om Articulation-funktionen ställs in för en pedal i funktionsinställningarna (Sida 63, funktion 033) kan du på ett bekvämt sätt använda effekten när du spelar genom att bara trampa på pedalen.

### OBS!

- Artikulationseffekten används endast på en Main Voice.
- Ljuden av typen S. Art lite Voices ger lite olika effekter beroende på anslagshastigheten.

## Lägga till Harmony eller Arpeggio

Du kan lägga till Harmony- eller Arpeggio-toner till ditt klaviaturframförande.

Harmony-typ (001–026) gör det möjligt att lägga till harmonistämmor (som duett eller trio), drill, tremolo eller eko till de spelade noten eller noterna för Main Voice. Arpeggio-typen (027–178) gör det möjligt att spela arpeggion (brutna ackord) bara genom att spela tonerna på klaviaturen.

### 1 Tryck på [HARMONY/ARPEGGIO] för att aktivera funktionen Harmony eller Arpeggio.

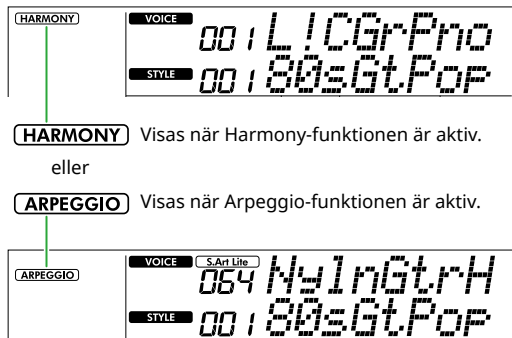
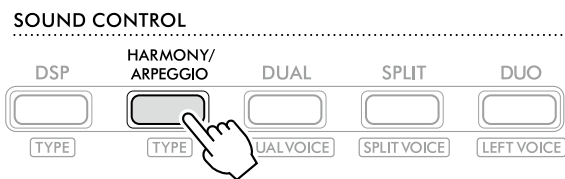

**HARMONY** Visas när Harmony-funktionen är aktiv.  
eller

**ARPEGGIO** Visas när Arpeggio-funktionen är aktiv.

När Harmony eller Arpeggio aktiveras väljs automatiskt den lämpligaste effekten för aktuell Main Voice. Om du vill välja en annan typ följer du steg 2 och 3.

#### **OBS!**

- När du väljer ett Voice-nummer mellan 284 och 303 kopplas Arpeggio-funktionen automatiskt på.

### 2 Håll ned [SHIFT] och tryck på [HARMONY/ARPEGGIO].

"Harm/Arp" visas på den övre raden medan aktuell typ visas på den nedre raden i displayen.

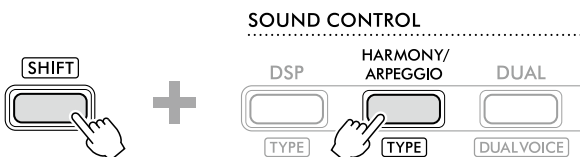

Håll ned...



Aktuell typ

### 3 Använd [+YES]/[-NO] för att välja önskad typ.

Den här operationen kan göras med hjälp av SONG/STYLE-kategoriknapparna som numeriska ingångsknappar. Mer information om typerna hittar du i Data List (Sida 2) på webbplatsen.

#### **OBS!**

- När du spelar någon av Arpeggio-typerna 143 till 178 väljer du motsvarande Voice nedan som Main Voice.
  - 143–173: Drum Kit Voices (Voice-nr 258–270)
  - 174 (Chinese): Chinese Kit (Voice-nr 271)
  - 175 (Indian): Indian Kit 1 (Voice-nr 275) eller Indian Kit 2 (Voice-nr 276)
  - 176 (Arabic): Arabic Kit (Voice-nr 277)
  - 177 (Indonesian): Indonesian Kit 1 (Voice-nr 272), Indonesian Kit 2 (Voice-nr 273) eller Indonesian Kit 3 (Voice-nr 274)
  - 178 (African2): African Big Kit (Voice nr 278)

### 4 Spela på klaviaturen.

När någon av harmonityperna 001-005 har valts aktiverar du ACMP på (Sida 32) och spelar melodin i högerhandsomfånget medan du spelar ackordet i vänsterhandsomfånget av klaviaturen. Se Sida 24 för mer information.

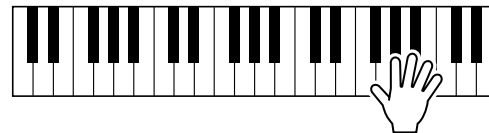

### 5 Om du vill stänga av Harmony eller Arpeggio trycker du på [HARMONY/ARPEGGIO] igen.

## Så här spelar du de olika typerna

### ● Harmony-typ (001-026)

Tillvägagångssättet för att spela Harmony-effekten varierar beroende på typ, enligt listan nedan.

- Harmony-typ 001 till 005



Spela på högerhandstangenterna medan du spelar ackord i omfånget för automatiskt ackompanjemang på klaviaturen när det automatiska ackompanjemanget är påslaget (Sida 32).

- Harmony-typ 006 till 012 (drill)

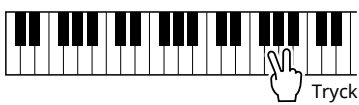

Tryck ned två tangenter.

- Harmony-typ 013-019 (tremolo)

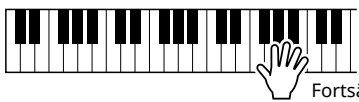

Fortsätt hålla tangenterna nedtryckta.

- Harmony-typ 020-026 (eko)

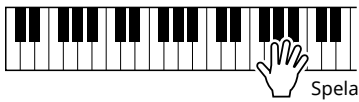

Spela på tangenterna.

### ● Arpeggio-typer (027-178)

Voice för Arpeggio-uppspelningen bestäms av på/av-status för Split (Sida 20).

När Split är avstängd:

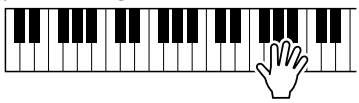

Arpeggio-funktionen gäller för Main Voice och Dual Voice.

När Split är aktiverad:

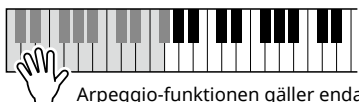

Arpeggio-funktionen gäller endast för Split Voice.

#### **OBS!**

- Om du väljer ett Voice-nummer mellan 294 och 303 som Main Voice aktiveras både Arpeggio och Split automatiskt.

### Justera Harmony-volymen:

Den kan justeras via Funktion 030 (Sida 62).

### Välj hur Arpeggio Velocity genereras:

Du kan välja att Arpeggio Velocity (styrkan) ska passa ihop med din spelstyrka via Funktion 031 (Sida 62).



## Hålla kvar uppspelning av Arpeggio via pedalen

Du kan ställa in instrumentet så att uppspelning av Arpeggio fortsätter efter att tonen har släppts upp genom att trampa ned pedalen som är ansluten till [SUSTAIN]-uttaget.

- 1 Tryck på [FUNCTION] för att ta fram Function-displayen (Sida 60).

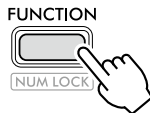

- 2 Tryck på [+]/[-] tills "PdIFunc" (Funktion 033; Sida 63) visas i displayens övre rad.

Den aktuella funktionen som tillämpas på pedalen visas på den nedre raden i displayen.

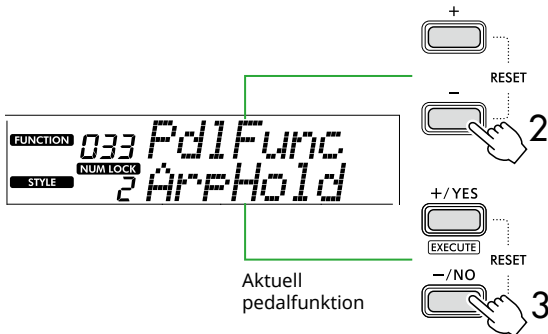

- 3 Välj "ArpHold" med [+]/YES)/[-]/NO].

Om du vill återställa pedalfunktionen till utklingning väljer du "Sustain".

Om du vill använda både funktionerna hålla kvar och utklingning väljer du "Sus+ArpH".

- 4 Prova att spela arpeggio med hjälp av pedalen.

Tryck på två eller fler toner för att aktivera arpeggio-uppspelningen och håll sedan ned pedalen. I den här situationen fortsätter uppspelning av Arpeggio även efter att du har släppt upp tonerna.

Du stoppar uppspelningen av Arpeggio genom att släppa upp pedalen.

## Synkronisera ett Arpeggio till uppspelning av Song/Style (Arpeggio Quantize)

Om du vill spela Arpeggio tillsammans med Song/Style kan det vara svårt att spela en not för att starta Arpeggio med korrekt timing så att båda är synkroniserade. Därför kan du aktivera automatisk synkronisering genom att ställa in Arpeggio Quantize (Funktion 032; Sida 62) till optimalt värde som standard för varje Song eller Style.

# Lägga till effekter till framföranden och uppspelningar

## Lägga till DSP-effekter

Det här instrumentet är utrustat med olika typer av DSP-effekter (digital signalprocessor) som möjliggör olika ljudbearbetningar, t.ex. distorsion eller skapande av djupa ekoeffekter.

Även om den lämpligaste typen väljs automatiskt för aktuell Main Voice kan du välja en annan typ via steg 2 och 3 nedan.

Mer information om DSP-typer finns i Data List (Sida 2) på webbplatsen.

### 1 Kontrollera att DSP är på.

Om ikonen **DSP** inte visas på displayen trycker du på [DSP].

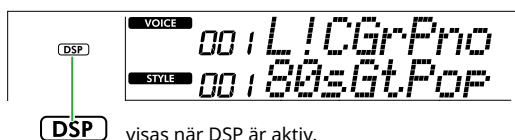
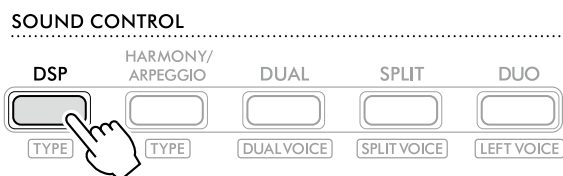

För en del Voice slås DSP-alternativet på automatiskt bara genom att välja Voice.

#### **OBS!**

- DSP-effekten används endast på Main Voice. Den används inte på Dual Voice (Sida 19) eller Split Voice (Sida 20).
- DSP kan inte aktiveras under lektionerna.

### 2 Håll ned [SHIFT] och tryck på [DSP].

På displayen visar den övre raden "DSP Type" medan den nedre raden visar aktuell DSP-typ.

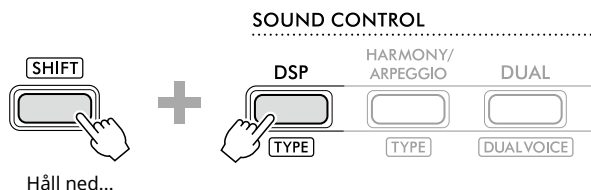

### 3 Använd [+ / YES] och [- / NO] för att välja önskad DSP-typ.

Den här operationen kan också göras via SONG/STYLE-kategoriknapparna.

### 4 Spela på klaviaturen.

### 5 Tryck på [DSP] en gång till för att stänga av DSP.

## Välja en Reverb-typ

Reverb-effekten ger ljuden en efterklang, t.ex. en fyllig konsertsalsatfär. Även om den optimala reverbtypen för hela ljudet tas fram vid val av Style eller Song kan du välja en reverb-typ manuellt.

- 1 Tryck på [FUNCTION] för att ta fram Function-displayen (Sida 60).

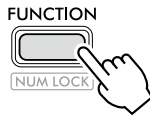

- 2 Tryck på [+]/[-] tills "Reverb" (Funktion 023; Sida 62) visas i displayens övre rad.

Den aktuella typen av reverb visas på den nedre raden i displayen.

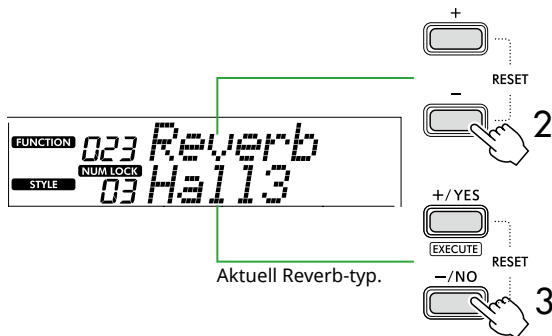

### OBS!

- Om en reverb-typ som bara är tillgänglig för Songer och Styles används så visas "- -" på displayen.

- 3 Använd [+]/YES]/[-/NO] för att välja önskad reverb-typ.

Testa ljudet genom att spela på klaviaturen.

Utförliga beskrivningar av Reverb-typerna finns i (Data List Sida 2) på webbplatsen.

### Justera reverbdjupet

Du kan justera Reverb-djupet som har lagts på Main, Dual och Split Voicer var för sig med samma åtgärder som ovan. När det gäller alternativet i steg 2, se Funktionslistan (Sida 61).

- 4 Tryck på [SHIFT] för att lämna Function-displayen.

## Välja en chorustyp

Chorus-effekten ger ett fylligt ljud, som om flera Voices spelades unisont. Även om vald Style eller Song tar fram optimal Chorus-typ för hela ljudet kan du välja en önskad Chorus-typ manuellt.

- 1 Tryck på [FUNCTION] för att ta fram Function-displayen (Sida 60).

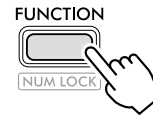

- 2 Tryck på [+]/[-] tills "Chorus" (Funktion 025; Sida 62) visas i den övre raden i displayen.

Aktuell chorustyp visas på den nedre raden i displayen.

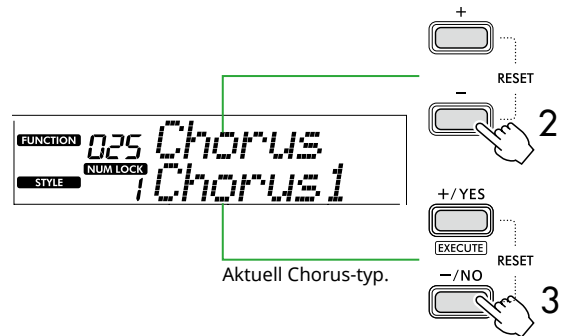

### OBS!

- Om en Chorus-typ som bara är tillgänglig för Songer och Styles används så visas "- -" på displayen.

- 3 Använd [+]/YES]/[-/NO] för att välja önskad chorustyp.

Testa ljudet genom att spela på klaviaturen.

Utförliga beskrivningar av Chorus-typerna finns i Data List (Sida 2) på webbplatsen.

### Justera chorusdjupet

Du kan justera Chorus-djupet som har lagts på Main, Dual och Split Voicer med samma åtgärder som ovan. När det gäller alternativet i steg 2, se Funktionslistan (Sida 61).

- 4 Tryck på [SHIFT] för att lämna displayen för Funktion.

## Välja en EQ-inställning för ditt favoritljud

Med Master EQ kan du justera ljudutgången från instrumentet (till instrumentets huvudhögtalare, hörlurar och externa högtalare) till önskat ljud.

- 1 Tryck på [FUNCTION] för att ta fram Function-displayen (Sida 60).

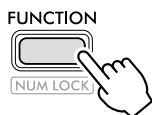

- 2 Tryck på [+]/[-] tills "Master EQ" (Funktion 028; Sida 62) visas i displayens övre rad.

Den aktuella Master EQ-typen visas på den nedre raden i displayen.

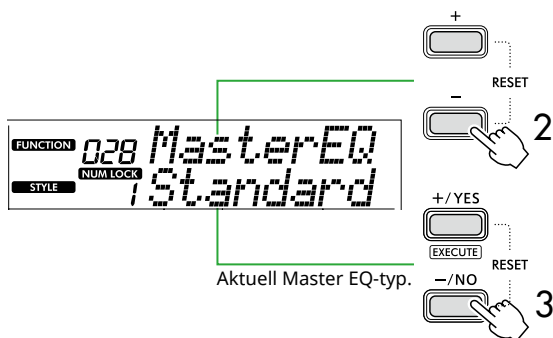

- 3 Använd [+]/YES/[-]/NO för att välja önskad Master EQ-typ.

### Master EQ-typer

1	Standard	Standardinställning (Förinställning)
2	Boost	Ger ett kraftfullare ljud. Beroende på vald Voice och Style kan denna typ göra ljudet mer förvrängt än andra EQ-typer.
3	Piano	Optimalt för pianosolon.
4	Bright	Sänker mellanregistret och ger ett ljusare ljud.
5	Mild	Sänker det höga omfånget vilket ger ett mjukare ljud.

- 4 Tryck på [SHIFT] för att lämna displayen för Funktion.

## Lägga till Sustain

Genom att aktivera "Panel Sustain" (Funktion 027; Sida 62) kan du applicera en fast och automatisk Sustain till klaviaturens Voices (Huvud-/Dual-ljud). Du kan även producera en naturlig sustain med pedalen (säljs separat; Sida 54).

### OBS!

- Sustainfunktionen påverkar inte Split Voicer (Sida 20) eller Style (Sida 30).
- Även om du slår på Sustain finns det vissa Voices som utklängning inte används på.
- Om instrumentet är avstängt medan "Panel Sustain" är inställt på "On" i functioninställningsdisplayen behålls "On"-status även när instrumentet slås på nästa gång.

# Spela två personer på klaviaturen (Duo)

När Duo är påslagen delas klaviaturen upp i vänster och höger sida, vilket gör att två personer kan spela i samma oktavomfång samtidigt. Det är praktiskt för inlärningsituationer där den ena personen (t.ex. en lärare) spelar ett uppvisningsframförande och den andra sitter bredvid och ser på och övar.

## 1 Tryck [DUO] för att aktivera Duo.

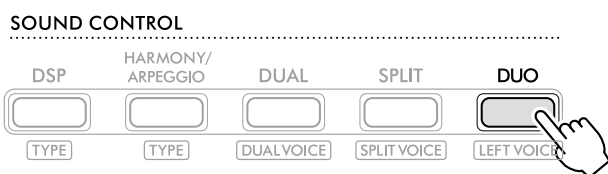

**DUO** visas när Duo är på.

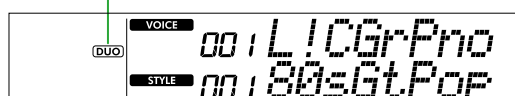

Duo-splitpunkt ... förinställning: 66 (F#3)

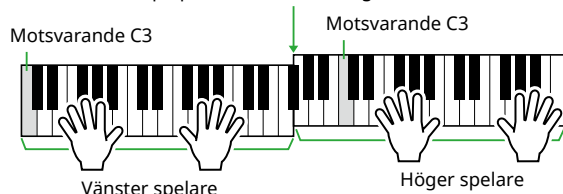

Bilden visar PSR-E383.

Klaviaturen är uppdelad i vänster- och högersektioner med tangenten F#3 som gräns och du kan spela samma tonområde till vänster och höger.

### **OBS!**

- Både vänster och höger sida av tangentbordet är inställda på samma Voice.
- Duo-splitpunkten kan ändras från F#3 via Funktionsnummer 052 (Sida 65). När Duo är på kan funktion 052 tas fram med ett tryck på [TEMPO/TAP] medan du håller ned [SHIFT].

## 2 Byt Voice om så krävs.

Information om hur du väljer en Voice finns i Sida 18.

### **Endast ändra vänster Voice**

Tryck på [DUO] medan du håller ned [SHIFT] och välj sedan önskad Voice.

Tryck på [SHIFT] för att lämna displayen för att ändra den vänstra Voice.

### **OBS!**

- Om höger- och vänster Voicer är olika visas endast namnet på den högra Voicen i den övre raden i displayen.
- När Duo är på kan du inte använda några funktioner som Lektion, Harmony/Arpeggio och Dual.

## 3 Spela med två personer, en på vänster sida och en på höger sida.

## Högtalarljud när Duo är på

Status för uppspelning genom högtalare under Duo kan ändras via funktionsdisplayen (Sida 60).

- 1) Tryck på [FUNCTION] för att ta fram funktionsdisplayen.
- 2) Tryck på [-] flera gånger för att ta fram "DuoType" (funktion 057; Sida 65).
- 3) Tryck på [+ / YES] / [- / NO] för att välja hur ljudet ska matas ut från följande två typer.

### • **Balance:**

Ljuden från vänster spelare och höger spelare kommer att höras genom båda högtalarna.

### • **Separate (standardinställning):**

Ljuden från vänster spelare kommer att komma från den vänstra högtalaren medan ljuden från höger spelare kommer att komma från den högra högtalaren.

### **OBS!**

- Om "DuoType" är inställt på "2 Separate", kan Voice-ljudet variera jämfört med normalt, t.ex. med panorering, volym och stereoljudens tonala karaktär. Särskilt med Drum Kits kan skillnaden vara mer tydlig eftersom Drum Kit-tangenterna har olika positioner för stereopanorering.

## Sustain-effekt när Duo är på

När Duo är på kan du dessutom tillämpa utklingning (sustain-effekt) på klaviaturljudet för både höger- och vänster spelare på följande sätt. Mer information om hur du lägger till Sustain till Voice, se Sida 28.

### **OBS!**

- Sustain-effekter kan inte användas separat på ljudet på vänster och höger spelares sida.

## Style-uppspelning Visas när Duo är aktiverat

Endast rytm delen i en Style kan spelas upp. Andra delar kan inte spelas upp.

## Spela in när Duo är på

Ljuden som spelas på både vänster och höger sida spelas in i samma del. När ACMP (Sida 32) slås på, som vänsterhandsspel, spelas inte melodin in, men information om ackordsbyte för Style spelas in.

## 4 Du stänger av Duo genom att trycka på [DUO] en gång till.

# Spela med rytm och automatiskt ackompanjement (Styles)

Funktionen Automatiskt ackompanjement (ACMP) spelar Styles (rytm + bas + ackordackompanjement) som matchar ackorden automatiskt. Använd funktionen autoackordspelning för att lyssna på Styles först och sedan spela med Styles genom att ange ackord själv.

Det finns två sätt att spela ackorden: "Smart Chord," som gör att du kan spela ackord genom att helt enkelt spela en tangent och "Multi Finger," vilket gör att du kan spela dem konventionellt med hjälp av alla tonerna (Sida 31).

## Ange ackorden automatiskt (Auto Chord Play)

Med Auto Chord Play kan du höra och uppleva ackordföljden utan att behöva ange ackorden. Den tangent som ska spelas och ackordnamnet visas så att du kan lära dig ackordföljder eller spela melodidelen med lämpliga rytm- och kompmönster.

### 1 Tryck på [SONG]/[STYLE] för att ta fram "STYLE"-ikonen och Style-läget.



### 2 Tryck på en av SONG/STYLE-kategoriknapparna för att välja önskad Style (Sida 13).

Mer information om Style-nummer eller Style-namn finns i Data List (Sida 2) på webbplatsen.

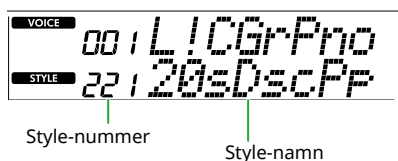
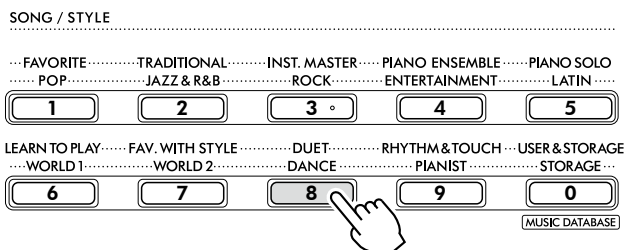

#### OBS!

- Förutom ovanstående finns två andra operationer för val av Style. För mer information, se Sidor 13 och 14.

### 3 Tryck på AUTO CHORD PLAY [ON/OFF] för att aktivera Auto Chord Play.



### 4 Välj önskad ackordföljd om så önskas.

Tryck på AUTO CHORD PLAY [SELECT] för att ta fram funktionsinställningsdisplayen (Funktion 020; Sida 61) och använd sedan [+]/YES)/[-]/NO) för att välja önskad ackordföljd.

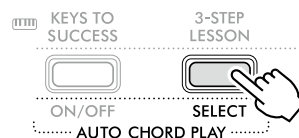

### 5 Tryck på [START/STOP].

Ackorden spelas automatiskt med matchande ackompanjementmönster.

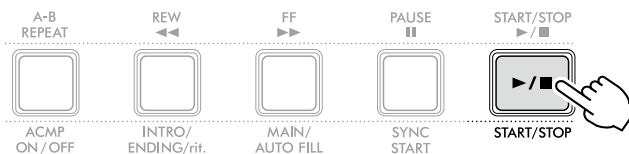

### 6 Tryck på [START/STOP] en gång till för att stoppa ackompanjementmönstret (Style-uppspelning).

#### Instruktionsvideo för Style

Titta på den här videon för att se hur du kan använda Styles effektivt.



[https://yamaha.io/PSR-E383\\_TUT\\_ML\\_EN](https://yamaha.io/PSR-E383_TUT_ML_EN)

## Ställa in Fingering Type

Den metod du använder för att spela ackord när du använder Styles bestäms av "Fingering Type", för vilken två typer finns tillgängliga.

### ● Smart Chord (förinställning)

Låter dig spela Stilen genom att bara spela grundtonen i ett ackord. Innan du använder den här funktionen ställer du in Style Key (Förtecken).

### ● Multi Finger

Låter dig spela Stilen genom att spela alla tonerna i ett ackord. Dock kan även dur, moll, septima och mollseptima enkelt spelas genom att du trycker på en till tre tangenter.

Mer information om ackord finns i "Så här spelar du ackord för Style-uppspelning" (Sida 35).

#### 1 Tryck på [FINGERING TYPE].

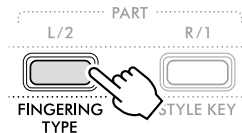

#### 2 Använd [+ / YES] / [- / NO] för att välja "SmartChd" eller "Multi".

#### 3 Tryck på [SHIFT] om du vill avsluta Fingering Type-inställningarna.

## Ställa in Style Key

Om Fingering Type är inställd på "SmartChd" måste du ställa in Style Key (Key Signature) för songen innan du spelar.

#### 1 Tryck på [STYLE KEY].

Den aktuella Style Key visas.

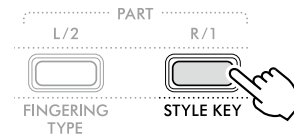

#### 2 Tryck på [+ / YES] / [- / NO] för att välja den Style Key som matchar partituret.

Om du till exempel vill spela noterna nedan måste du ställa in Style Key till "FL2 (2 sänkta) B<sup>b</sup>/G min" (Sida 36).



#### 3 Tryck på [SHIFT] om du vill avsluta Style Key-inställningarna.

## Spela medan du specificerar ackorden

- 1 Tryck på [SONG]/[STYLE] så att **STYLE** -ikonen visas.



- 2 Tryck på en av SONG/STYLE-kategori knapparna för att välja önskad Style (Sida 13).

Mer information om Style-nummer eller Style-namn finns i Data List (Sida 2) på webbplatsen.

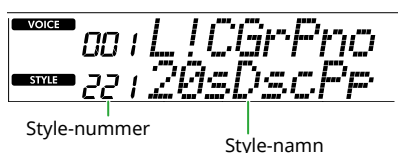
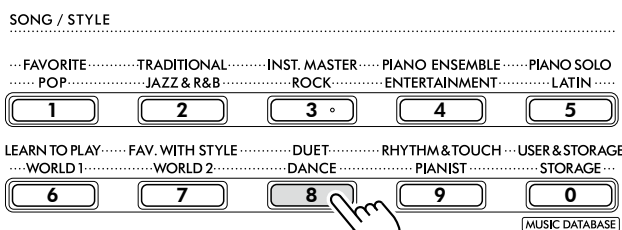

**OBS!**

- Förutom ovanstående finns två andra åtgärder för val av Style. För mer information, se Sidor 13 och 14.

- 3 Tryck på [ACMP ON/OFF] för att aktivera automatiskt ackompanjement.

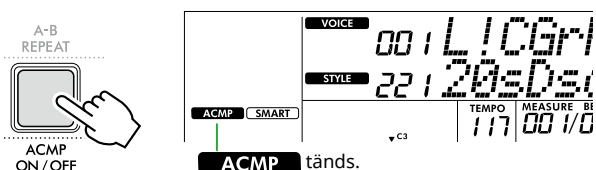

Med den här operationen blir området på klaviaturen till vänster om splitpunkten (54: F#2) blir "område för automatiskt ackompanjement" och används bara för att specificera ackorden.

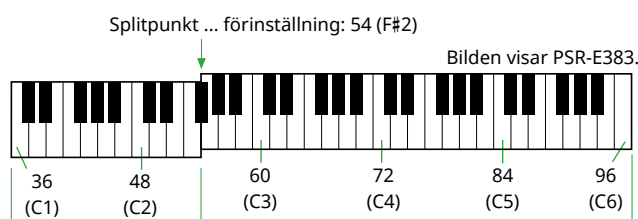

Område för automatiskt ackompanjement

Splitpunkten kan ändras på funktionsinställningsdisplayen (Funktionsnummer 003; Sida 60) som tas fram genom att du trycker på [TEMPO/TAP] medan du håller ned [SHIFT].

**OBS!**

- Styrkemätaren (Sida 17) ändras inte, även om du spelar i omfånget för automatiskt ackompanjement.

- 4 Tryck på [START/STOP] eller [SYNC START].

- Tryck på [START/STOP] för att endast starta uppspelningen av rytm delen.
- Tryck på [SYNC START] för att ta fram statusen Synchro Start där du kan starta Style-uppspelning genom att trycka på valfri tangent på klaviaturen.

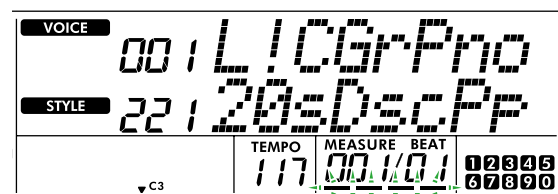
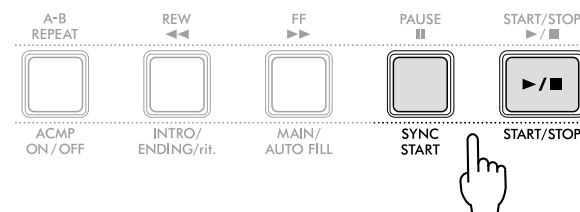

Blinkar när synkrostart är aktiv.

- 5 Spela ett ackord (grundton) i området för automatiskt ackompanjement för att starta uppspelningen.

Spela en melodi med höger hand och ackorden med vänster hand.

Om Fingering Type är inställd på "SmartChd," ska du endast spela grundtonen av ett ackord med vänster hand.

Om Fingering Type är "Multi" spelar du alla ackordets toner. Mer information om hur du spelar ett ackord finns i "Så här spelar du ackord för Style-uppspelning" (Sida 35).

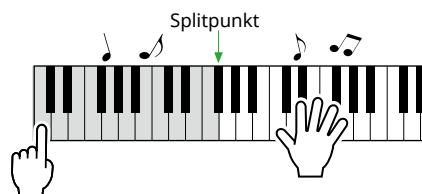



## 6 Tryck på [START/STOP] för att stoppa uppspelningen.

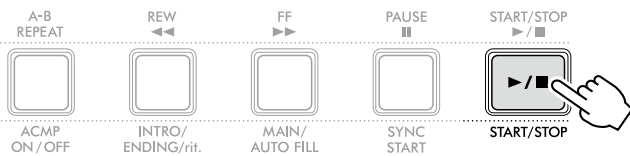

Du kan lägga till intro, avslut och rytmvariationer till Style-uppspelning med hjälp av "sektioner". Se kolumnen till höger för mer information.

### Endast spela upp rytmstämman

Om du trycker på [START/STOP]-knappen (utan att trycka på [ACMP ON/OFF]-knappen i steg 3) spelas endast rytmstämman upp och du kan spela en melodi över hela klaviaturen.

#### OBS!

- Styles i kategorin "Pianist" (Style nr 252-260) och "Ethereal Movie" (Style nr 090) har inga rytmindelar, vilket gör att det inte hörs något ljud om du startar uppspelning av enbart rytm. Dessa Styles kan spelas upp genom att ange ett ackord i autokompområdet på klaviaturen.

## Ändra tempot

Se "Ändra tempot" på [Sida 15](#).

## Justera Style-volymen

Med den här åtgärden kan du justera volymbalansen mellan Style-uppspelningen och ditt klaviaturframförande. Den kan ställas in via funktionsnummer 017 ([Sida 61](#)).

## Style-varianter (Sektioner)

Varje Style består av "Sektioner" som gör att du kan variera ackompanjemangets arrangemang och anpassa det till den musik du spelar.

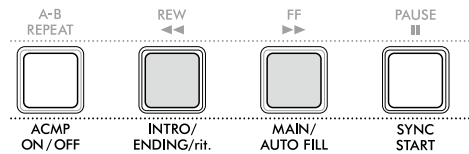

### ● INTRO

Detta används för songens inledning. När intro är klart övergår uppspelningen av Stilen till Main-sektionen. Introts längd (i takt) varierar beroende på Style.

### ● MAIN

Används för att spela upp huvuddelen av melodin. Uppspelningen av Main-sektionen repeteras tills du trycker på knappen för en annan sektion. Det finns två variationer (A och B).

### ● AUTO FILL

Läggs till automatiskt före ett byte till sektion A eller B.

### ● ENDING

Används för melodislutet. När Ending spelats klart stoppas Style-uppspelningen automatiskt. Längden på Ending (i takter) varierar beroende på Style.

## 1 Tryck på [SONG]/[STYLE] så att **STYLE**-ikonen visas.



## 2 Tryck på en av SONG/STYLE-kategoriknapparna för att välja önskad Style ([Sida 13](#)).

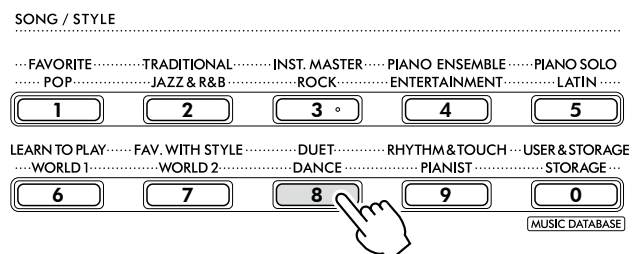

#### OBS!

- Förutom ovanstående finns två andra operationer för val av Style. För mer information, se [Sidor 13 och 14](#).

### 3 Tryck på [ACMP ON/OFF] för att aktivera automatiskt ackompanjement.

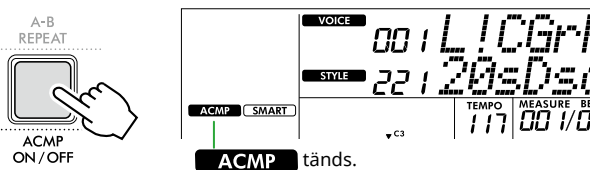

### 4 Tryck på [SYNC START] för att aktivera synkrostart.

Med denna ställer du in Style-uppspelningen i standbyläge, så att du kan starta Style genom att spela på klaviaturen.

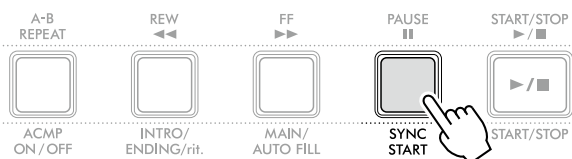

### 5 Tryck på [MAIN/AUTO FILL]-knappen för att välja Main A eller Main B.

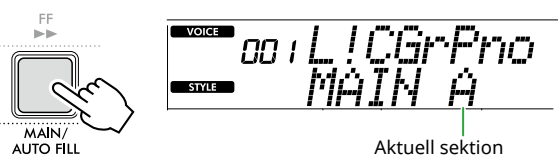

### 6 Tryck på [INTRO/ENDING/rit.].

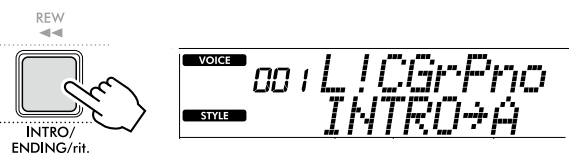

Nu kan du starta Style-uppspelningen från Intro-sektionen och sedan Main.

### 7 Spela ett ackord (grundnot) med vänster hand för att starta uppspelning av Introt.

Information om hur du anger ackord finns på [Sida 35](#).

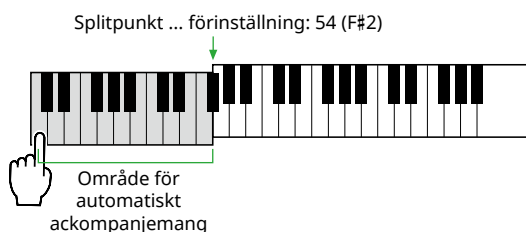

### 8 När Intro spelat klart spelar du på klaviaturen enligt songens partitur.

Spela ackord med vänsterhanden och samtidigt som du spelar melodier med högerhanden. Tryck vid behov på [MAIN/AUTO FILL] för att lägga till en Fill-in och flytta till en annan Main-sektion (A eller B).

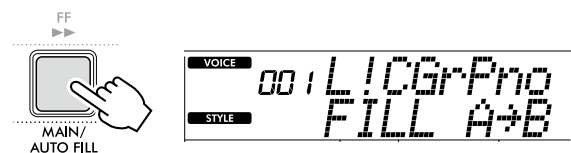

### 9 Tryck på [INTRO/ENDING/rit.].



Sektionen växlar till Ending. När Ending spelat klart stoppar Style-uppspelningen automatiskt.

Du kan få avslutningen att gradvis bli långsammare (ritardando) genom att trycka på [INTRO/ENDING/rit.] en gång till medan avslutningen spelas upp.



































## Så här spelar du ackord för Style-uppspelning

Användare som inte har använt ackord tidigare kan använda den här praktiska tabellen för att lära sig spela vanliga ackord på klaviaturens autokompomfång.

Beroende på det valda Fingering Type, varierar metoden för att spela ackord enligt följande.

- När Fingering Type är "Multi" spelar du de toner som utgör ackordet i så som visas nedan.
- När Fingering Type är "SmartChd", spelar du endast grundnoten (markerad med "★" i tabellen nedan). Det ackord som skapas (t.ex. dur eller moll) ändras automatiskt enligt aktuell Style Key genom att bara trycka på grundnoten.

★ Anger grundnoten.

Dur	Moll	Septima	Mollseptima	Stor septima
<b>C</b> 	<b>Cm</b> 	<b>C7</b> 	<b>Cm7</b> 	<b>CM7</b> 
<b>D</b> 	<b>Dm</b> 	<b>D7</b> 	<b>Dm7</b> 	<b>DM7</b> 
<b>E</b> 	<b>Em</b> 	<b>E7</b> 	<b>Em7</b> 	<b>EM7</b> 
<b>F</b> 	<b>Fm</b> 	<b>F7</b> 	<b>Fm7</b> 	<b>FM7</b> 
<b>G</b> 	<b>Gm</b> 	<b>G7</b> 	<b>Gm7</b> 	<b>GM7</b> 
<b>A</b> 	<b>Am</b> 	<b>A7</b> 	<b>Am7</b> 	<b>AM7</b> 
<b>B</b> 	<b>Bm</b> 	<b>B7</b> 	<b>Bm7</b> 	<b>BM7</b> 

- Omvändningar kan också användas i "grundläge", med följande undantag:  
m7, m7♭5, m7(11), 6, m6, sus4, aug, dim7, 7♭5, 6(9), sus2
- Invertering av 7sus4-ackord känns inte igen om tonerna utesluts.
- När du spelar ett ackord som inte känns igen av instrumentet visas ingenting i displayen. I sådana fall kommer endast en specifik stämma, till exempel rytmen, att spelas upp.

När "Multi" är valt kan även dur, moll, septima och mollseptima enkelt spelas genom att du trycker på en till tre tangenter.

### Enkla ackord för grundtonen "C"



**Så här spelar du ett durackord**  
Tryck ned grundtonen (★) för ackordet.



**Så här spelar du ett mollackord**  
Tryck samtidigt ned tangenter för ackordets grundton och den svarta tangenter närmast till vänster om den.





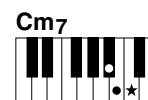









**Så här spelar du ett septimackord (7)**  
Tryck samtidigt ned tangenter för ackordets grundton och den vita tangenter närmast till vänster om den.



**Så här spelar du ett mollseckord (m7)**  
Tryck samtidigt ned tangenter för ackordets grundton och den vita och den svarta tangenter närmast till vänster om den (det vill säga sammanlagt tre tangenter).

## Ackord som produceras när Smart Chord är valt

När Fingering Type är "SmartChd" och du ställer in Style Key utifrån kompositionen för partituret (Sida 31) spelar du grundtonen i omfånget för automatiskt ackompanjement. Detta producerar respektive ackord nedan.

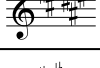
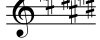
Key Signature	Style Key (display)	Grundton											
		C#/D <sup>b</sup>		D#/E <sup>b</sup>		F#/G <sup>b</sup>		G#/A <sup>b</sup>		A#/B <sup>b</sup>			
		C	D	E	F	G	A	B					
	FL7 C <sup>b</sup> /A <sup>b</sup> min	Cdim	D <sup>b</sup> m	Ddim7	E <sup>b</sup> 1+5	E	Fdim	G <sup>b</sup> 7	G	A <sup>b</sup> m	A	B <sup>b</sup> m7 <sup>b</sup> 5	B
	FL6 G <sup>b</sup> /E <sup>b</sup> min	Cdim	D <sup>b</sup> 7	D	E <sup>b</sup> m	E	Fm7 <sup>b</sup> 5	G <sup>b</sup>	Gdim	A <sup>b</sup> m	Adim7	B <sup>b</sup> 1+5	B
	FL5 D <sup>b</sup> /B <sup>b</sup> min	Cm7 <sup>b</sup> 5	D <sup>b</sup>	Ddim	E <sup>b</sup> m	Edim7	F1+5	G <sup>b</sup>	Gdim	A <sup>b</sup> 7	A	B <sup>b</sup> m	B
	FL4 A <sup>b</sup> /F min	C1+5	D <sup>b</sup>	Ddim	E <sup>b</sup> 7	E	Fm	G <sup>b</sup>	Gm7 <sup>b</sup> 5	A <sup>b</sup>	Adim	B <sup>b</sup> m	Bdim7
	FL3 E <sup>b</sup> /C min	Cm	D <sup>b</sup>	Dm7 <sup>b</sup> 5	E <sup>b</sup>	Edim	Fm	F <sup>#</sup> dim7	G1+5	A <sup>b</sup>	Adim	B <sup>b</sup> 7	B
	FL2 B <sup>b</sup> /G min	Cm	C <sup>#</sup> dim7	D1+5	E <sup>b</sup>	Edim	F7	G <sup>b</sup>	Gm	A <sup>b</sup>	Am7 <sup>b</sup> 5	B <sup>b</sup>	Bdim
	FL1 F/D min	C7	D <sup>b</sup>	Dm	E <sup>b</sup>	Em7 <sup>b</sup> 5	F	F <sup>#</sup> dim	Gm	G <sup>#</sup> dim7	A1+5	B <sup>b</sup>	Bdim
Ingen tangent-signatur 	SP0 C/A min (förinställning)	C	C <sup>#</sup> dim	Dm	D <sup>#</sup> dim7	E1+5	F	F <sup>#</sup> dim	G7	A <sup>b</sup>	Am	B <sup>b</sup>	Bm7 <sup>b</sup> 5
	SP1 G/E min	C	C <sup>#</sup> dim	D7	E <sup>b</sup>	Em	F	F <sup>#</sup> m7 <sup>b</sup> 5	G	G <sup>#</sup> dim	Am	A <sup>#</sup> dim7	B1+5
	SP2 D/B min	C	C <sup>#</sup> m7 <sup>b</sup> 5	D	D <sup>#</sup> dim	Em	Fdim7	F <sup>#</sup> 1+5	G	G <sup>#</sup> dim	A7	B <sup>b</sup>	Bm
	SP3 A /F <sup>#</sup> min	Cdim7	C <sup>#</sup> 1+5	D	D <sup>#</sup> dim	E7	F	F <sup>#</sup> m	G	G <sup>#</sup> m7 <sup>b</sup> 5	A	A <sup>#</sup> dim	Bm
	SP4 E /C <sup>#</sup> min	C	C <sup>#</sup> m	D	D <sup>#</sup> m7 <sup>b</sup> 5	E	Fdim	F <sup>#</sup> m	Gdim7	G <sup>#</sup> 1+5	A	A <sup>#</sup> dim	B7
	SP5 B/G <sup>#</sup> min	Cdim	C <sup>#</sup> m	Ddim7	D <sup>#</sup> 1+5	E	Fdim	F <sup>#</sup> 7	G	G <sup>#</sup> m	A	A <sup>#</sup> m7 <sup>b</sup> 5	B
	SP6 F/D <sup>#</sup> min	Cdim	C <sup>#</sup> 7	D	D <sup>#</sup> m	E	Fm7 <sup>b</sup> 5	F <sup>#</sup>	Gdim	G <sup>#</sup> m	Adim7	A <sup>#</sup> 1+5	B
	SP7 C <sup>#</sup> /A <sup>#</sup> min	Cm7 <sup>b</sup> 5	C <sup>#</sup>	Ddim	D <sup>#</sup> m	Edim7	F1+5	F <sup>#</sup>	Gdim	G <sup>#</sup> 7 (G <sup>#</sup> 7)	A	A <sup>#</sup> m	B

### OBS!

- Ackordindikeringen "1+5" på instrumentets display är densamma som för ett durackord.
- Ackordsnamnen ovan är desamma som visas i instrumentets display. Vissa noter som visas kan skilja sig från de noter som finns i kommersiellt tillgänglig notmusik.

## Använda musikdatabasen

Om du problem med att hitta och välja den Style och den Voice du vill ha kan du använda den här funktionen. Från musikdatabasen väljer du helt enkelt favoritgenre och de inställningar som anpassats för den tas fram.

### 1 Håll ned [SHIFT] och tryck på [STORAGE].

Musikdatabasnamnet visas på displayen och både det automatiska ackompanjemanget och synkroniserad start aktiveras automatiskt.

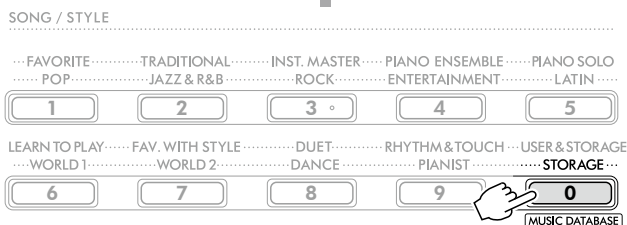

**NUM LOCK** När den här symbolen visas på displayen kan du använda SONG/STYLE-kategoriknapparna som numeriska knappar.

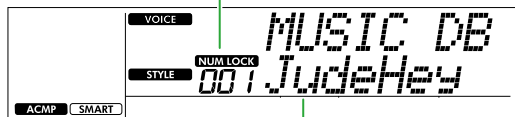

Aktuell musikdatabas

### 2 Använd [+ / YES] / [- / NO] eller SONG/STYLE-kategoriknapparna (som numeriska knappar) för att välja önskad musikdatabas.

Lämpligt värde ställs in automatiskt för varje Voice och Style. Mer information om musikdatabaserna finns i Data List (Sida 2) på webbplatsen.

### 3 Spela på en tangent i området för automatiskt ackompanjemang för att starta uppspelningen.

### 4 Tryck på [START/STOP] för att stoppa uppspelningen.

## Registrera en Style-fil

Style-data som skapats på ett annat instrument eller en dator kan registreras (läsas in) på Style-nummer 261–270 och du kan spela dem på samma sätt som interna förinställda Styles. Mer information finns i "Kontrollera filer som kopierats till instrumentet" (Sida 58).

# Spela upp Songer

Du kan lyssna på de interna Songerna, eller använda dem med i stort sett vilken som helst av alla de funktioner som finns, t.ex. lektioner.

## ● Song-kategori

Songererna är organiserade i kategorier enligt nedan.

Song-nummer	Song-kategori	Beskrivning
001-003	DEMO	Demonstrerar olika ljud som instrumentet kan producera.
004-020	FAVORITE	Olika folkvisor från hela världen, som har gått vidare genom generationer, samt en del kända klassiska stycken.
021-034	TRADITIONAL	Songer som nästan alla är känner igen lite grann.
035-043	INSTRUMENT MASTER	Songer som innehåller andra instrument än piano.
044-059	PIANO ENSEMBLE	Härliga pianostycken för både solospel och ensemblespel.
060-066	PIANO SOLO	Välkända pianostycken.
067-082	LEARN TO PLAY	Songer som används med Keys To Success-lektionen (Sida 44). Varje Song består av en grundläggande version och en avancerad version.
083-102	FAVORITE WITH STYLE	Songer som låter dig framföra med Style som ackompanjemang (Sida 32).
103-115	DUET	Songer som två personer kan spela tillsammans. Dessa har arrangerats så att det också går att framföra dem ensam.
116-125	RHYTHM & TOUCH TUTOR	Melodier för att öva timing och styrka (tryck) för att spela varje ton på klaviaturen.
126-	USER & STORAGE	Fem User Songs (126-130) där ditt klaviaturframförande spelas in och Songer (131-) som har kopierats från en dator. Antalet Songer som kan kopieras bestäms av det ledigt utrymme som finns tillgängligt på instrumentet. För instruktioner om kopiering, se Sida 56.

## Lyssna på Demo Song

Håll ned [SHIFT], tryck på [PORTABLE GRAND]. Demomelodierna (Song-nummer 001 till 003) spelas upp i följd.

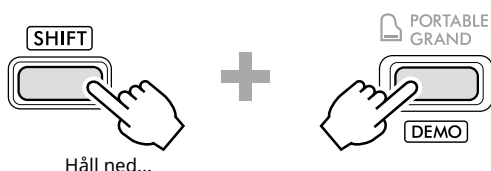

För att stoppa uppspelning trycker du på [SHIFT] eller [START/STOP].

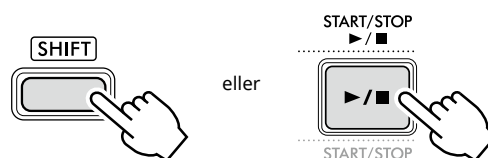

### **OBS!**

- Du kan även spela andra Songer än Demo Song i följd. Mer information finns på sid [Sida 39](#).

## Välja och spela upp en Song

- Tryck på [SONG]/[STYLE] för att ta fram **SONG**-ikonen och Song-läget.



- Tryck på en av SONG/STYLE-kategoriknapparna för att välja önskad Song (Sida 13).

Mer information om nummer och namn på Songer finns i Data List (Sida 2) på webbplatsen.

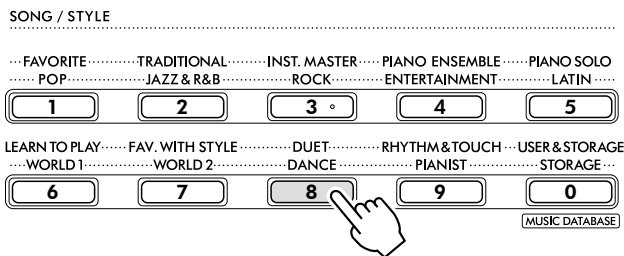

### OBS!

- Förutom ovanstående finns två andra operationer för val av Song. För mer information, se Sidor 13 och 14.

- Tryck på [START/STOP] för att starta Song-uppspelningen.

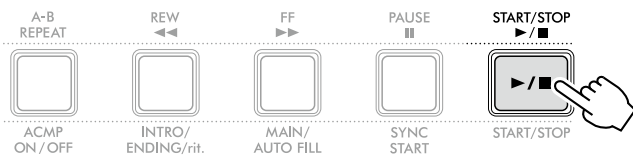

- Tryck på [START/STOP] en gång till för att stoppa uppspelningen.

## Ändra tempot

Se "Ändra tempot" på Sida 15.

## Justera Song-volymen

Den kan ställas in via Funktionsnummer 021 (Sida 62). Med den här operationen kan du justera volymbalansen mellan Song-uppspelningen och klaviaturen.

## Spela upp Songer i följd

Håll ned [SHIFT] och samtidigt på [PORTABLE GRAND] för att fortsätta uppspelningen av Songer i följd. Även om endast tre Demo Songs spelas upp kontinuerligt i följd som standard kan detta omfång ändras.

- Tryck på [FUNCTION] för att ta fram Function-displayen (Sida 60).

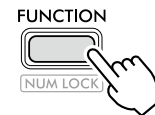

- Tryck på [+]/[-] till "DemoGrp" (Funktion 060; Sida 65) i displayens övre rad.

Den aktuella demogruppen visas på den nedre raden i displayen.

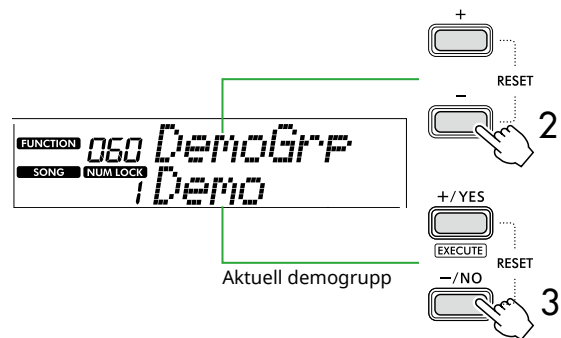

- Använd [+]/YES/[ -]/NO för att välja önskad demogrupp i listan nedan.

1	Demo	Preset Songs (001-003)
2	Preset	Alla förprogrammerade Songer (001-115)
3	User	Alla User Songs (126-130)
4	Storage	Alla Songer som kopierats från en dator (131-)

### OBS!

- När du väljer "User" eller "Storage" även om de inte innehåller några data, spelas demo-Songer upp istället.

- Tryck på [PORTABLE GRAND] medan du håller ned [SHIFT].

Songer i den valda gruppen spelas upp i följd.

För att stoppa uppspelning trycker på [SHIFT] en gång till, eller på [START/STOP].

## Slumpmässig Song-uppspelning

När demogruppen (ovan) är inställd på något annat än "Demo" kan uppspelningssekvensen ändras mellan numerisk och slumpmässig. Det gör du genom att trycka på [FUNCTION] flera gånger tills "PlayMode" (Funktion 061; Sida 65) visas. Välj sedan "Normal" eller "Random".

## Song Fast Forward, Fast Reverse och Pause

### Snabbspolning framåt

Tryck på den här knappen under uppspelning så kommer du snabbt till en senare punkt i Songen.

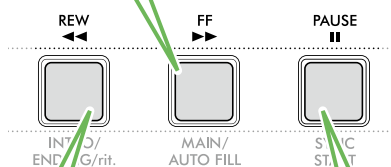

### Snabbspolning bakåt

Tryck på den här knappen under uppspelning så kommer du snabbt till en tidigare punkt i Songen.

### Paus

Tryck på den här knappen under uppspelning för att pausa uppspelningen och tryck igen för att fortsätta från samma punkt.

#### OBS!

- När A-B Repeat-funktionen (Sida 41) är på fungerar [REW] och [FF] bara mellan A och B.
- [REW], [FF] och [PAUSE] kan inte användas vid kontinuerlig uppspelning inom demogruppen (Sida 39).

## Ändra Melody Voice för en Song

Du kan ändra melodistämmans Voice för en Song till en annan önskad Voice.

- Välj en Song.
- Välj önskad Voice (Sida 18).
- Tryck på [FUNCTION] för att ta fram Function-displayen (Sida 60).

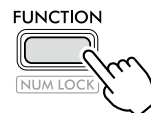

- Tryck på [+]/[-] tills "MelodyVc" (Funktion 022; Sida 62) visas i displayens övre rad.

"YES?" visas på displayen.



- Tryck på [+]/YES].

Meddelandet "SONG MELODY VOICE" rullas fram och visas och Songens Melody Voice ändras till den Voice som valdes i steg 2. När ändringarna av Voice har gjorts återgår displayen till funktionsdisplayen.

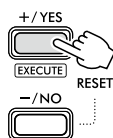

- Tryck på [SHIFT] för att lämna Function-displayen.
- Tryck på [START/STOP] för att lyssna på Songen med den ändrade Voicen.

#### OBS!

- Om du väljer en annan Song återställs inställningen för Melody Voice.
- Du kan inte ändra Melody Voice för en User Song och Songer i kategorin "RHYTHM & TOUCH TUTOR".



## Uppspelning med A-B-repetering

Du kan spela upp ett särskilt avsnitt av Songen flera gånger genom att ställa A-punkten (startpunkten) och B-punkten (slutpunkten) i steg om en takt.

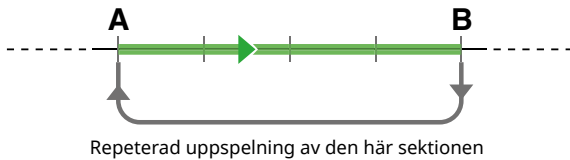

- 1 Starta Song-uppspelningen (Sida 39).
- 2 När uppspelningen når den punkt du vill ange som startpunkt trycker du på [A-B REPEAT] för att ställa in A-punkten.
- 3 När uppspelningen når den punkt du vill ange som slutpunkt trycker du på [A-B REPEAT]-knappen (A-B-repetering) igen för att ställa in B-punkten.

Det specificerade A-B-avsnittet i Songen spelas nu upp gång på gång.



### OBS!

- Även när Songen stoppas kan A-B Repeat ställas in genom att ange var och en av A och B via [REW] och [FF].
- Om du vill ställa in startpunkten "A" alldeles i början av Songen trycker du på [A-B REPEAT]-knappen innan du startar uppspelningen.

- 4 Du avbryter repeterad uppspelning genom att trycka på [A-B REPEAT]

### OBS!

- Repeterad uppspelning kan också avbrytas genom att en annan Song väljs.

- 5 Tryck på [START/STOP] för att stoppa uppspelningen.

## Slå på eller av varje stämma i Songen

Song-data består av två delar som endast kan slås på eller av var för sig genom att trycka på motsvarande knapp under uppspelningen.

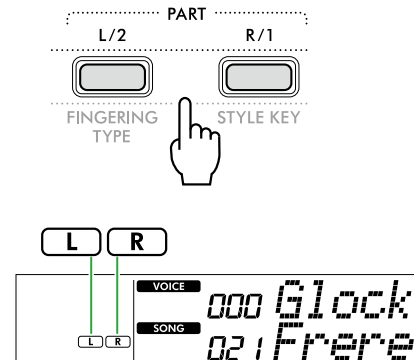

- När en User Song (Song-nummer 126-130; Sida 49) är vald  
Anvisningarna "L" eller "R" visas när det motsvarande spåret innehåller data och visas inte om motsvarande spår är tystad eller inte innehåller några data.
- När Songer som inte är en User Song väljs  
Anvisningarna "L" eller "R" visas oavsett om motsvarande del innehåller data eller inte.

Genom att aktivera eller inaktivera L och R vid uppspelning kan du lyssna på (den aktiverade) stämman eller öva på den andra stämman (som är inaktiverad) på klaviaturen.

### OBS!

- Om du väljer en annan Song inaktiveras stämmornas på/av-status.

## Kopiera Songer från en dator till instrumentet

Genom att använda en USB-kabel för att ansluta [USB TO HOST]-uttaget på instrumentet till en dator kan du läsa in Song-filer från datorn.

Mer information finns i "Kopiera önskade filer från/till datorn" på Sida 56.

# Öva timing och anslagskänslighet för klaviaturspel (Rhythm & Touch Tutor)

Den här funktionen är tillgänglig när du spelar upp Songer i "RHYTHM & TOUCH TUTOR"-kategorin som innehåller Songer 116-125.

- 1 Tryck på [SONG]/[STYLE] så att **SONG** -ikonen visas.



- 2 Tryck på [RHYTHM&TOUCH] bland SONG-kategoriknapparna.

Kontrollera att Touch Response är inställt på ett annat värde än "Off".

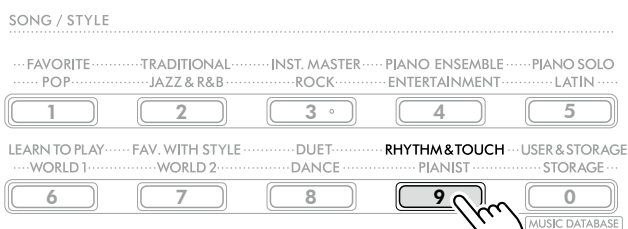

- 3 Tryck på [START/STOP] för att starta Song-uppspelningen.

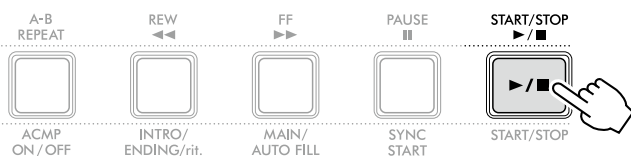

- 4 Tryck en not på klaviaturen enligt markeringens rörelser.

Så länge din timing och ditt anslag är rätt kommer kan du trycka på vilken tangent som helt.

Markeringen flyttas åt höger.

Det finns tre markeringar i olika storlekar beroende på anslagskraften.

Spela på klaviaturen med en styrka som passar markeringens storlek.

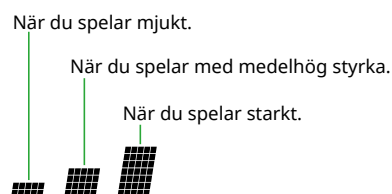

Den här stapeln visar hur hårt ditt anslag är.

När markeringen överlappar den här vita rutan spelar du på klaviaturen samtidigt som du försöker vara medveten om hur hårt ditt anslag är.

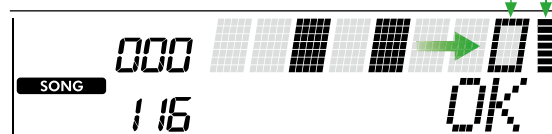

Om bara timingen är korrekt visas "OK".  
Om både timingen och touchstyrkan är korrekta visas "Good!".

Tryck på [START/STOP] för att stoppa Song-uppspelningen.

- 5 När Songen avslutas visas övningsresultaten som ett resultat och ett meddelande på displayen.

*Excellent Play!*  
*Good Timing!*  
*Try Again*

# Använda Song-lektionsfunktionen

Använd dessa praktiska funktioner för att öva på förprogrammerade Songer och förbättra dina spelfärdigheter. Lektionerna är anpassade för optimal och rolig inlärning. Välj en som passar dig och förbättra dina klaviaturfärdigheter steg för steg. Se noterna i Song Book (kostnadsfria hämtningsbara noter). Mer information om hur du hämtar Nothäftet finns i [Sida 2](#).

## Keys To Success

(Sida 44)

Du kan välja de viktigaste fraserna i Songen – de du vill ha mest eller behöver arbeta med – och öva på dem en och en. Den här lektionen är idealisk för nybörjare.

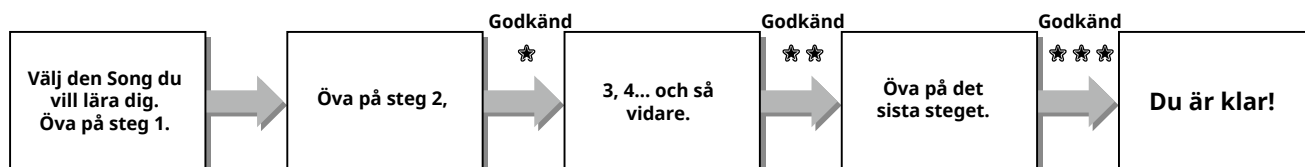

Varje Song består av flera steg. Varje gång du spelar hela vägen genom det aktuella steget kommer ditt framförande att utvärderas. Ett resultat på "60" eller mer innebär att du godkändes i det här steget och kan prova nästa steg (börjar automatiskt).

Godkännandestatus ★ sparas, men du kan gå vidare till nästa steg även om du inte godkändes i steget eller så kan du prova steget igen senare.

## 3-Step Lesson (Listen, Timing och Waiting)

(Sida 47)

Du kan öva förprogrammerade Songer i tre steg, oberoende för höger eller vänster hand eller båda händerna tillsammans. Detta är perfekt när du vill öva hela vägen genom Songen med den valda stämman.

- Lektion 1 (Listen) ..... Lyssna på uppspelningen av den del du ska spela. Kom ihåg den så gott du kan.
- Lektion 2 (timing) ..... Lär dig spela tonerna med rätt timing. Även om du slår an fel tangenter kommer de rätta tonerna att ljuda.
- Lektion 3 (väntan) ..... Lär dig att spela rätt toner. Songen pausas tills du spelar rätt ton.

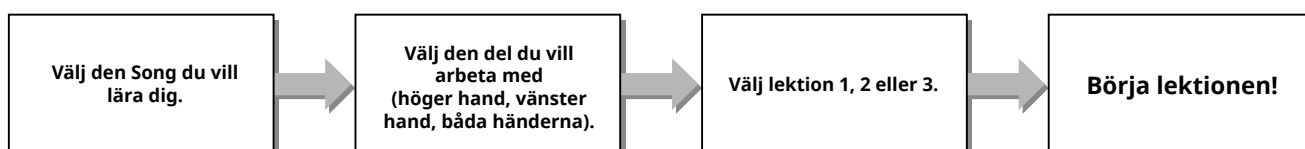

3-Step Lesson kan användas tillsammans med Keys to Success ([Sida 44](#)).

Om du tycker det är svårt att spela den specifika frasen i Keys To Success-lektionen kan du använda 3-Step Lesson för att lyssna på frasen, öva enbart rätt timing eller låta frasen stanna tills du spelar rätt toner.

Status för godkännande visas inte när du använder 3-Step Lesson tillsammans med Keys to Success.

## Keys To Success

I den här lektionen kan du öva enskilda avsnitt i Songen (med varje steg) så att du sedan lättare kan lära dig hela Songen.

### 1 Hämta nothäftet (Song Book) från Yamahas webbplats (Sida 2).

Antalet steg och lektionsdelar (som är förprogrammerade) är olika beroende på Songen. Mer information finns i Song Book.

#### OBS!

- Alla förinställda Songer 004 till 115 kan användas i det här läget, särskilt Songerna i kategorin "LEARN TO PLAY".

### 2 Tryck på [SONG]/[STYLE] så att **SONG** -ikonen visas.



### 3 Tryck på en av SONG-kategoriknapparna för att välja önskad Song.

Här väljer vi Songen "Für Elise (Basic)" (Song nr 067) från kategorin "LEARN TO PLAY" och öppnar sedan motsvarande sida i Song Book.

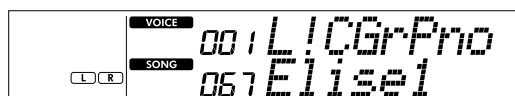
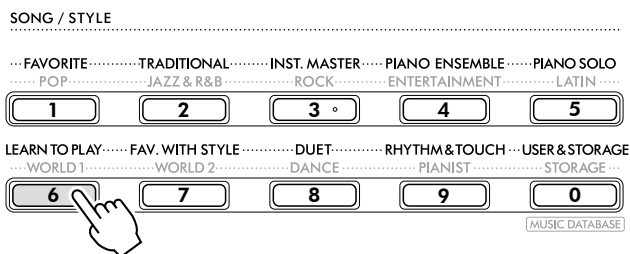

### 4 Tryck på [KEYS TO SUCCESS] för att aktivera den här lektionen.

Tangentbordsikonen, "Step01" och lektionsdelen ("R" eller "L" eller "LR") visas på displayen. Om du redan gått igenom flera steg visas nästa steg i displayen.

I stället för det steg som visas på displayen kan du också välja och öva på ett annat steg. Mer information om hur du väljer finns i "Välja och öva ett specifikt steg" (Sida 45).

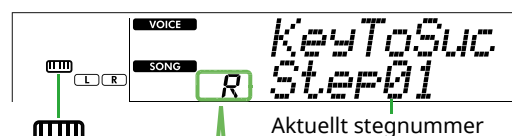

Visas när Keys To Success är aktiv.

Lektionsdel  
**R** : Lektion för höger hand  
**L** : Lektion för vänster hand  
**LR** : Lektion för båda händerna

### 5 Tryck på [START/STOP] för att starta lektionen.

Uppspelningen av aktuellt steg startar efter inräkningen (anslutningsljud).

Försök spela på klaviaturen samtidigt som du tittar på partituret i Song Book och indikationerna som visas i displayen.

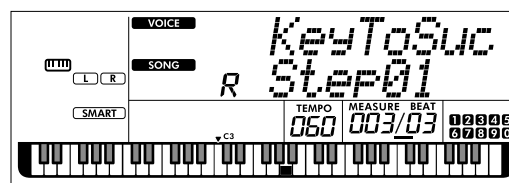
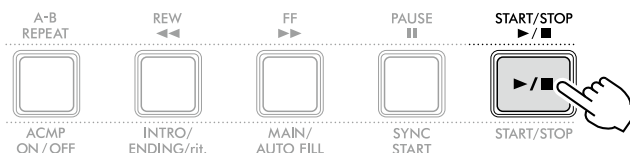

Bilden visar PSR-E383.

#### OBS!

- Ett specialarrangemang är pålagt varje Song för att öka din spelglädje när du övar. Av den anledningen kanske uppspelningstempot är långsammare än original.

## 6 Bekräfta utvärderingen i aktuellt steg.

När aktuellt steg kommer till slutet utvärderas ditt framförande och ditt resultat (från 0-100) visas i displayen.

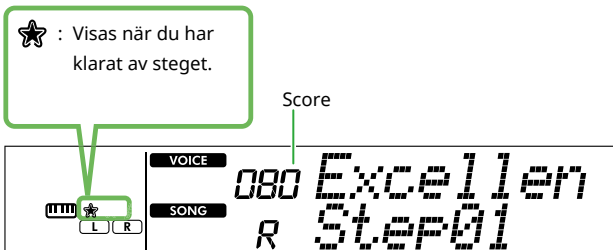

Ett resultat mellan "60" och "100" innebär att du godkändes i det här steget och kan pröva nästa steg (börjar automatiskt). Ett resultat mellan "0" och "59" innebär att du inte godkändes i det här steget och borde pröva samma steg igen (börjar automatiskt).

### **OBS!**

- Om övningsdelen är inställd för båda händerna kan du inte klara av steget även om du bara spelar en hand väl. Endast ett meddelande som "Left Part is correct!" visas på displayen.

## 7 Utför steg 02, 03, 04 och så vidare.

Varje Song har ett sista steg där du kommer att spela igenom hela Songen. När du blivit godkänd på alla steg stängs automatiskt Keys To Success-läget av och uppspelningen stoppas.

### **Välja och öva ett specifikt steg**

Om du vill öva på ett steg som du misslyckades med eller upprepa ett steg du inte är så bra på, trycker du på [+ / YES] / [- / NO] för att välja önskat steg.

Tryck på [START/STOP] för att avbryta lektionen.

## 8 Tryck på [KEYS TO SUCCESS] en gång till för att stoppa lektionen.

## Bekräfta status för godkännande

Du kan bekräfta status för godkännande för varje Song du har arbetat med genom att helt enkelt välja en Song och varje steg i den.

### ● Om steg har valts

★ : Godkänd  
Ingen indikering : Inte godkänd än



### ● Om Song har valts

Ingen indikering : Inga steg har genomförts.

- ★ : Det finns ett eller flera steg som inte har godkänts än förutom det senaste steget.
- ★ ★ : Endast det senaste steget har klarats.
- ★ ★ : Alla steg med undantag för det senaste steget har klarats.
- ★ ★ ★ : Alla steg har klarats.



## Rensa status för godkännande

Alla poster med godkända resultat kan raderas.

- Gör så här för att ta bort statusposter för godkännande för alla steg:

1 Med Keys To Success Off väljer du det steg vars resultat du vill radera.

2 Håll ned [SHIFT] och tryck på [KEYS TO SUCCESS].

Bekräftelsemeddelandet visas.

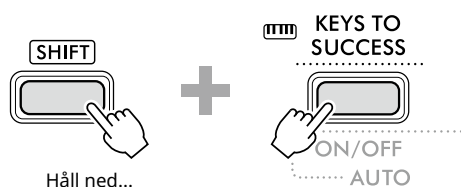

3 Tryck på [+ / YES].

"Cleared" visas på displayen för att visa att Clear är slutförd.

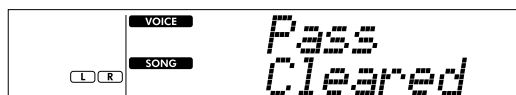
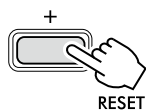

- Gör så här för att ta bort statuspost för godkännande för ett särskilt steg:

1 Med Keys To Success Off väljer du den Song vars resultat du vill radera.

2 Tryck på [KEYS TO SUCCESS] för att slå på den.

3 Använd [+ / YES] / [- / NO] för att välja den Song vars resultat du vill radera.

4 Håll ned [SHIFT], tryck på [KEYS TO SUCCESS].

Bekräftelsemeddelandet visas.

5 Tryck på [+ / YES].

"Cleared" visas på displayen för att visa att rensning har genomförts.

## 3-Step Lesson (Listen, Timing och Waiting)

### ● Lektion 1 – Listen

I den här lektionen behöver du inte spela på klaviaturen. Melodin/ackorden för stämman du valt spelas upp. Lyssna noga och memorera.

### ● Lektion 2 – Timing

I den här lektionen koncentrerar du dig bara på att spela tonerna i rätt takt. Även om du slår an fel tangenter kommer de rätta tonerna som visas i displayen att ljuda.

### ● Lektion 3 – Waiting

Under den här lektionen övar du dig i att spela de korrekta toner som visas i displayen. Songen gör paus tills du spelar rätt ton och uppspelningstempot ändras för att matcha den hastighet du spelar i.

#### **OBS!**

- Om du vill hålla ett och samma uppspelningstempo under Lektion 3: Waiting, ställ in parametern Your Tempo till Off via funktionsnummer 039 (Sida 63).

### 1 Tryck på [SONG]/[STYLE] så att **SONG**-ikonen visas.



### 2 Tryck på en av SONG-kategori knapparna för att välja önskad Song (Sida 13).

#### **OBS!**

- 3-Step Lesson kan också användas för Songer som överförs från en dator (Sida 56) men inte för User Songer (Sida 49) eller Demo Songer (Sida 38).

### 3 Tryck på en av eller både [R/1] och [L/2] för att välja den stämma du vill öva på.

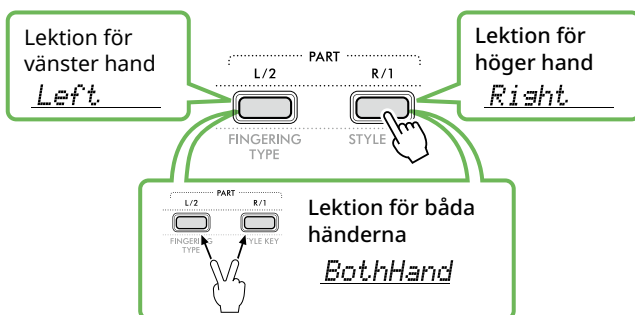

#### **OBS!**

- När "No LPart" visas när du trycker på [L/2] innehåller inte den aktuella Songen någon vänsterhandsstämma.

### 4 Tryck på [3-STEP LESSON] för att starta uppspelningen av Song-lektionen.

När du trycker på den här knappen upprepade gånger ändras lektionsnumret från 1: LISTEN, 2:TIMING, 3:WAITING, off och sedan tillbaka igen. Tryck på den här knappen tills önskat nummer visas i displayen.

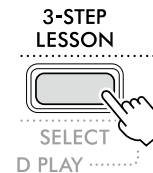

#### **OBS!**

- Under uppspelning av Lektionen kan du ändra lektionsnummer genom att trycka ned den här knappen och du kan när som helst stoppa lektionen genom att trycka på [START/STOP].
- Under lektionsuppspelning ändras Main Voice automatiskt till "000" (One Touch Setting; Sida 18) och Dual Voice och Split Voice kan inte användas.
- När Melody Voice för en Song ändras (Sida 40) kan tonvisningen på displayen ändras med en oktav beroende på vald Voice.

### 5 När lektionsuppspelningen nått sitt slut visas ditt betyg i displayen.

"2 Timing" och "3 Waiting" betygsätter ditt framförande i fyra nivåer.

Excellent! ■■■■■■■■  
 Very Good! ■■■■■■  
 Good ■■■■  
 OK ■■

När utvärderingen har visats börjar lektionen om från början igen.

### 6 Tryck på [START/STOP] för att stoppa Lektionen.

## Slå av guidetonen

När Guide-funktionen är aktiverad kan du höra guidetonen medan du övar med Lektion 3 (Waiting) och detta är idealiskt om du inte är säker på vilka tangenter du ska spela härnäst. Guidetonen kommer att ljuda något bakom timingen för att indikera rätt ton, om du inte spelar rätt ton med rätt timing. När du spelar rätt ton med rätt timing kommer guidetonen inte att ljuda och uppspelningen fortsätter. Om du inte vill höra guidetonen stänger du av funktionen med följande steg.

- 1 Tryck på [FUNCTION] för att ta fram Function-displayen (Sida 60).
- 2 Tryck på [+] / [-] tills "Guide" (Funktion 040; Sida 63) visas i den övre raden i displayen.

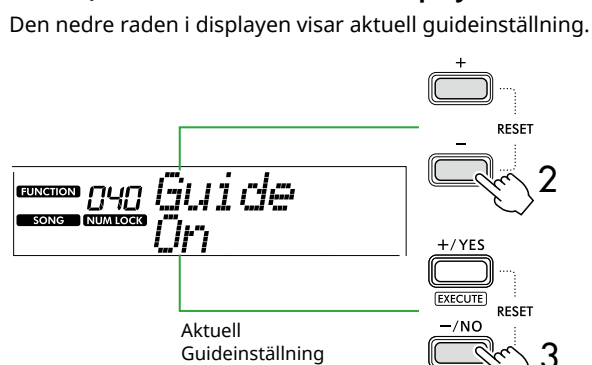

- 3 Tryck på [-/NO] för att välja "Off".

Standardvärdet för den här funktionen är "On" (guidetonen hörs.)

**OBS!**

- Den här operationen är inte tillgänglig i lektionsläget.

Guide-notfunktionen är tillgänglig för alla förinställda Songer, förutom Songer i kategorierna "FAVORITE WITH STYLE" (vänsterhandsstämma) och nr 43.

## Keys to Success med 3-Step Lesson

Båda lektionerna kan kombineras.

- 1 Aktivera Keys To Success-lektionen.  
Se steg 2-4 på Sida 44.
- 2 Välj önskat steg via [+ / YES] / [- / NO] och tryck sedan på [3-STEP LESSON] flera gånger för att välja önskad lektion.  
Uppspelningen av vald lektion startar i Keys To Success-läget. Öva på frasen i aktuellt steg via vald lektion. Det är endast "Timing is correct!" eller "Your playing is correct!" som visas som utvärdering av varje steg och status för godkännande är inte tillgängligt.
- 3 Om du vill återgå till Keys to Success-läget trycker du på [3-STEP LESSON] flera gånger tills "StepXX" (XX: nummer) visas i displayen.
- 4 Om du vill lämna Lektionsläget trycker du på [KEYS TO SUCCESS].



# Spela in ditt framförande

Du kan spela in upp till fem egna framföranden som User Songs (User 1–5: Song-nummer 126–130). Du kan spela upp inspelade User Songs på instrumentet. En inspelad User Song kan spelas upp på samma sätt som de förprogrammerade Songerna.

## Spela in en ny User Song

Det här avsnittet beskriver hur du spelar in ditt framförande till en ny User Song som sparas till instrumentet. Du kan spela in upp till fem egna framföranden som User Songs (User 1–5: Song-nummer 126–130).

### 1 Tryck på [SONG]/[STYLE] så att **SONG**-ikonen visas.

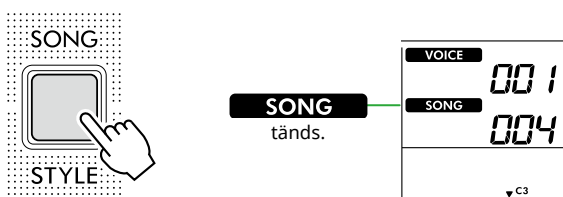

### 2 Gör önskade inställningar för Voice och Style.

Om du vill spela in Style-uppspelning slår du på ACMP (Sida 32).

### 3 Tryck på [REC]-knappen för att gå till Record Ready-läget.

Med den här åtgärden väljer du den lägst nummerade oinspelade User Song (126–130 eller "User 1"–"User 5") som destination för inspelning och sparande. Om du vill spela in en annan specifik User Song ska du använda [+ / YES] och [- / NO] innan du trycker på [REC].

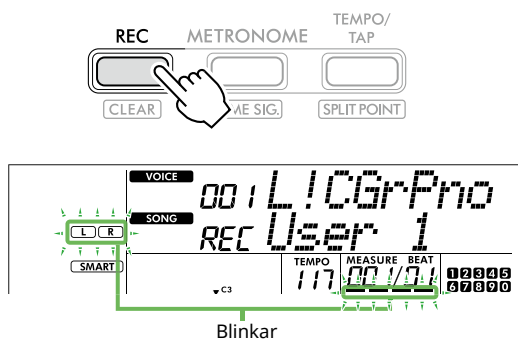

Du avslutar inspelningsläget genom att trycka på [REC] igen för att stoppa den blinkande displayen.

## MEDDELANDE

- Om alla User Songs innehåller inspelade data väljs "User 1 (Song-nummer 126)" automatiskt. Eftersom det innebär att du kommer att spela över alla tidigare data i "User 1" rekommenderar vi att du sparar viktiga data på en dator (se Sida 56).

### **OBS!**

- Det automatiska ackompanjemanget kan inte slås på eller av i vänteläget för inspelning.

### 4 Börja spela på klaviaturen för att starta inspelningen.

Du kan enskilt spela in enbart rytmljudet för Style-uppspelningen genom att trycka på [START/STOP], knappen och sedan ändra sektion (Sida 33).

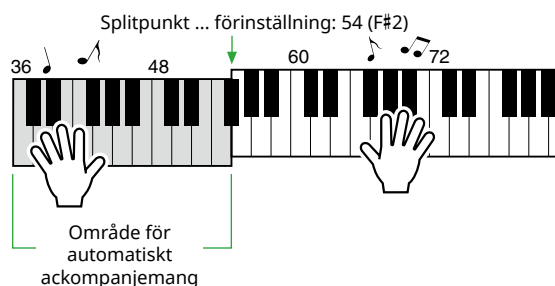

### 5 Tryck på [START/STOP] för att stoppa inspelningen.

När du använder en Style kan du också stoppa inspelningen genom att trycka på [INTRO/ENDING/rit.]-knappen och vänta tills uppspelningen avslutas.

När inspelningen stoppas visas "Writing!" och sedan sparas motsvarande data.

## MEDDELANDE

- När "Writing!" visas på displayen ska du aldrig stäng av strömmen eller ansluta/koppla ur nätadaptern. Det kan leda till förlust av data.

### 6 Om du vill spela upp den inspelade Songen trycker du på [START/STOP].

## Begränsningar vid inspelning

- Du kan inte spela in metronomens klickljud eller inställningarna för transponering och stämning.
- Följande inställningar och knappar är inte tillgängliga. Om de ändå används kan de nya inställningar som anges under inspelningsprocessen inte spelas in:
  - ACMP ON/OFF, splitpunkt, Reverb-typ, Chorus-typ, Harmony-/Arpeggio-typ, [FUNCTION]-knapp, [PORTABLE GRAND]-knapp.

## Spela in till en viss stämma (spår)

### Strukturen för Stämma (Spår) i en Song

Du kan spela in ditt framförande till följande två spår av Stämmor (spår) av en User Song individuellt eller samtidigt.

#### ● Part R/1:

Ditt melodiframförande spelas in på den här Stämman.

#### ● Part L/2:

Ditt melodiframförande eller din Style-uppspelning (ackords- eller sektionsändringar) spelas in på den här stämman.

Använd [R/1] och [L/2] för att ange inspelningsdelen för målet. "1" och "2" inrättad på knappen anger stämmans nummer.

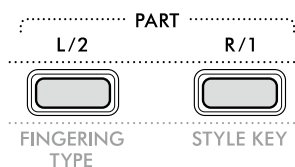

### 1 Gör önskade inställningar för Voice och Style.

Om du vill spela in Style-uppspelning aktiverar du ACMP (Sida 32).

### 2 Medan du håller ned [REC], trycker du på [R/1] eller [L/2] för att aktivera inspelningsläget.

Om du vill spela in Style-uppspelning väljer du stämma 2. Om du vill spela in framförande väljer du antingen stämma 1 eller stämma 2.

Du kan endast spela in DSP-effekten till Stämma 1.

Exemplet nedan visas när du väljer Stämma 2.

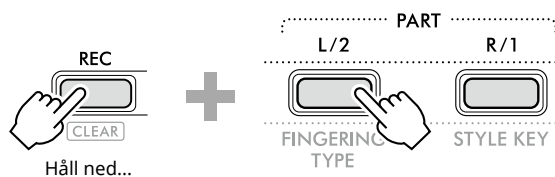

User Songen visas i displayen.

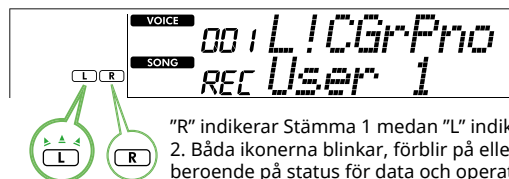

"R" indikerar Stämma 1 medan "L" indikerar Stämma 2. Båda ikonerna blinkar, förblir på eller inaktiveras beroende på status för data och operation.

- Blinkande : Valt som inspelningsmål.
- På : Innehåller inspelade data.
- Av : Innehåller inga data är så är ljudet avstängt.

Under inspelning kan den redan inspelade stämman spelas upp eller tystas.

För att spela upp eller tysta, trycker du på [R/1] eller [L/2]. Genom att trycka på dem växlar du status för uppspelning/tyst läge.

### 3 Tryck på [+ / YES] / [- / NO] för att välja önskad User Song.

Om "R" eller "L" visas på displayen är vald Song redan inspelad.

### 4 Börja spela på klaviaturen för att starta inspelningen.

Om någon stämma redan spelats in kan du trycka på [START/STOP] för att spela in en annan stämma medan du spelar upp den redan inspelade stämman.

Du kan enskilt spela in enbart rytm ljudet för Style-uppspelningen genom att trycka på [START/STOP] och sedan ändra sektion (Sida 33).

### 5 Tryck på [START/STOP] för att stoppa inspelningen.

När inspelningen stoppas visas "Writing!" och sedan sparas motsvarande data.

#### MEDDELANDE

- När "Writing!" visas på displayen ska du aldrig stäng av strömmen eller ansluta/koppla ur nätadaptern. Det kan leda till förlust av data.

### 6 Om du vill spela upp den inspelade Songen trycker du på [START/STOP].

När du spelar upp den inspelade Songen trycker du på [R/1] eller [L/2] för att tysta stämma 1 eller stämma 2. Varje gång du trycker på knappen växlar du mellan uppspelning/tystat.

## Radera en User Song

- 1 Tryck på [SONG]/[STYLE] så att **SONG** -ikonen visas.

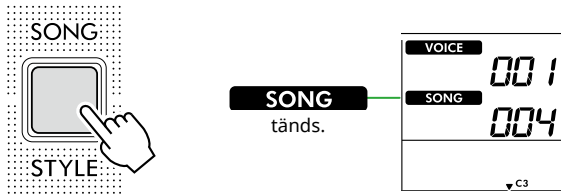

- 2 Från SONG-kategoriknapparna trycker du på [USER&STORAGE] för att välja önskad Song.

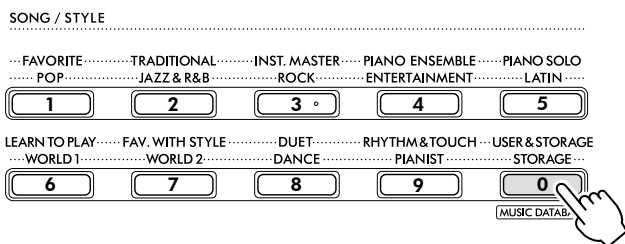

- 3 Håll ned [SHIFT], tryck på [REC].

Ett bekräftelsemeddelande visas.

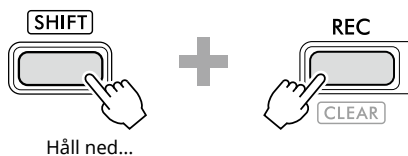

Håll ned...



Om du vill avbryta åtgärden trycker du på [-/NO].

- 4 Tryck på [+ /YES].

Ett bekräftelsemeddelande visas.



Om du vill avbryta åtgärden trycker du på [-/NO].

- 5 Tryck på [+ /YES]-knappen för att radera Songen.

"Writing!" visas medan Songen raderas.

# Spara dina favoritinställningar (Registration Memory)

Det här instrumentet har en Registration memory-funktion med vilken du kan memorera dina favoritinställningar och lätt ta fram dem när du behöver dem. Även om 10 fullständiga inställningar har memorerats som standard kan du ersätta dem med dina ursprungliga inställningar.

## Återkalla panelinställningar från Registration memory

### 1 Tryck på [REGIST MEMORY].

SONG/STYLE-kategoriknapparna fungerar nu som numeriska knappar som är ingraverade på varje knapp. "LoadNo.?" visas i displayen.

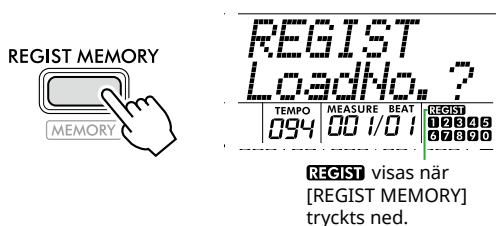

### 2 Välj en av SONG/STYLE-kategoriknapparna och tryck på antingen [1]-[0]-knapparna för att läsa in inställningarna.

Displayen visar det återkallade Registration memory-numret och Voice-namnet i som registrerades till det valda Registration Memory.

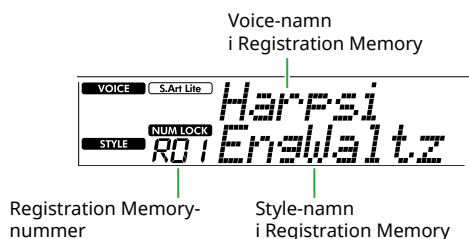
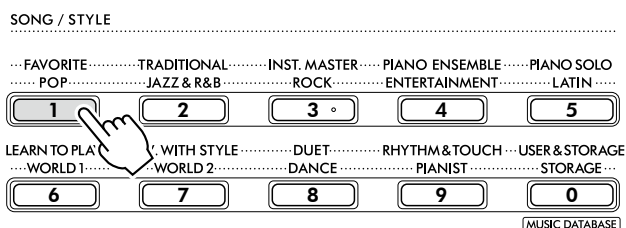

Registration Memory-numret kan ändras genom att du trycker på någon av de andra numeriska knapparna.

### 3 För att avsluta den här statusen trycker du på [REGIST MEMORY].

## Fabriksinställningar

Registration memory-nummer	Voice-namn i minnet
R01	S.Art Lite Harpsichord
R02	S.Art Lite Nylon Guitar Harmonics
R03	S.Art Lite Steel Guitar Harmonics
R04	S.Art Lite Distortion Guitar
R05	S.Art Lite Slap Bass
R06	S.Art Lite Strings
R07	S.Art Lite Gospel Choir
R08	S.Art Lite Tenor Sax
R09	S.Art Lite Brass Section
R00	S.Art Lite Flute

## Parametrar som sparas i Registration memory

### ● Voice-inställningar

- Main Voice-inställningar: Voice-nummer och alla inställningar för relaterade funktioner
- Dual Voice-inställningar: Dual på/av och alla inställningar för relaterade funktioner
- Split Voice-inställningar: Split på/av och alla inställningar för relaterade funktioner

### ● Effekttinställningar

Reverb-typ, Reverb-nivå, Chorus-typ, DSP på/av, DSP-typ, Sustain på/av

### ● Harmony-/Arpeggio-inställningar

Harmony/Arpeggio på/av och alla inställningar för relaterade funktioner

### ● Style-inställningar\*

Style-nummer, ACMP på/av, Style-volym, Tempo, Main A/B, Fingering Type, Style Key, Auto Chord Play On/Off, Ackordföljd

### ● Övriga inställningar

Transponera, splittpunkt, alla inställningar för funktionen "DUO", pedalfunktion

\* Style-inställningar kan inte spelas in eller tas fram när en Song har valts.

## Spara panelinställningar i Registration memory

- 1 Gör de önskade panelinställningarna, t.ex. för Voice och Style.
- 2 Håll ned [SHIFT], tryck på [REGIST MEMORY].  
SONG/STYLE-kategoriknapparna fungerar nu som numeriska knappar som är ingraverade på varje knapp. "MemNo.?" visas i displayen.

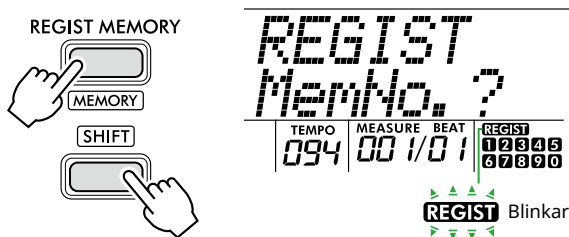

- 3 I SONG/STYLE-kategoriknapparna trycker du på en av [1]-[0] för att spara de aktuella panelinställningarna.

Om du väljer ett Registration Memory-nummer som redan innehåller data visas "Overwrt?" i displayen. Tryck på [+ / YES] för att skriva över, tryck på [- / NO] om du vill avbryta.

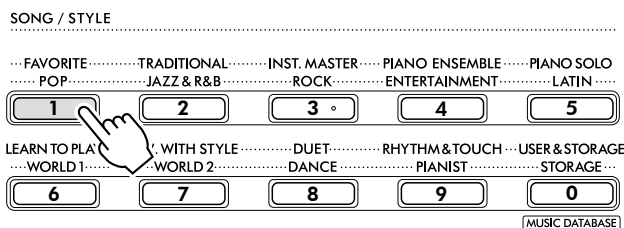

Blinkar  
REGIST  
1 2 3 4 5  
6 7 8 9 0

När du memorerar visas "MemOK" på displayen och nummerikonen för det nummer som valdes i det här steget blinkar. När minneslagringen är klar lyser nummerikonen upp.

### MEDDELANDE

- Om du väljer ett registreringsminnesnummer som redan innehåller data raderas befintliga data och skrivs över med nya data.
- Om du vill återställa alla Registration memories till fabriksinställningarna kör du Backup Clear.
- Slå inte av strömmen när "MemOK" visas på displayen eftersom data kan skadas eller gå förlorade.

## Ta bort Registration Memory

- 1 Håll ned [SHIFT], tryck på [REGIST MEMORY].

SONG/STYLE-kategoriknapparna fungerar nu som numeriska knappar som är ingraverade på varje knapp. "MemNo.?" visas i displayen.

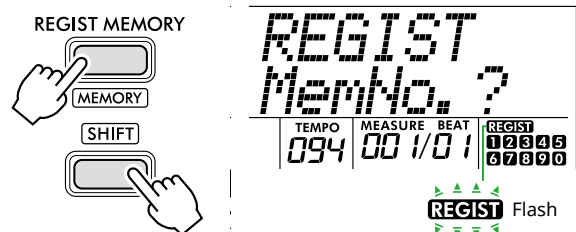

- 2 Håll ned [SHIFT], tryck på det önskade numret bland SONG/STYLE-kategoriknapparna [1]-[0] som ska tas bort.

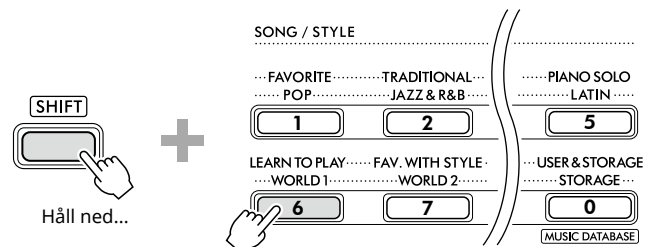

"ClrRegX?" ("X" står för Registration Memory-numret) visas på displayen.

- 3 Tryck på [+ / YES]-knappen för att ta bort detta Registration memory.

Om du vill avbryta åtgärden trycker du på [- / NO]. Efter borttagningen försvinner Registration memory-numret från displayen.

REGIST  
1 2 3 4 5  
6 7 8 9 0

## Inaktivera hämtning av vissa saker (Freeze)

Med Registration memory kan du med en enda knapptryckning återkalla alla panelinställningar du gjort. Det kan dock finnas tillfällen då du önskar att vissa parametrar och inställningar ska förbli oförändrade även vid ändring av inställningar i Registration memory. Om du till exempel vill ändra Voice-inställningarna men ändå behålla Style-inställningarna kan du "frysa" enbart Style-inställningarna och ha dessa Style-inställningar kvar även om du väljer ett annat Registration Memory-nummer. Välj de alternativ du vill frysa via funktionsnumren 049, 050 och 051 (Sida 64).

# Ansluta till andra enheter

## ⚠ FÖRSIKTIGHET

- Innan du ansluter stänger du av strömmen till både det här instrumentet och den andra ljudenheten. Innan strömmen slås på eller av ska alla volymnivåer ställas på minimum (0). I annat fall kan skador på enheter, elstötter eller till och med permanent hörselnedsättning uppstå.

## Ansluta hörlurar eller extern högtalare (säljs separat)

### Anslutningsalternativ

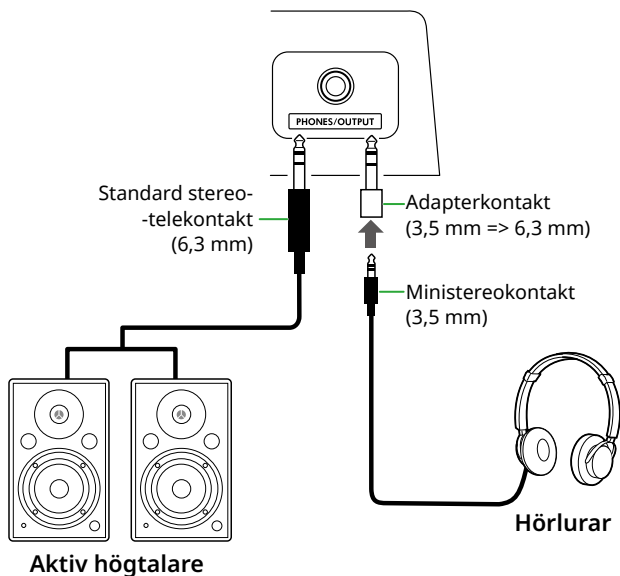

Uttaget [PHONES/OUTPUT] kan anslutas till ett par hörlurar och externa ljudenheter, t.ex. aktiva högtalare och klaviaturförstärkare. Med denna funktion kan du lyssna till ljudet från instrumentet via dessa enheter. Instrumentets högtalare stängs av när det här uttaget är inkopplat.

## ⚠ FÖRSIKTIGHET

- Använd inte instrumentet eller hörlurarna med hög eller obehaglig volymnivå under en längre tid, eftersom detta kan medföra permanent hörselnedsättning.

## MEDDELANDE

- För att undvika skador på enheterna slår du först på strömmen till den externa enheten och sedan till instrumentet. Gör i omvänd ordning när du stänger av strömmen: Slå först av strömmen till instrumentet och sedan till den externa enheten.

## Använda en pedal

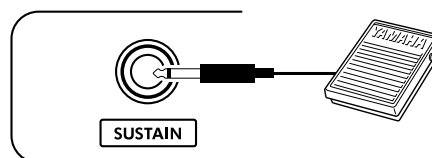

Genom att ansluta en fotkontroll (FC5 eller FC4A, säljs separat) till det här uttaget kan du styra en av tre funktioner: Sustain, Articulation (Sida 22) och Arpeggio (Sida 23).

Sustain är som standard tilldelad så att ljudet kan höras under en längre tid även om du tar bort fingret från klaviaturen medan du trycker ned pedalen, som en dämparpedal på ett piano.

Om du vill använda en annan funktion tar du fram funktioninställningsdisplayen (Funktion 033; Sida 63).

### ⚠ OBS!

- Koppla in och ur pedalen medan strömmen är avslagen. Trampa inte heller ned pedalen när du slår på strömmen. Om du gör det ändras pedalens polaritet, vilket innebär att funktionen blir den omvända.
- Sustainfunktionen påverkar Main Voices (Sida 18) eller Dual Voices (Sida 19), inte Split-ljud (Sida 20) eller Styles (automatiskt ackompanjemang; Sida 30).

## Spela en ljudenhet med det här instrumentet

Du kan ansluta ljudet från en ljudenhet, t.ex. en smartphone, med instrumentets inbyggda högtalare genom att ansluta den via en kabel. Genom detta kan du spela på klaviaturen tillsammans med uppspelning från musikspelaren.

### MEDELANDE

- För att undvika risken att skada den externa ljudenheten och det här instrumentet slår du först på strömmen till den externa enheten och sedan till instrumentet. Vid avstängning slår du först av strömmen till instrumentet och sedan till den externa enheten.

#### **OBS!**

- Om du använder en dator eller smart enhet, t.ex. en smartphone eller en surfplatta, mm så kan du också ansluta den till [USB TO HOST]-uttaget (Sidor 56, 59).

### 1 Stäng av strömmen till både den externa ljudenheten och det här instrumentet.

### 2 Anslut ljudenheten till [AUX IN]-uttaget.

Använd en kabel (utan motstånd) som har en stereo-minikontakt i ena sidan för att ansluta till instrumentet och en kontakt som passar uttaget på den externa ljudenheten på andra sidan.

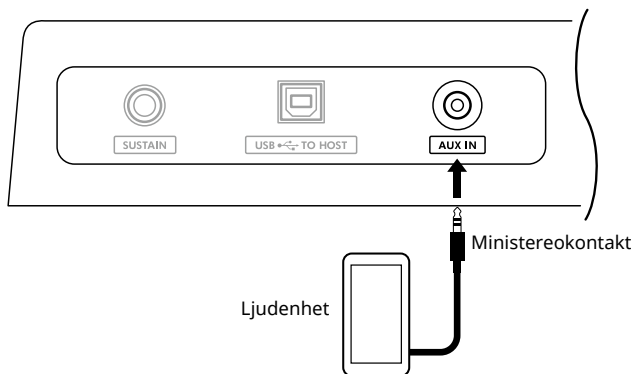

### 3 Slå på strömmen till den externa ljudenheten och sedan till det här instrumentet.

### 4 Spela upp från den anslutna externa ljudenheten.

Ljudet från ljudenheten går ut via det här instrumentets högtalare.

### 5 Justera volymbalansen mellan den externa ljudenheten och instrumentet.

Justera volymen för ljuduppspelningen på ljudenheten och sedan den övergripande volymen genom att vrida på [MASTER VOLUME]-kontrollen på instrumentet.

#### **OBS!**

- Du kan justera nivån på ingången från den externa ljudenheten genom att ta fram "AuxInVol" via funktionsnummer 044 (Sida 64) and using the [+ / YES] and [- / NO]. Om du höjer volymen till mer än 50 kan ljudet från ljudenheten förvrängas.

### 6 Spela på klaviaturen tillsammans med ljudet från ljudenheten.

Du kan avbryta eller sänka volymen för melodistämmans ljuduppspelning. Se Sida 59 för mer information.

### 7 När du är klar med ditt framförande eller din övning stoppar du ljudenhetens uppspelning.

## Anslut till en dator via USB

På så sätt kan du utföra följande åtgärder.

- Kopiera MIDI-filen (Song och Style) mellan datorn och instrumentet via datoråtgärder
- Kopiera en säkerhetskopia (Sida 66) mellan datorn och instrumentet via datoråtgärder
- Kommunikation med MIDI-meddelanden som uppspelning eller klaviaturframförande
- Kommunikation för ljuduppspelning (som USB-ljudgränssnitt)

### Anslutningsalternativ

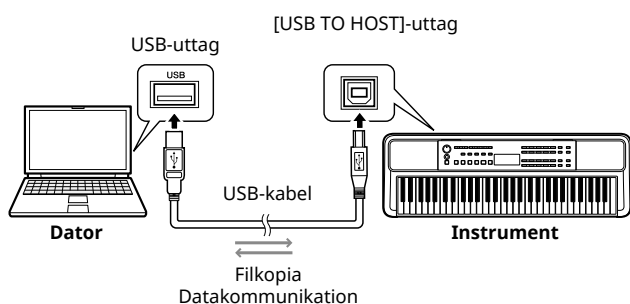

### Försiktighetsåtgärder när [USB TO HOST]-anslutning används

#### MEDELANDE

- Anslut med en USB-kabel av AB-typ som är högst tre meter lång.
- Stäng av alla öppna program på datorn innan du kopplar i/drar ur USB-kabeln.
- Vänta minst sex sekunder mellan följande åtgärder: (1) när du slår av och på strömmen till instrumentet, eller (2) när du kopplar i/drar ur en USB-kabel.

Om datorn eller produkten låser sig startar du om programmet eller datorns operativsystem, eller slår av strömmen till den här produkten och slår sedan på den igen.

## Kopiera önskade filer från/till datorn

I det här avsnittet beskrivs följande åtgärder.

- Kopiera MIDI-filer (Song och Style) från datorn till instrumentet och vice versa.
- Kopiera säkerhetskopian (.BUP; Sida 66) från instrumentet till datorn och vice versa

### 1 Slå av strömmen till instrumentet.

### 2 Anslut USB-kabeln först till [USB TO HOST]-uttaget (Sida 11) på instrumentet och sedan till datorns USB-uttag.

### 3 Slå på strömmen till instrumentet.

### 4 Tryck på [FUNCTION] för att ta fram Function-displayen (Sida 60).

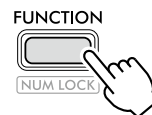

### 5 Tryck på [+]/[-] tills "Storage" (Funktion 058; Sida 65) visas i den övre raden i displayen.

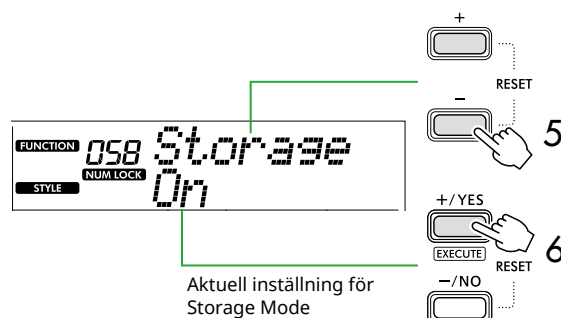

### 6 Tryck på [+]/YES för att aktivera Storage Mode.

När "Wait..." har visats är lagringsläget aktiverat.

### 7 Hitta säkerhetskopian (.BUP) på datorskärmen.

När du har angett Storage Mode i steg 6 skapas enheten för instrumentet (YAMAHA PK) och Explorer-programmet startar automatiskt på datorskärmen.

Säkerhetskopieringsfilen namnges enligt följande:

- **PSR-E383, YPT-380:** PSR-E383.BUP
- **PSR-EW320, YPT-W320:** PSR-EW320.BUP

#### Exempel: Windows 10

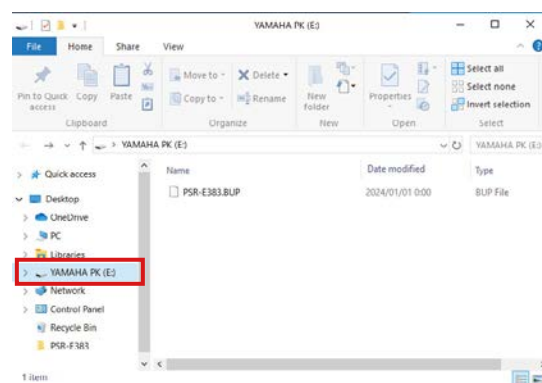

#### OBS!

- Om ett felmeddelande visas när du slår på lagringsläget har instrumentet inte tillräckligt ledigt utrymme. Om detta händer tar du bort Song-filer och Style-filer på datorn för att frigöra tillräckligt med utrymme på instrumentet och går sedan till nästa steg.



## 8 Utför filkopieringsoperationerna från datorn.

- Om du vill använda Song- eller Style-filen på datorn kopierar du önskad fil från datorenheten till instrumentenheten.
- När du vill spara säkerhetskopiering från instrumentet på datorn, kopierar du säkerhetskopiering (.BUP) från instrumentenheten till datorenheten.

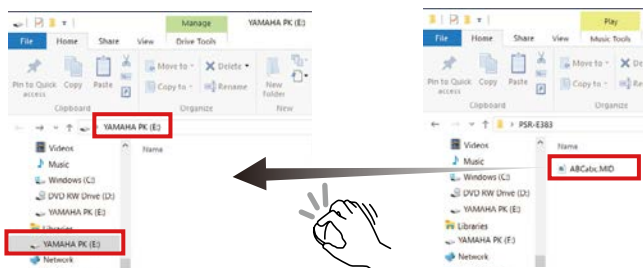

## 9 När kopieringen är slutförd, matar du ut instrumentenheten från datorn.

Nedan följer ett exempel från Windows 10.

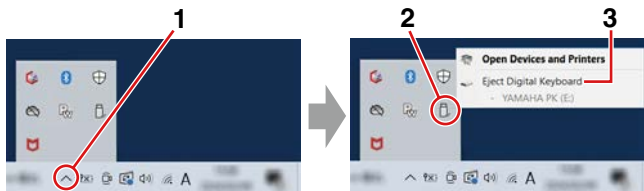

## 10 På instrumentet trycker du på [-/NO] för att stänga av Storage Mode.

När "Writing!" har visats är lagringsläget faktiskt avstängt.

## 11 Tryck på [SHIFT] för att återgå till hemdisplayen (Sida 17).

## 12 Koppla ur USB-kabeln.

## 13 Kontrollera om filerna har kopierats korrekt eller inte genom att spela upp dem.

Eftersom det här instrumentet inte kan användas när lagringsläget är på måste du lämna lagringsläget efter att filåtgärden är slutförd.

## MEDDELANDE

- Se till att mata ut instrumentenheten från datorn enligt steg 9 innan du kopplar från USB-kabeln. Annars kan filerna skadas.
- Byt aldrig namn på säkerhetskopiering (filtillägg: .BUP) från datorn. I annat fall går det inte att importera säkerhetskopierade data till instrumentet även om du kopierar det och sedan återför det till instrumentet nästa gång.
- När du kopierar säkerhetskopiering tillbaka till instrumentet ersätts de inställningar som tidigare sparats i instrumentet med nya data. Observera att User Songs och registrerade Style-filer också skrivs om.
- Skapa aldrig mappar på instrumentenheten. I annat fall kanske instrumentet inte känner igen de kopierade filerna korrekt.
- Formatera aldrig instrumentenheten. Det kan leda till att instrumentet inte fungerar som det ska.

### Filer som kan kopieras (totalt cirka 1,5 MB)

#### ● Song-filer (filtillägg: .MID)

Du kan kopiera Song-filer som skapats på andra instrument eller på datorn till det här instrumentet. Observera att User Songs som skapats med instrumentet inte kan kopieras till en dator som enskilda filer.

#### ● Style-fil (filtillägg: .STY)

När det gäller Style-filer kan det här instrumentet inte skapa dem men det kan läsa in och spela upp dem så länge de inte är större än 50 kB per enstaka fil. Filer som överskrider den här gränsen kommer inte att kännas igen.

#### ● Säkerhetskopieringsfil (filtillägg: .BUP)

Data i instrumentet kan sparas i en och samma fil som en säkerhetskopiering. För måldata, se "Säkerhetskopierade data och säkerhetskopieringsinställningar" (Sida 66).

## Kontrollera filer som kopierats till instrumentet

I det här avsnittet visas hur du bekräftar om filer har kopierats korrekt till det här instrumentet eller inte.

### ● Song-fil

Melodier som kopieras från datorn sparas i Song-nummer 131 eller senare i [USER&STORAGE]-kategorin.

1. Tryck på [SONG]/[STYLE] så att "SONG" visas på displayen.
2. Tryck på [USER&STORAGE] för att hitta och välja den Song som har kopierats från datorn.
3. Tryck på [START/STOP] för att starta uppspelningen.

#### **OBS!**

- Song-filer som har kopierats från datorn sorteras i ordningen symboler, siffror och alfabetiska bokstäver.

### ● Style-fil

När det gäller Style-filer som har kopierats från datorn krävs en registrering. Instrumentet kan registrera upp till 10 Styles (Style-nummer: 261 till 270), som sedan kan spelas upp på samma sätt som de förinställda Styles.

1. Tryck på [SONG]/[STYLE] så att ikonen **STYLE** visas på displayen.
2. Tryck på [FUNCTION] flera gånger tills "StyleReg" (Funktionsnummer 059; Sida 65) visas.

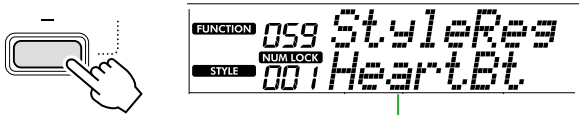

Kopierat Style-filnamn

3. Tryck på [+YES]/[-NO] för att välja den fil du vill registrera.
4. Håll ned [SHIFT] och tryck på [+YES] för att ange ditt val. På displayen visas "\*\*\* Load To?" (\*\*\*: 261–270), vilket gör att du kan bekräfta registreringsmålet. Tryck på [+YES]/[-NO] för att välja önskat nummer som destination.
5. Håll ned [SHIFT] och tryck på [+YES]. "LoadOK?" visas på displayen. Om du vill avbryta åtgärden samtidigt som du håller ned ned [SHIFT] och trycker på [-NO].
6. Håll ned [SHIFT], tryck på [+YES] för att genomföra registreringen. När registreringen är klar visas "Complete" på displayen.
7. Tryck på [SHIFT] för att återgå till hemdisplayen (Sida 17).
8. Tryck på [USER&STORAGE] för att välja registrerad Style och sedan spela den. Mer information om Style-uppspelning finns i Sida 32.

### ● Säkerhetskopiering

Kontrollera att inställningarna, inklusive inspelade User Songs och registrerade Style-filer, har returnerats till föregående status när de sparades.

## Kommunikation av MIDI-meddelanden

Eftersom instrumentet fungerar som MIDI-gränssnitt kan midi-melodier som spelas på datorn höras på instrumentet medan ditt klavierspel sänds till datorn som MIDI-data.

## Kommunikation för ljuduppspelning (USB-ljudgränssnittsfunktion)

Eftersom instrumentet fungerar som ljudgränssnitt kan ljud som spelas på datorn höras på instrumentet medan ljud från ditt klavaturframförande sänds till datorn som MIDI-data.

För Windows är den särskilda USB-drivrutinen "Yamaha Steinberg USB Driver" nödvändig för ljudkommunikation. På webbplatsen nedan söker du efter "Yamaha Steinberg USB Driver" och installerar den på datorn. Instruktioner om hur du installerar drivrutinen finns i den installationshandbok som medföljer hämtningsfilen.

<https://download.yamaha.com/>

För Mac är installation av drivrutin inte nödvändig eftersom den standarddrivrutin som medföljer macOS används.

### MEDDELANDE

- Om du använder instrumentet med något program för musikproduktion, såsom DAW (Digital Audio Workstation), ställer du in "Audio Loopback" (funktion 046; Sida 64) på off. Om du slår på den kommer ljud från datorn och instrumentljuden att återsändas till DAW, vilket kan orsaka tjutande eller onormala dubbla ljud.

#### **OBS!**

- Även om volymen kan justeras separat via respektive kontroller på datorn och instrumentet kan ljudningens volym via [USB TO HOST]-uttaget justeras via "[USB TO HOST]-ljudvolym" (Funktionsnummer 045; Sida 64).
- [MASTER VOLUME]-ratten kan inte justera utgångsvolymen för ljud som kommer från datorn via [USB TO HOST]-uttaget. Tänk på detta när du spelar in ditt klavaturframträdande med DAW eftersom det blandas med datorljudet.

## Ansluta en smart enhet

Genom att ansluta en smart enhet, såsom en smarttelefon eller surfplatta, till instrumentet kan du använda olika funktioner. Mer information om anslutningar finns i "Smart Device Connection Manual" (Sida 2) på webbplatsen.

### Kompatibla appar

#### • MusicSoft Manager

Gör att du kan överföra externt skapade Song- och Style-data (MIDI) från den smarta enheten till instrumentet och spara säkerhetskopior (.BUP) på instrumentet till den smarta enheten.

#### • Rec'n'Share

Gör så att du kan fotografera/spela in/redigera ditt klaviaturframförande och överföra data till Internet, t.ex. SNS.

Information om kompatibla smarta enheter och appar finns på följande sida:

<https://www.yamaha.com/kbdapps/>

#### **OBS!**

- Använd en USB-kabel av typ A-B som är högst tre meter.
- USB 3.0-kablar kan inte användas.
- Du kan justera nivån på ljudingången via [USB TO HOST]-uttaget via Funktioninställningsdisplayen (Funktion 045; Sida 64).

## Sänka volymen på en melodistämma (Melody Suppressor-funktionen)

När du använder det här instrumentet för att spela upp ljud från en extern ljudenhet eller en dator ansluten till [AUX IN]- eller [USB TO HOST]-uttaget går ut via det här instrumentet kan du koppla bort eller sänka volymen för uppspelningens melodistämma. Detta är användbart för att öva melodidelen tillsammans med ljuduppspelning.

- 1 Spela upp ljud på den anslutna externa ljudenheten.
- 2 Tryck på [FUNCTION] för att ta fram funktionsdisplayen (Sida 60).
- 3 Tryck på [+]/[-] tills "MelodySP" (Funktion 047; Sida 64) visas i displayens övre rad.

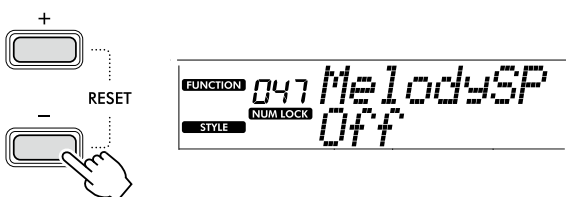

- 4 Tryck på [+]/YES] för att välja "On".

#### **OBS!**

- När datorn är ansluten till [USB TO HOST]-uttaget kan Melody Suppressor-funktionen endast användas när Audio Loopback (Funktion 046; Sida 64) är inställd på "On".

- 5 Om du vill avbryta Melody Suppressor-funktionen trycker du på [-]/NO]-knappen för att välja "Off".

### När melodi- eller röstljudet inte tystas (eller sänks)

Justera stereoplaceringen så att melodiljudet dämpas.

- 1 Aktivera Melody Suppressor-funktionen via stegen 2-4 ovan.
- 2 Tryck på [+]/[-] tills "SupprPan" (Funktion 048; Sida 64) visas i displayens övre rad.

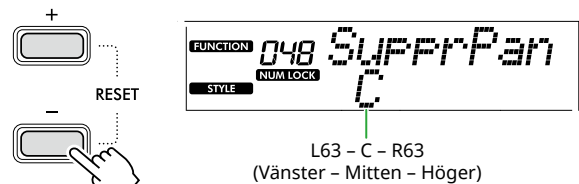

- 3 Justera sedan panoreringspositionen för ljudet som ska tystas (sänkas) med [+]/YES], [-]/NO]-knapparna.

#### **OBS!**

- Melodi- eller sångljudet kanske inte tystas som förväntat beroende på musikinnehållet, trots att Melody Suppressor är påslaget.

# Funktionerna

"Funktionerna" ger tillgång till ett antal detaljerade instrumentparametrar, t.ex. stämning, splitpunkt, Voices och effekter. Sök upp önskat alternativ i funktionslistan (Sidor 60–65) och följ sedan instruktionerna nedan.

## 1 Tryck på [FUNCTION] för att ta fram functioninställningsdisplayen.

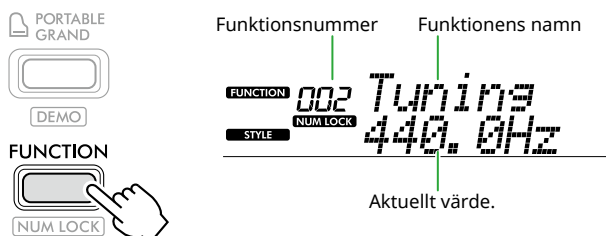

## 2 Tryck på [+]/[-] tills önskat funktionsnummer och -namn visas i displayens övre rad.

Om du håller ned knappen ändras numret kontinuerligt.

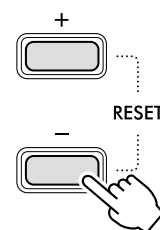

## 3 Tryck på [+ / YES] / [- / NO] för att ställa in värdet som visas i den nedre raden i displayen.

Om du håller ned knappen ändras numret kontinuerligt.

Om du trycker på [+ / YES] och [- / NO] samtidigt återkallas förinställningen.

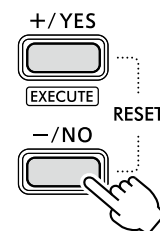

## 4 Tryck på [FUNCTION] eller [SHIFT] för att avsluta displayen för funktionsinställningarna.

### Välja funktionsnummer och värden numeriskt

När ikonen **NUM LOCK** som anropats via [FUNCTION] visas på displayen kan du använda VOICE-kategoriknapparna SONG/STYLE-kategoriknapparna som numeriska knappar.

- **Funktionsnummer:** Välj med VOICE-kategoriknapparna.
- **Inställningsvärde:** Ställ in med hjälp av SONG/STYLE-kategoriknapparna.

## ■ Funktionslista

Funktionsnummer	Funktionens namn	Display	Intervall/inställningar	Standardvärde	Beskrivningar	Säkerhetskopiering ✓ : Yes
<b>Övergripande</b>						
001	Transponera	<i>Transpos</i>	-12-+12	0	Ställer in tonhöjden i halvtoner.	
002	Stämning	<i>Tuning</i>	427,0 Hz-453,0 Hz	440,0 Hz	Ändrar tonhöjden för hela instrumentet i steg om cirka 0,2 Hz.	✓
003	Splitpunkt	<i>SplitPnt</i>	36-96 (C1-C6;PSR-E383, YPT-380) 28-103 (E0-G6;PSR-EW320, YPT-W320)	54 (F#2)	Bestämmer punkten för hur du delar upp klaviaturen i Split Voice-området och Main/Dual Voice-området (Sida 20). Denna inställning tillämpas på inställningen av splitpunkt för ackompanjemanget (Sida 32).	✓
004	Touch Response	<i>TouchRes</i>	1: Soft 2: Medium 3: Hard 4: Off	2: Medium	Bestämmer hur känslig klaviaturen ska när du spelar på den (hastighet som volymen ändras med beror på med vilken styrka du spelar på klaviaturen). Se Sida 21 för mer information.	✓

Funktionsnummer	Funktionens namn	Display	Intervall/inställningar	Standardvärde	Beskrivningar	Säkerhetskopiering ✓ : Yes
<b>Main Voice</b>						
005	Volym	<i>M. Volume</i>	0-127	*	Bestämmer volymen för Main Voice.	
006	Oktav	<i>M. Octave</i>	-2-+2	*	Anger oktavläget för Main Voice.	
007	Efterklangsdjup	<i>M. Reverb</i>	0-127	*	Bestämmer hur mycket reverb som ska läggas på Main Voice.	
008	Chorusdjup	<i>M. Chorus</i>	0-127	*	Bestämmer hur mycket chorus som ska läggas på Main Voice.	
<b>Dual Voice</b>						
009	Volym	<i>D. Volume</i>	0-127	*	Anger volymen för Dual Voice.	
010	Oktav	<i>D. Octave</i>	-2-+2	*	Anger oktavomfånget för Dual Voice.	
011	Efterklangsdjup	<i>D. Reverb</i>	0-127	*	Bestämmer hur mycket reverb som ska läggas på Dual Voice.	
012	Chorusdjup	<i>D. Chorus</i>	0-127	*	Bestämmer hur mycket chorus som ska läggas på Dual Voice.	
<b>Split Voice</b>						
013	Volym	<i>S. Volume</i>	0-127	*	Anger volymen för Split Voice.	
014	Oktav	<i>S. Octave</i>	-2-+2	*	Anger oktavomfånget för Split Voice.	
015	Efterklangsdjup	<i>S. Reverb</i>	0-127	*	Bestämmer hur mycket reverb som ska läggas på Split Voice.	
016	Chorusdjup	<i>S. Chorus</i>	0-127	*	Bestämmer hur mycket chorus som ska läggas på Split Voice.	
<b>Style</b>						
017	Style-volym	<i>StyleVol</i>	0-127	100	Bestämmer volymen för Style-uppspelningen.	✓
018	Fingering Type	<i>FingType</i>	1: Smart Chord 2: Multi Finger	1: Smart Chord	Fastställer metod för att spela ackord (Fingering Type) i området för automatiskt ackompanjemang. Se <a href="#">Sida 31</a> för mer information.	✓
019	Style Key	<i>StyleKey</i>	FL7-SP0-SP7 FL7 (7 Flats ♭) : Tangent för C♭ major /A♭ minor SP0 (inget förtecken): C major/A minor SP7 (7 Sharps #) : C# major/A# minor	SP0 (inget förtecken): Tonarten C major/A minor	Denna inställning, som är tillgänglig när "Smart Chord" är vald som Fingering Type, bestämmer tonarten för Songen genom att välja antalet korsförtecken (#) eller b (♭) som visas på noterna. Om inställningen här är korrekt, kan du spela bara grundnoten av ett ackord för att olika ackordstyper ska spelas upp vid varje timing för sången. • FL7-FL1: Välj när en b eller b (♭) är beskriven på noterna • SP0: Välj när en inga korsförtecken eller b-förtecken är beskriven på noterna • SP1-SP7: Välj när ett korsförtecken flera korsförtecken (#) är beskriven på noterna	
020	Ackordföljd	<i>ChdProg.</i>	Se Data List på webbplatsen.	01	Bestämmer ackordföljden för uppspelning via funktionen för automatiskt ackorduppspelning ( <a href="#">Sida 30</a> ). Mer information finns i Data List ( <a href="#">Sida 2</a> ) på webbplatsen.	

Funktionsnummer	Funktionens namn	Display	Intervall/inställningar	Standardvärde	Beskrivningar	Säkerhetskopiering ✓ : Yes
<b>Song</b>						
021	Song-volym	<i>SongVol</i>	0-127	100	Anger volymen för Songen.	✓
022	Melody Voice för Song	<i>MelodyVc</i>	001-650	**	Här kan du ändra för den förinställda Songen. Se <a href="#">Sida 40</a> för mer information.	
<b>Effekter</b>						
023	Efterklangstyp	<i>Reverb</i>	01-04: Hall 1, 2, 3, 4 05: Cathedral 06-09: Room 1, 2, 3, XG 10-12: Stage 1,2, XG 13-15: Plate 1, 2, XG 16: Off	**	Låter dig välja typ av Reverb-typ ( <a href="#">Sida 27</a> ). Mer information finns i Data List ( <a href="#">Sida 2</a> ) på webbplatsen.	
024	Efterklangsnivå	<i>RevLevel</i>	0-127	64	Bestämmer nivån på Reverb som tillämpas på hela ljudet av detta instrument.	
025	Chorustyp	<i>Chorus</i>	1-3: Chorus 1, 2, 3 4-6: Flanger 1, 2, XG 7: Celeste XG 8: Off	**	Låter dig välja typ av Chorus ( <a href="#">Sida 27</a> ). Mer information finns i Data List ( <a href="#">Sida 2</a> ) på webbplatsen.	
026	DSP-typ	<i>DSPTyp</i>	01-41	*	Här kan du välja DSP-typ ( <a href="#">Sida 26</a> ). Mer information finns i Data List ( <a href="#">Sida 2</a> ) på webbplatsen.	
027	Panel Sustain	<i>Sustain</i>	On/Off	Off	Anger om Sustain-funktionen är på eller av ( <a href="#">Sida 28</a> ).	✓
028	Master EQ type	<i>MasterEQ</i>	1: Standard 2: Boost 3: Piano 4: Bright 5: Mild	1: Standard	Låter dig välja vilken typ av utjämning som ska läggas till högtalarutgången eller hörlursutgången för att få bästa möjliga ljud i olika lyssningssituationer. Se <a href="#">Sida 28</a> för mer information.	✓
<b>Harmony/Arpeggio</b>						
029	Harmony/Arpeggio-typ	<i>Harm/Arp</i>	001-026 (Harmony) 027-178 (Arpeggio)	*	Låter dig välja Harmony- eller Arpeggio-typ. Mer information finns i Data List ( <a href="#">Sida 2</a> ) på webbplatsen.	
030	Harmony-volym	<i>HarmVol</i>	0-127	*	Anger volymen för harmonieffekten.	
031	Arpeggio Velocity	<i>ArpVelo</i>	1: Original 2: Key	**	Bestämmer hur Arpeggio Velocity (styrkan) ska bestämmas. • 1 (Original): Använder standardvärdet för varje Arpeggio-typ. • 2 (Key): Använder anslagsstyrkan hos den nedtryckta tangenten.	
032	Arpeggio-kvantisering	<i>Quantize</i>	1: Off 2: 1/4 3: 1/8 4: 1/16	**	Gör att du kan ändra nottyp med vilken Arpeggio-uppspelningens timing är synkroniserad med Song-/Style-uppspelning. • 1 (OFF): Ingen synkronisering. • 2 (1/4): Synkroniserar till fjärdedelsnoter. • 3 (1/8): Synkroniserar till åttondedelsnoter. • 4 (1/16): Synkroniserar till 16-delsnoter.	

Funktionsnummer	Funktionens namn	Display	Intervall/inställningar	Standardvärde	Beskrivningar	Säkerhetskopiering ✓ : Yes
<b>Pedal</b>						
033	Pedalfunktion	<i>PdIFunc</i>	1: Sustain 2: Arpeggio Hold 3: Sustain+Arpeggio Hold 4: Articulation	1: Sustain	Bestämmer vilken funktion som tilldelats den pedal som är inkopplad i [SUSTAIN]-uttaget. • 1 (Sustain): När du trycker ned pedalen kan du höra hur tonerna fortfarande ljuder efter att du släppt upp tangenterna på klaviaturen. • 2 (Arpeggio Hold): Medan du trycker ned fotpedalen fortsätter uppspelningen av Arpeggio även om du släpper upp tangenterna. • 3 (Sus+ArpeggioH): Båda funktionerna som beskrivs i 1 och 2 ovan används samtidigt. • 4 (Art.): Medan du trycker ned pedalen läggs en artikulationseffekt på.	
<b>Metronom</b>						
034	Taktart Täljaren	<i>TimeSigM</i>	0-60	**	Bestämmer taktslaget i metronomen.	
035	Taktart Nämnare	<i>TimeSigD</i>	2: Halvnot 4: Fjärdedelsnot 8: Åttondelsnot 16: Sextondelston	**	Bestämmer typ av toner per taktslag i metronomen.	
036	Metronomvolym	<i>MetroVol</i>	0-127	100	Anger metronomvolym.	✓
<b>Lektion</b>						
037	Lektionsspår (R)	<i>R-Part</i>	1-16	1	Bestämmer kanalnumret för högerhandslektion när du använder lektionsfunktionen med Songerna i SMF-format 0 som kopierats från en dator. När du har valt önskad Song tar du fram den här displayen och använder sedan [+YES]/[-NO] för att välja önskat kanalnummer. Vi rekommenderar att du väljer kanal 1 för högerhandsdelen och väljer kanal 2 för vänsterhandsdelen.	
038	Lektionsspår (L)	<i>L-Part</i>	1-16	2	Bestämmer kanalnumret för vänsterhandslektion när du använder lektionsfunktionen med Songerna i SMF-format 0 som kopierats från en dator. När du har valt önskad Song tar du fram den här displayen och använder sedan [+YES]/[-NO] för att välja önskat kanalnummer. Vi rekommenderar att du väljer kanal 1 till högerhandsdelen medan du väljer kanal 2 för vänsterhandsdelen.	
039	Your Tempo	<i>YourTemp</i>	On/Off	On	Den här parametern gäller Lektion 3 "Waiting". När den är ställd till "On" ändras uppspelningstempot så att det matchar den hastighet du spelar med. När den är "Off" bevaras uppspelningstempot oavsett vilket tempo du spelar i.	✓
040	Guide	<i>Guide</i>	On/Off	On	Anger om guidetonen ska ljuda (On) eller inte (Off) under "Waiting"-lektionen.	✓

Funktionsnummer	Funktionens namn	Display	Intervall/inställningar	Standardvärde	Beskrivningar	Säkerhetskopiering ✓ : Yes
<b>MIDI</b>						
041	Local Control	<i>Local</i>	On/Off	On	Bestämmer om instrumentets klaviatur styr den interna tongeneratoren (På) eller inte (Av).	
042	Extern klocka	<i>ExtClock</i>	On/Off	Off	Anger om Song/Style-uppspelning är synkroniserat med den interna klockan för instrumentet (Off) eller en extern klocka (On).	
043	Initial Send	<i>InitSend</i>	YES/NO	-	Med den här funktionen kan du sända dina panelinställningsdata till en dator. Tryck på [+ / YES] för att sända eller på [- / NO] för att avbryta.	
<b>Ljud</b>						
044	[AUX IN]-ljudvolym	<i>AuxInVol</i>	0-127	50	Anger volymen på ljuduppspelning som kommer in via [AUX IN]-uttaget (Sida 55).	✓
045	[USB TO HOST]-ljudvolym	<i>USBInVol</i>	0-127	100	Anger volymen på ljuduppspelning som kommer in via [USB TO HOST]-uttaget (Sidor 58, 59).	✓
046	Audio Loopback	<i>Loopback</i>	On/Off	On	Anger om ljudingången från [USB TO HOST]-uttaget returneras till datorn (On) eller inte under framförandet på instrumentet. Om du endast vill mata ut ljudet från instrumentet till datorn väljer du "Off".	✓
047	Melody Suppressor	<i>MelodySP</i>	On/Off	Off	När du använder det här instrumentet för att spela upp ljud från en extern ljudenhet eller en dator ansluten till [AUX IN]- eller [USB TO HOST]-uttaget går ut via det här instrumentet kan du koppla bort eller sänka volymen för uppspelningens genom att välja "On" här (Sida 59).	
048	Suppressor-panorering	<i>SUPPRPan</i>	L63-C-R63	C	Anger panoreringspositionen för uppspelningsljudet från den externa ljudenheten som ska avbrytas eller sänkas (Sida 59).	
<b>Regist Freeze</b>						
049	Style Freeze	<i>StyleFrz</i>	On/Off	Off	Om du vill ta fram Registration Memory utan att skriva över den aktuella Style-inställningen väljer du "On".	✓
050	Transpose Freeze	<i>TransFrz</i>	On/Off	Off	Om du vill ta fram Registration Memory utan att skriva över den aktuella transponeringsinställningen väljer du "On".	✓
051	Voice Freeze	<i>VoiceFrz</i>	On/Off	Off	Om du vill ta fram Registration Memory utan att skriva över den aktuella Voice-inställningen väljer du "On".	✓



Funktionsnummer	Funktionens namn	Display	Intervall/inställningar	Standardvärde	Beskrivningar	Säkerhetskopiering ✓ : Yes
<b>Duo</b>						
052	Duo-splitpunkt	<i>DuoPnt</i>	36-96 (C1-C6;PSR-E383, YPT-380) 28-103 (E0-G6;PSR-EW320, YPT-W320)	66 (F#3)	Gör att du kan ställa in tangenten som delar upp klaviaturområdet i vänsterhandsområdet och högerhandsområdet ( <a href="#">Sida 29</a> ).	
053	Duo R-volym	<i>DuoRVol</i>	0-127	*	Anger volymen för högerhandsområdet.	
054	Duo L-volym	<i>DuoLVol</i>	0-127	*	Anger volymen för vänsterhandsområdet.	
055	Duo R-oktav	<i>DuoROct</i>	-3-+3	*	Anger tonhöjden för högerhandsområdet i oktavenheter.	
056	Duo L-oktav	<i>DuoLOct</i>	-3-+3	*	Anger tonhöjden för vänsterhandsområdet i oktavenheter.	
057	Duo-typ	<i>DuoType</i>	1: Balance 2: Separate	2: Separate	Här kan du välja hur ljudet ska gå ut via den inbyggda högtalaren medan du använder Duo-funktionen. Se <a href="#">Sida 29</a> för mer information.	
<b>Lagring</b>						
058	Lagringsläge	<i>Storage</i>	On/Off	Off	Sätt detta till "On" när du kopierar Song- eller Style-filer mellan instrumentet och datorn. Du kan inte spela instrumentet när detta är inställt på "On".	
<b>Style-fil</b>						
059	Style-registrering	<i>StyleReg</i>	001-nnn	-	Du kan registrera Style-filer som kopieras från datorn individuellt till det här instrumentet ( <a href="#">Sida 58</a> ).	
<b>Demo</b>						
060	Demogrupp	<i>DemoGrp</i>	1: Demo 2: Preset 3: User 4: Storage	1: Demo	Anger metod för repeterad uppspelning. Se <a href="#">Sida 39</a> för mer information.	✓
061	Demospelningsläge	<i>PlayMode</i>	1: Normal 2: Random	1: Normal	Bestämmer Song-ordningen för kontinuerlig uppspelning. <ul style="list-style-type: none"> <li>• 1 (Normal): Uppspelningen sker i ordningsföljd efter Song-nummer.</li> <li>• 2 (Slumpmässig): Uppspelning i slumpmässig ordning</li> </ul>	✓
<b>Batteri</b>						
062	Tid för automatisk avstängning	<i>AutoOff</i>	Disabled, 5/10/15/30/60/120 (minuter)	15 minuter	Här kan du välja den tid som ska gå från den sista operationen som utfördes tills instrumentet automatiskt stängs av.	✓
063	Batterityp	<i>Battery</i>	1: Alkaline 2: Ni-MH	1: Alkaline	Här kan du välja den batterityp som ska användas.	✓

\* Lämpligt värde ställs in automatiskt för varje Voice-kombination.

\*\* Lämpligt värde ställs in automatiskt för varje Song, Style eller Arpeggio.

# Säkerhetskopiering och återställning

## Säkerhetskopierade data och säkerhetskopieringsinställningar

Data och inställningar som anges nedan bibehålls även om instrumentet stängs av. Lagringsytan för dessa består av säkerhetskopieringsområdet och flashområdet.

**Säkerhetskopieringsområde** (Målobjekt för "Backup Clear" som beskrivs senare)

- **User Songer (Sida 49)**
- **Style-nummer 261–270 (Sida 58)**
- **Registration Memory (Sida 52) \*1**
- **Olika inställningar för funktionerna (Sida 60) \*1 \*2**
- **Godkännandestatus för Keys to Success (Sida 45) \*1**

\*1 Sparad eller överskriven till säkerhetskopia (.BUP) när strömmen stängs av.

### MEDDELANDE

När instrumentet stängs av i följande situationer kan säkerhetskopiering inte utföras, vilket innebär att poster i listan ovan kan gå förlorade.

- När nätadaptern dras ur när instrumentet är på
- När avbrott inträffar
- Om batteribrist inträffar när instrumentet endast drivs med batterier
- När du ansluter nätadaptern när instrumentet endast drivs med batterier

\*2 Poster där ett kryss har angivits i kolumnen "Säkerhetskopiering" i Funktionslistan (Sidor 60–65).

**Flash-området** (Målobjekt för "Flash Clear" som beskrivs senare)

- **Alla Song-filer som kopierats från en dator (Sida 58)**
- **Alla Style-filer som kopierats från en dator (Sida 58)**

## Säkerhetskopieringsfil (.BUP)

- Genom att aktivera Storage Mode (Sida 56) sparas alla data och inställningar i säkerhetskopieringsområdet till Flash-området som en enda arkiverad fil som kallas "säkerhetskopia" (.BUP). Den här filen kan för framtida återkallande kopieras till en extern dator eller smart enhet som säkerhetskopia.
- Säkerhetskopieringsfilen (.BUP) som har sparats eller säkerhetskopierats på en dator eller smart enhet kan återkallas till instrumentet om så krävs. Aktivera Storage Mode (Sida 56) på instrumentet och byt ut säkerhetskopian (.BUP) på instrumentenheten med den på datorenheten och stäng av Storage Mode för att återställa data och inställningar till säkerhetskopieringsområdet.

Utförliga anvisningar om hur du kopierar säkerhetskopian finns på Sida 56.

### OBS!

- *Storleken på säkerhetskopian (.BUP) bestäms av datakapaciteten som har skapats eller sparats i instrumentet. Maximal storlek är cirka 618 kB.*

## Initiera instrumentet

Säkerhetskopierade data och inställningar kan initieras genom följande åtgärder.

## Backup Clear

Denna operation initierar alla data och inställningar i säkerhetskopieringsområdet. För att göra detta, håll ned den högsta vita tangenten och tryck på [ON] (vänteläge/på) för att slå på instrumentet.

PSR-E383, YPT-380



Den högsta vita tangenten



PSR-EW320, YPT-W320

## Flash Clear

Denna operation raderar alla data i Flash-området. För att göra detta, håll ned den högsta vita tangenten och de tre högsta svarta tangenterna samtidigt som du trycker på [ON] (vänteläge/på) för att slå på instrumentet.

PSR-E383, YPT-380

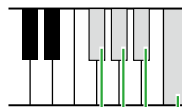

Den högsta vita tangenten och de tre högsta svarta tangenterna



PSR-EW320, YPT-W320

### MEDDELANDE

- Innan du utför Backup Clear eller Flash Clear bör du se till att spara viktiga data på en dator eller smart enhet efter behov. Detta därför att raderingsåtgärden även kan radera data du har köpt.

# Felsökning

Problem	Möjlig orsak och lösning
Det hörs ett kort, knäppande ljud när jag slår på eller stänger av instrumentet.	Detta är normalt och betyder att elström leds in i instrumentet. Vrid [MASTER VOLUME]-ratten (Sida 8) ända ned när du slår på strömmen.
Omedelbart efter att du slog på instrumentet stängs strömmen av plötsligt och oväntat.	Överströmsskyddet har aktiverats. Detta kan inträffa om en annan nätadapter än den specificerade används eller om nätadaptern skadas. Använd endast den rekommenderade adaptern (Sida 70). Om enheten inte fungerar korrekt bör du omedelbart sluta använda den och lämna in den för kontroll på en kvalificerad Yamaha-serviceverkstad.
Strömmen slogs plötsligt av.	Detta är normalt och eftersom funktionen för automatisk avstängning kan ha aktiverats (Sida 7).
Det hörs ljud när jag använder en mobiltelefon.	Om du använder en mobiltelefon i närheten av instrumentet kan det uppstå störningar. Stäng av mobiltelefonen eller använd den längre bort från instrumentet.
Det hörs störande ljud från instrumentets högtalare eller hörlurar när instrumentet används med en app på en smart enhet.	När du använder instrumentet tillsammans med en app på din smarta enhet rekommenderar vi att du ställer in "Flygplansläge" på den smarta enheten för att undvika brus från kommunikation.
Appen på din smarta enhet känner inte igen instrumentet.	Storage Mode (Funktion 058; Sida 65) kan vara inställt på "On." Ställ in den på "Off."
<ul style="list-style-type: none"> <li>• Volymen är för låg.</li> <li>• Ljudkvaliteten är dålig.</li> <li>• Songen eller Stilen stoppar oväntat eller spelas inte upp.</li> <li>• Mina inspelade Song-data m.m. spelas inte upp korrekt.</li> <li>• LCD-displayen slocknar plötsligt och alla panelinställningar återställs.</li> </ul>	Batterierna håller på att ta slut eller är slut. Byt ut alla batterier till helt nya eller använd den medföljande nätadaptern.
Det hörs inget ljud när jag spelar på klaviaturen, eller när en Song eller en Style spelas upp.	Uttaget [PHONES/OUTPUT] kan ha en kontakt ansluten. Om du har hörlurar som är anslutna till uttaget går det inte ut något ljud.
	Local Control (Funktion 041; Sida 64) kan vara inställd på "Off". Ställ i så fall in på "On".
Instrumentet svarar inte på den åtgärden.	Storage Mode (Funktion 058; Sida 65) kan vara inställt på "On." Om så är fallet, ställ in den på "Off."
Det verkar som om inte alla Voices låter, eller så verkar ljudet klippas av.	Instrumentet har en maximal polyfoni på 48 toner – inklusive Dual Voice, Split Voice, Style, Song och Metronome. De toner som överskrider den här gränsen hörs inte.

Problem	Möjlig orsak och lösning
Harmony ljuder inte.	Spelmetoden för Harmoni-typerna varierar mellan 001–005, 006–012 och 013–026. Harmony-typerna 001–005 fungerar bara när ACMP är på och 006–026 fungerar oavsett om ACMP är på eller av. Harmony-typerna 006–012 fungerar bara när du spelar två toner samtidigt. Se <a href="#">Sida 24</a> för mer information.
Uppspelning av Song/Style/Arpeggio/Metronome startar inte trots korrekt åtgärd.	Den externa klockan (Funktion 042; <a href="#">Sida 64</a> ) kan vara inställd på "On". Ställ in så fall in den på "Off".
Volymen för Style eller Song är för låg.	Kontrollera volyminställningen för varje funktion ( <a href="#">Sidor 61, 62</a> ).
Ackorden som spelas i vänsterhandsomfånget känns inte igen även om ACMP är aktiverad.	Inställningen för funktion 003 "Splitpunkt" ( <a href="#">Sida 60</a> ) är felaktig. Ställ in den på ett lämpligt värde.
Style-stämmorna, förutom rytmstämman, återger inga ljud.	När ACMP är på ( <b>ACMP</b> visas på displayen) spelar du ett ackord i vänsterhandsomfånget på klaviaturen. När ACMP inte är på trycker du på [ACMP ON/OFF] så visas <b>ACMP</b> ( <a href="#">Sida 32</a> ) och spelar sedan ett ackord i vänsterhandsomfånget på klaviaturen.
<b>ACMP</b> visas inte på displayen även om du trycker på [ACMP ON/OFF].	Instrumentet är inte i Style-läge utan i Song-läge. Tryck [SONG]/[STYLE] så visas <b>STYLE</b> på displayen och tryck sedan på [ACMP ON/OFF].
Stylen spelas inte upp med det ackord som spelas.	Den aktuella Fingering Type ( <a href="#">Sida 31</a> ) matchar inte hur ackorden spelas. Kontrollera inställningarna.  Om Fingering Type ( <a href="#">Sida 31</a> ) är inställd på "Multi Finger (Multi)" kan följande resultat uppstå till följd av användarens hantering av instrumentet. Detta är dock normalt. <ul style="list-style-type: none"> <li>• Om liknande ackord spelas i följd (t.ex. ett mollseptimackord följt av ett mollackord med samma grundton) kanske inte Stylen ändras.</li> <li>• Om du bara spelar på två tangenter kommer det optimala ackordet att identifieras baserat på det ackord som du spelade omedelbart innan.</li> <li>• Om en oktav spelas hörs endast grundtonen som Style-uppspelning.</li> </ul>
Pedalen (för sustain) verkar ge motsatt effekt. Om jag till exempel trampar ned pedalen klipps ljudet av och om jag släpper upp den klingar ljuden ut.	Pedalens polaritet har ändrats, vilket innebär att funktionen blir omvänd. Kontrollera att fotkontakten är korrekt ansluten till [SUSTAIN]-uttaget innan du slår på strömmen.
Röstens tonala egenskaper och volym ändras beroende på ton.	Detta är normalt. AWM-tongenereringsmetoden använder flera inspelningar (samplingar) av ett instrument över klaviaturens omfång. På så sätt kan Voicen låta aningen annorlunda från ton till ton.

# Specifikationer

			PSR-E383	YPT-380	PSR-EW320	YPT-W320
<b>Product Name</b>			Digital Keyboard			
<b>Size/Weight</b>	Dimensions (W x H x D)		941 mm × 105 mm × 317 mm		1,148 mm × 105 mm × 317 mm	
	Weight		4.4 kg (not including batteries)		5.2 kg (not including batteries)	
<b>Control Interface</b>	Keyboard	Number of Keys	61		76	
		Touch Response	Soft, Medium, Hard, Off			
	Display	Type	LCD (Liquid Crystal Display)			
		Backlight	Yes			
		Language	English			
Panel	Language	English				
<b>Voices</b>	Tone Generator		AWM Stereo Sampling			
	Polyphony (max.)		48			
	Preset	Number of Voices	650 (258 Panel Voices + 25 Drum/SFX kits + 20 Arpeggio + 347 XGlite Voices)			
	Compatibility		GM/XGlite			
<b>Effects</b>	Types	Reverb	15			
		Chorus	7			
		DSP	41			
		Master EQ	5			
	Functions	Dual	Yes			
		Split	Yes			
		Duo	Yes			
		Panel Sustain	Yes			
		Arpeggio	152			
		Harmony	26			
		Melody Suppressor	Yes			
		Articulation	Yes (12 Super Articulation Lite Voices)			
	<b>Accompaniment Styles</b>	Number of Preset Styles		260		
Fingering		Smart Chord, Multi finger				
Style Control		ACMP ON/OFF, SYNC START, START/STOP, INTRO/ENDING/rit., MAIN/AUTO FILL				
External Styles		10				
Other Features		Music Database	200			
		One Touch Setting (OTS)	Yes			
		Auto Chord Play	50 Chord Progressions			
Compatibility		Style File Format (SFF)				
<b>Songs (MIDI)</b>	Preset	Number of Preset Songs	125			
	Recording	Number of Songs	5			
		Number of Tracks	2			
		Data Capacity	Approx. 10,000 notes			
	Format	Playback	SMF (Format 0, Format 1)			
Recording		Original File Format				

			PSR-E383	YPT-380	PSR-EW320	YPT-W320	
<b>Functions</b>	Registration Memory	Number of Memories	10				
	Lesson		KEYS TO SUCCESS, 3-Step Lesson (Listening, Timing, Waiting), A-B Repeat, Rhythm & Touch Tutor				
	Demo		Yes				
	USB Audio (USB TO HOST)		44.1 kHz, 16 bit, stereo				
	Overall Controls	Metronome		Yes			
		Tempo Range		11-280			
		Transpose		-12 to 0, 0 to +12			
		Tuning		427.0-440.0-453.0 Hz (approx. 0.2 Hz increments)			
Miscellaneous	PIANO Button	Yes ([PORTABLE GRAND] Button)					
<b>Storage and Connectivity</b>	Storage	Internal Memory	Approx. 1.4 MB				
	Connectivity	DC IN	12 V				
		Headphones/ Output	Standard stereo phone jack (PHONES/OUTPUT)				
		Sustain Pedal	Yes				
		AUX IN	Stereo mini jack				
		USB TO HOST	Yes (MIDI/AUDIO)				
<b>Sound System</b>	Amplifiers		2.5 W x 2				
	Speakers		12 cm x 2				
<b>Power Supply</b>	Power Supply	AC Adaptor	PA-130 or an equivalent recommended by Yamaha (Output : DC 12 V, 0.7 A or 1.0 A)				
		Batteries	Six "AA" size alkaline (LR6), manganese (R6), or Ni-MH rechargeable batteries (HR6)				
	Power Consumption		5 W (When using PA-130 AC adaptor)				
	Auto Power Off		Yes				
<b>Included Accessories</b>			<ul style="list-style-type: none"> <li>• Music rest</li> <li>• Manual</li> <li>• AC adaptor *(PA-130 or an equivalent recommended by Yamaha)</li> <li>• Online Member Product Registration</li> </ul> *: May not be included depending on your particular area. Please check with your Yamaha dealer.				
<b>Separately Sold Accessories (May not be available depending on your area.)</b>			<ul style="list-style-type: none"> <li>• AC adaptor: Users within U.S or Europe: PA-130 or an equivalent recommended by Yamaha Others: PA-3C, PA-130 or an equivalent recommended by Yamaha</li> <li>• Keyboard stand: L-2C</li> <li>• Headphones: HPH-150, HPH-100, HPH-50</li> <li>• Footswitch: FC4A, FC5</li> <li>• Keyboard bag: SC-KB630 (for PSR-E383, YPT-380), SC-KB730 (for PSR-EW320, YPT-W320)</li> </ul>				

\* Innehållet i denna bruksanvisning speglar de specifikationer som gällde vid publiceringstillfället. Om du vill ha den senaste bruksanvisningen går du till Yamahas webbplats och laddar ned bruksanvisningsfilen. Eftersom specifikationer, utrustning och tillbehör som säljs separat kan variera från plats till plats ber vi dig kontrollera detta hos din Yamaha-återförsäljare.

# Register

## Siffror

3-Step Lesson ..... 47

## A

A-B-repetering ..... 41  
Ackord ..... 35, 36  
Arpeggio ..... 23  
Arpeggio Type ..... 24  
Articulation ..... 22  
Auto Chord Play ..... 30  
AUTO FILL ..... 33  
Automatisk avstängning ..... 7  
Automatiskt ackompanjemang ..... 32  
AUX IN ..... 55  
Avsnitt ..... 33

## B

Backup Clear ..... 66  
Batteri ..... 6  
Batterityp ..... 7

## C

Chorus ..... 27

## D

Data List ..... 2  
Dator ..... 56  
Demo ..... 38, 65  
Display ..... 17  
DSP ..... 26  
Dual (Layer) ..... 19  
Dual Voice ..... 19  
Duo ..... 29

## E

ENDING ..... 33  
Extern högtalare ..... 54

## F

Felsökning ..... 67  
Fingering Type ..... 31  
Flash Clear ..... 66  
Fotströmställare (Pedal) ..... 54  
Freeze ..... 53  
Funktioner ..... 60  
Funktionslista ..... 60

## H

Harmony ..... 23  
Harmony-typ ..... 24  
Hörlurar ..... 54  
Huvudvolym ..... 7

## I

Inspelning ..... 49  
INTRO ..... 33

## K

Keys To Success ..... 44  
Kopiera (fil) ..... 56

## L

Lagringsläge ..... 56, 65  
Layer (Dual) ..... 19  
Lektion ..... 43  
Lyssna ..... 47

## M

MAIN ..... 33  
Main Voice ..... 18  
Master EQ ..... 28  
Medföljande tillbehör ..... 2  
Melody Suppressor ..... 59  
Metronom ..... 16  
Metronomvolym ..... 16  
MIDI ..... 58, 64  
Multi Finger ..... 31  
Music Database ..... 37

## N

Nätadapter ..... 6  
Notstöd ..... 7

## O

Område för automatiskt  
ackompanjemang ..... 32  
One Touch Setting ..... 18  
OTS ..... 18

## P

Part (inspelning) ..... 50  
Paus ..... 40  
Pedal (Fotströmställare) ..... 54

## R

Registration Memory ..... 52  
Reverb ..... 27  
Rhythm & Touch Tutor ..... 42  
Röst ..... 12, 13, 18

## S

Säkerhetskopiering ..... 66  
Säkerhetskopieringsfil ..... 57, 58, 66  
S.Art Lite Voice ..... 22  
Smart Chord ..... 31, 36  
Smart Device Connection Manual ..... 2  
Smart enhet ..... 59  
Snabbspolning bakåt ..... 40  
Snabbspolning framåt ..... 40  
Song ..... 12, 13, 38  
Song Book ..... 2  
Song-fil ..... 57, 58  
Song-kategori ..... 38  
Song-volym ..... 39, 62  
Specifikationer ..... 69  
Split ..... 20  
Splitpunkt ..... 20, 32, 60  
Split Voice ..... 20  
Stämma (uppspelning) ..... 41  
Stämning ..... 60  
Stil ..... 12, 13, 30  
Ström ..... 6, 7  
Style-fil ..... 37, 57, 58  
Style Key ..... 31  
Style-volym ..... 33, 61  
Sustain ..... 28  
Synkrostart ..... 32

## T

Taktart ..... 16  
Tap Tempo ..... 15  
Tempo ..... 15  
Timing ..... 47  
Touch Response ..... 21  
Transponera ..... 60

## U

USB Audio Interface-funktionen ..... 58  
User Song ..... 49

## V

Videobruksanvisning ..... 2  
Volym ..... 7  
Volym (Dual Voice) ..... 61  
Volym (Main Voice) ..... 61  
Volym (metronom) ..... 16  
Volym (Song) ..... 39, 62  
Volym (Split Voice) ..... 61  
Volym (Style) ..... 33, 61  
Waiting ..... 47

## Å

Återställning ..... 66

© 2024 Yamaha Corporation

Published 06/2024

LB-B0