



Clavinova®

CSP-295GP

CSP-295

CSP-275

CSP-255

Gebruikershandleiding

Brugervejledning

Bruksanvisning

Lees 'VOORZICHTIG' op pagina 5 en 6 voordat u het instrument in gebruik neemt.
(CSP-295GP/CSP-275/CSP-255) Raadpleeg de instructies op pagina 44 of 48 voor informatie over de montage van het instrument.

Før du tager instrumentet i brug, skal du læse "SIKKERHEDSFORSKRIFTER" på side 5-6.
(CSP-295GP/CSP-275/CSP-255) Oplysninger om samling af instrumentet findes i instruktionerne på side 44 eller 48.

Innan du använder instrumentet ska du läsa "FÖRSIKTIGHETSÅTGÄRDER" på sidorna 5–6.
(CSP-295GP/CSP-275/CSP-255) Information om hur du monterar instrumentet finns i anvisningarna på sidan 44 eller 48.



App voor smartapparaten 'Smart Pianist' (pagina 24)

U beleeft nog meer plezier aan dit instrument – met extra functies en zeer intuïtieve bediening – door verbinding te maken met 'Smart Pianist', de app voor smartapparaten.

Appen "Smart Pianist" til smartenhed (side 24)

Du kan få endnu mere glæde af dette instrument – med ekstra funktioner og meget intuitive kontrolelementer – ved at oprette forbindelse til appen "Smart Pianist" fra din smartenhed.

Appen Smart Pianist (sidan 24)

Du kan få ut ännu mer av det här instrumentet – med ytterligare funktioner och mycket intuitiva kontroller – genom att ansluta det till appen Smart Pianist.

Nederlands
Dansk
Svenska



NL DA SV



Användarinformation, beträffande insamling och dumpning av gammal utrustning

Denna symbol på produkter, förpackningar och dokument innebär att använda elektriska och elektroniska produkter inte får blandas med vanligt hushållsavfall.

För rätt handhavande, återställande och återvinning av gamla produkter, vänligen medtag dessa till lämpliga insamlingsplatser, i enlighet med din nationella lagstiftning.

Om du gör dig av med produkterna på rätt sätt hjälper du till att spara värdefulla naturresurser och förhindrar eventuella skadliga effekter på människors hälsa och miljö, som annars kan uppkomma vid felaktig hantering av avfall.

Mer information om uppsamling och återvinning av uttjänta produkter får du hos lokala myndigheter, avfallshanteringstjänsten där du bor eller där du inhandlade varorna.

För företagare inom EU:

Om du vill göra dig av med elektrisk och elektronisk utrustning, vänligen kontakta din försäljare eller leverantör för mer information.

Information om sophantering i andra länder utanför EU:

Denna symbol gäller endast inom EU. Om du vill slänga dessa föremål, vänligen kontakta dina lokala myndigheter eller försäljare och fråga efter det korrekta sättet att slänga dem.

(58-M02 WEEE sv 01)

Modellnummer, serienummer, strömförsörjning osv. finns på eller i närheten av namnetiketten som sitter på enhetens undersida. Du bör anteckna serienumret i utrymmet nedan och förvara den här bruksanvisningen som ett bevis på ditt köp och för att underlätta identifiering i händelse av stöld.

Modellnummer

Serienummer

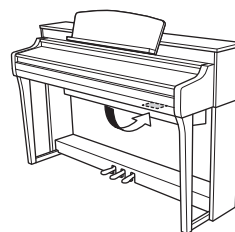

Namnplåten hittar du på enhetens undersida.

(1003-M06 plate bottom sv 01)

FÖRSIKTIGHETSÅTGÄRDER

LÄS NOGA IGENOM FÖLJANDE INNAN DU FORTSÄTTER

Förvara den här bruksanvisningen på en säker och lättillgänglig plats för framtida referens.



VARNING

Vidta alltid de grundläggande försiktighetsåtgärder som anges nedan, så undviker du risk för allvarliga skador eller t.o.m. dödsfall till följd av elektriska stötar, kortslutning, skador, eldsvåda eller andra faror. Försiktighetsåtgärderna omfattar, men är inte begränsade till, följande:

Strömförsörjning

- Placera inte nätkabeln i närheten av en värmekälla, till exempel ett värmeelement. Böj inte kabeln och skada den inte på annat sätt. Ställ heller inte tunga föremål på den.
- Använd endast den nätspänning som specificerats för instrumentet. Rekommenderad spänning finns angiven på instrumentets namnetikett.
- Använd endast medföljande nätkabel/nätkontakt. Använd inte nätkabeln/nätkontakten till andra enheter.
- Kontrollera nätkontakten regelbundet och avlägsna smuts och damm som eventuellt har samlats på den.

Öppna inte

- Detta instrument innehåller inga delar som kan repareras eller bytas ut av användaren. Du ska inte öppna instrumentet eller försöka ta isär eller modifiera de inre komponenterna på något sätt. Om enheten inte fungerar korrekt bör du omedelbart sluta använda den, och lämna in den för kontroll på en kvalificerad Yamaha-serviceverkstad.

Varning för fukt och väta

- Utsätt inte instrumentet för regn och använd det inte i närheten av vatten eller i fuktig eller våt miljö. Ställ inte behållare med vätska (t.ex. vaser, flaskor eller glas) på det, eftersom vätska då kan spillas i eventuella öppningar. Om vatten eller andra vätskor skulle läcka in i instrumentet måste du omedelbart stänga av strömmen och dra ut nätadapterkabeln från vägguttaget. Lämna därefter in instrumentet till en kvalificerad Yamaha-serviceverkstad.
- Sätt aldrig in eller ta ut nätkontakten med våta händer.

Varning för eld

- Placera inte brinnande föremål, exempelvis stearinljus, på instrumentet. De kan falla omkull och orsaka eldsvåda.

Påverkan på medicinska enheter

- Radiovågor kan påverka medicinska elektriska enheter.
 - Använd inte den här produkten i närheten av medicinska enheter eller inuti områden där användning av radiovågor är förbjudet.
 - Använd inte den här produkten närmare personer med pacemaker eller defibrillator än 15 cm.

Anslutningar

- Läs bruksanvisningen till den enhet som ska anslutas och följ instruktionerna. Annars kan det leda till eldsvåda, överhettning, explosion eller tekniskt fel.

Använda pallen (om sådan medföljer)

- Placera inte pallen ostadigt så att den kan ramla.
- Lek inte med pallen och stå inte på den. Använd den inte som steg eller för andra ändamål som kan leda till olyckor eller personskada.
- Endast en person bör sitta på pallen åt gången, för att förhindra risk för olyckor och personskada.
- Om pallens skruvar lossar efter en längre tids användning bör du regelbundet dra åt dem med angivet verktyg för att förhindra olyckshändelse eller skada.
- Håll särskild uppsikt över små barn så att de inte faller baklänges från pallen. Eftersom pallen saknar ryggstöd kan oövervakad användning resultera i olyckor och personsador.

Om du upptäcker något onormalt

- Om något av följande problem uppstår bör du omedelbart stänga av strömbrytaren och dra ut nätkontakten ur uttaget. Låt därefter Yamahaservicepersonal kontrollera enheten.
 - Nätkabeln eller nätkontakten blir sliten eller skadad.
 - Ovanlig lukt eller rök avges.
 - Något föremål har tappats i instrumentet.
 - Ljudet från instrumentet försvinner plötsligt under användning.
 - Om det finns sprickor eller skador på instrumentet.



FÖRSIKTIGHET

Vidta alltid de grundläggande försiktighetsåtgärderna nedan så att du undviker att skada dig själv och andra och även undviker skada på instrumentet och andra föremål. Försiktighetsåtgärderna omfattar, men är inte begränsade till, följande:

Strömförsörjning/nätkabel

- Anslut inte instrumentet till ett vägguttag med en grenkontakt. Det kan medföra försämrad ljudkvalitet och samt orsaka överhettning i uttaget.
- Håll alltid i själva kontakten, inte i kabeln, när du drar ut nätkontakten från instrumentet eller uttaget. Kabeln kan skadas om du drar i den.
- Dra ut nätkontakten ur uttaget när du inte tänker använda instrumentet under en längre tid, samt i samband med åskväder.

Montering (CSP-295GP/CSP-275/CSP-255)

- Montera instrumentet i rätt ordning genom att följa monteringsanvisningen i denna bruksanvisning. Se också till att dra åt skruvarna regelbundet. I annat fall kan det leda till skador på instrumentet eller personskada.

Placering

- Placera inte instrumentet på en ostadig plats där det riskerar att ramla ner.
- Gå inte i närheten av instrumentet under en jordbävning. Kraftiga skakningar under en jordbävning kan få instrumentet att röra sig eller välta och resultera i skador på instrumentet eller dess delar och eventuellt också personskador.
- (CSP-295GP) Eftersom den här produkten är mycket tung måste du se till att det finns tillräckligt många personer till hands för att hjälpa till så att du kan lyfta och flytta den på ett säkert och enkelt sätt. Om försöker lyfta upp eller flytta på instrumentet själv kan du skada ryggen eller få andra personskador, eller orsaka skador på instrumentet.
- (CSP-295/CSP-275/CSP-255) Var alltid två eller fler personer när ni transporterar eller flyttar instrumentet. Om du ensam försöker lyfta instrumentet kan du skada ryggen eller få andra personskador, eller orsaka skador på instrumentet.
- Lossa alla anslutna kablar innan du flyttar instrumentet för att förhindra att kablarna förstörs eller att någon snubblar på dem och skadas.
- Se till att vägguttaget är lättåtkomligt när du installerar produkten. Om det uppstår problem eller tekniska fel bör du omedelbart stänga av strömbrytaren och dra ut nätkontakten ur uttaget. Även när strömbrytaren är avstängd förbrukar produkten en mycket liten mängd energi. Kom ihåg att dra ut nätkabeln ur vägguttaget om du inte ska använda produkten under en längre tid.

Anslutningar

- Stäng av strömmen till alla komponenter innan du ansluter instrumentet till andra elektriska enheter. Ställ in alla volymkontroller på lägsta nivå på samtliga enheter innan du slår på eller av strömmen.
- Ställ in volymkontrollen på lägsta nivå på alla komponenter och öka gradvis till önskad nivå medan du spelar på instrumentet.

Hantering

- Stick inte in fingrar eller händer i springorna på klaviaturlocket eller instrumentet. Var också försiktig så att du inte klämmer fingrarna under locket.
- För aldrig in eller tappa föremål av papper, metall eller annat material i öppningarna på klaviaturlocket, panelen eller klaviaturen. Detta kan orsaka personskador på dig eller andra, skada instrumentet eller annan egendom eller orsaka funktionsfel.
- (CSP-295) Använd inte onödig kraft när du stänger klaviaturlocket. Ett klaviaturlock utrustat med SOFT-CLOSE™-mekanism stängs långsamt. Om du använder onödig kraft för att stänga klaviaturlocket kan detta skada SOFT-CLOSE™-mekanismen och eventuellt leda till att du skadar dina händer och fingrar under det stängande locket.
- Tyng inte ned instrumentet och placera inte tunga föremål på det. Tryck inte onödigt hårt på knappar, strömbrytare och kontakter.
- Håll små delar utom räckhåll för barn. Dina barn kan svälja dem av misstag.
- Använd inte instrumentet/enheten eller hörlurarna med hög eller obehaglig volymnivå under en längre tid, eftersom detta kan medföra permanent hörselnedsättning. Kontakta läkare om du upplever hörsselförsämring eller om det ringer i öronen.

Använda pallen (om sådan medföljer)

- Försök inte ställa in höjden på en justerbar pall medan du sitter på den. Det kan belasta justeringsmekanismen för hårt, vilket kan orsaka skador på mekanismen eller personskada.
- Placera inte handen mellan rörliga delar. Om du gör det kan handen komma i kläm mellan delarna, vilket kan medföra personskada.

Yamaha ansvarar inte för skador som orsakas av felaktig användning eller modifiering av instrumentet, eller för data som försvinner eller blir förstörda.

Stäng alltid av strömmen när du inte använder instrumentet.

Även när [C]-brytaren (vänteläge/på) är satt i vänteläge (strömindikatorn är släckt) har instrumentet strömtillförsel på miniminivå.

Kom ihåg att dra ut nätkabeln ur uttaget när du inte använder instrumentet under en längre tid.

MEDDELANDE

Följ nedanstående meddelanden för att undvika fel/skador på produkten, skador på data eller skador på andra föremål.

■ Hantering

- Anslut inte produkten till offentliga Wifi-nät och/eller Internet direkt. Den här produkten ska bara anslutas till internet via en router med starka lösenordsskydd. Kontakta routerns tillverkare för information om metoder för bästa säkerhet.
- Använd inte instrumentet i närheten av tv-, radio- eller stereoutrustning, mobiltelefoner eller annan elektrisk utrustning. Instrumentet, tv:n eller radion kan orsaka störande brus.
- När du använder instrumentet tillsammans med en app i din smarta enhet, till exempel en smart telefon eller surfplatta, rekommenderar vi att du aktiverar "Flygplansläge" på enheten för att minimera brus från kommunikation. När du startar flygplansläge kan Wifi- eller Bluetooth*-inställningarna stängas av. Kontrollera att inställningen är aktiverad före användning.
- Utsätt inte instrumentet för damm, vibrationer eller extrem kyla eller hetta (t.ex. i direkt solljus, nära ett värmelement eller i en bil under dagtid). Instrumentet kan bli förstört, invändiga komponenter kan skadas och instrumentet kan sluta fungera. (Temperaturintervall för användning: 5–40 °C.)
- Placera inte föremål av vinyl, plast eller gummi på instrumentet, eftersom instrumentet kan missfärgas.
- Placera inte föremål som lätt kan påverkas av magnetism, t.ex. IC-kort, ovanpå instrumentet, eftersom detta kan skada föremålen.
- Ytbeläggningen på modeller med blankpolerad yta kan spricka eller flagna om du stöter emot instrumentets yta med föremål av metall, porslän eller annat hårt material. Iaktta försiktighet.

■ Underhåll

- Rengör instrumentet med en torr eller något fuktad mjuk duk. Använd inte thinner, lösningsmedel, sprit, rengöringsvätska eller rengöringsdukar som impregnerats med kemikalier.
- På blankpolerade modeller ska damm och smuts avlägsnas försiktigt med en mjuk duk. Gnid inte för hårt eftersom små smutspartiklar kan repa ytan på instrumentet.
- Vid kraftiga förändringar i temperatur eller luftfuktighet kan kondens ansamlas på instrumentets yta. Om vattnet inte tas bort kan trädetaljer absorbera fukten och skadas. Torka alltid bort vatten omedelbart med en mjuk duk.

■ Spara data

- Vissa inställningar för detta instrument (sidan 20) sparas även när strömmen slås av. De sparade inställningarna kan dock gå förlorade på grund av något fel, användningsmissstag osv. Säkerhetskopiera dina viktiga inställningar med hjälp av Registration Memory-funktionen i appen "Smart Pianist" i den smarta enheten.

Information

■ Om upphovsrätt

- Upphovsrätten till det "innehåll"^{*1} som är installerat i den här produkten tillhör Yamaha Corporation eller dess upphovsrättsinnehavare. Med undantag för vad som är tillåtet enligt upphovsrättslagar och andra relevanta lagar, såsom kopiering för personligt bruk, är det förbjudet att "reproducera eller avleda"^{*2} utan tillstånd från upphovsrättsinnehavaren. När du använder innehållet ska du rådgöra med en upphovsrättsexpert.

Om du skapar musik eller framför innehållet enligt den ursprungliga användningen av produkten och sedan spelar in och distribuerar detta krävs inte tillstånd från Yamaha Corporation, oavsett om distributionsmetoden är betald eller kostnadsfri.

*1: Termen "innehåll" innefattar datorprogram, ljuddata, kompstilsdata, MIDI-data, vågformsdata, Voice-inspelingsdata, noter, partiturdatabaser med mera.

*2: Frasen "reproducera eller avleda" innefattar att ta ut själva innehållet från den här produkten eller spela in och distribuera det utan ändringar på liknande sätt.

■ Om funktioner/data som medföljer instrumentet

- Vissa av de förprogrammerade melodierna har editerats i längd och arrangemang, och är kanske inte exakt likadana som originalet.
- Enheten hanterar musikdata av olika typer och format genom att först optimera dem till rätt musikdataformat för enheten. Optimeringen kan medföra att musikdata inte spelas upp exakt som upphovsmannen eller kompositören avsåg.
- Yamaha kan från tid till annan uppdatera produktens inbyggda programvara utan förvarning för att förbättra funktioner och användbarhet. Vi rekommenderar att du uppgraderar instrumentet till senaste versionen så att du kan utnyttja det maximalt. Den senaste inbyggda programvaran kan hämtas på webbplatsen nedan: <https://download.yamaha.com/>

■ Om den här bruksanvisningen

- De illustrationer som visas i den här bruksanvisningen är endast avsedda som instruktioner.
- Om inget annat anges baseras de illustrationer som visas i denna bruksanvisning på CSP-275.
- Windows är ett registrerat varumärke som tillhör Microsoft Corporation i USA och andra länder.
- Apple, iPhone, iPad och Lightning är varumärken som tillhör Apple Inc. i USA och andra länder.
- App Store är ett varumärke som tillhör Apple Inc. i USA och andra länder.
- Android och Google Play är varumärken som tillhör Google LLC.
- Wi-Fi är ett registrerat varumärke som tillhör Wi-Fi Alliance*.
- Ordet Bluetooth* och dess logotyper är registrerade varumärken som tillhör Bluetooth SIG, Inc. och när Yamaha Corporation använder dessa märken sker det på licens.
- Företagsnamn och produktnamn i den här bruksanvisningen är varumärken eller registrerade varumärken som tillhör respektive ägare.

■ Stämning

- Till skillnad från ett akustiskt piano behöver instrumentet inte stämmas av en expert (även om tonhöjden kan justeras av användaren för att stämma överens med andra instrument). Detta beror på att tonhöjden hos digitala instrument alltid är välstämd.

■ Om kassering

- Kontakta tillämpliga lokala myndigheter när du ska kassera denna produkt.

■ Om Bluetooth®

Bluetooth är en teknik för trådlös kommunikation mellan enheter inom ett område på cirka 10 meter med användning av frekvensbandet 2,4 GHz.

Hantera Bluetooth-kommunikation

- 2,4 GHz-bandet som används av Bluetooth-kompatibla enheter är en radiofrekvens som delas av många olika typer av utrustning. Även om Bluetooth-kompatibla enheter använder en teknik som minimerar påverkan från andra komponenter som använder samma radiofrekvens kan denna påverka minskade kommunikationens hastighet eller avstånd och i en del fall avbryta kommunikationen.
- Signalöverföringens hastighet och på vilket avstånd kommunikation är möjlig varierar beroende på avståndet mellan de kommunicerande enheterna, om hinder finns, förhållandena för radiovågor och typen av utrustning.
- Yamaha kan inte garantera alla trådlösa anslutningar mellan den här enheten och Bluetooth-kompatibla enheter.



Tack för att du valde detta Yamaha Digital Piano!

Detta instrument ger dig möjlighet att spela dina favoritlåtar själv med hjälp av Stream Lights-funktionen. Vi rekommenderar att du läser denna bruksanvisning noggrant så att du kan utnyttja instrumentets avancerade och praktiska funktioner fullständigt. Vi rekommenderar också att du förvarar den här bruksanvisningen säkert och lättillgängligt för framtida bruk.

Om bruksanvisningarna

Dokumentationen och informationsmaterialet till det här instrumentet består av följande.

Medföljande dokument



Bruksanvisning (den här boken)

Förklarar hur du använder detta instrument.

Onlinematerial

(Kan hämtas från webbsidan)



Data List

Innehåller listor med så kallade Voices (ljud) och Styles (stilar), samt MIDI-relaterad information om detta instrument.

Dessa bruksanvisningar kan hämtas på Yamaha Downloads, där du kan söka efter önskade filer genom att ange modellnamnet.

Yamaha Downloads

<https://download.yamaha.com/>

Medföljande tillbehör

- **Owner's Manual (Bruksanvisning – den här boken) × 1**
- **Online Member Product Registration (Registreringsformulär för produkten för medlemmar online) × 1**
- **Power cord (Nätkabel) × 1**
- **Bench (Pall) × 1**
Ingår eventuellt inte beroende på din region. Fråga din Yamaha-återförsäljare.
- **Headphone hanger (Hörlurshängare) × 1, attachment screws (skruvar) × 2**
(Instruktioner finns på sidan 22.)

När du flyttar och placerar instrumentet



FÖRSIKTIGHET

När du flyttar instrumentet bör du alltid hålla i instrumentets undersida. Håll inte i klaviaturlocket eller den övre delen. Felaktig hantering kan orsaka skador på instrumentet eller personskador.

MEDDELANDE

Vrid på justeringsskruven tills (sidan 21) pedalen lättar från golvet när du ska flytta instrumentet. Kontakt med justeringsskruven kan leda till skador på golvytan. När du har flyttat instrumentet, kom ihåg att skruva på justeringsskruven tills den ligger an ordentligt mot golvet.

Om du flyttar kan du själv transportera instrumentet tillsammans med dina andra tillhörigheter. Transportera instrumentet horisontellt. Luta det inte mot en vägg och ställ det inte på sidan. Utsätt inte instrumentet för kraftiga vibrationer eller stötar. (CSP-295GP/CSP-275/CSP-255) Du kan flytta instrumentet som det är (monterat) eller isärmonterat. Vid transport av ett monterat instrument, kontrollera efteråt att alla skruvar är ordentligt åtdragna och inte har lossnat under transporten. (CSP-295) Vi rekommenderar att du placerar instrumentet ca 10 cm ut från väggen för att optimera och förstärka den totala ljudbilden ännu mer.

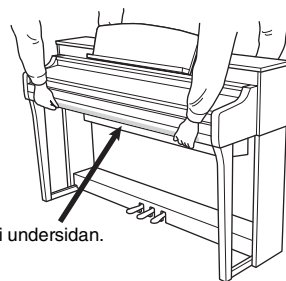

Håll i undersidan.

Innehåll

FÖRSIKTIGHETSÅTGÄRDER.....	5	Anslutningar	39
MEDDELANDE.....	7	Lyssna på ljuddata från en Bluetooth-utrustad enhet via det här instrumentet (Bluetooth Audio-funktionen).....	39
Information.....	7	Ansluta till en dator – [USB-C]-uttag.....	39
Om bruksanvisningarna.....	8	Anslutning till en extern ljudenhet – [AUX IN]-uttaget, AUX OUT [R]/[L/L+R]-uttagen.....	40
Medföljande tillbehör.....	8	Ansluta en pedal/fotkontroll – [AUX PEDAL]-uttaget.....	41
Huvudfunktioner		Ansluta en mikrofon eller gitarr – [MIC/LINE IN]-uttag.....	42
– En värld av pianoframföranden och kontroll med Smart Pianist –	10	Ansluta externa MIDI-enheter – MIDI-uttag.....	43
Panelkontroller och anslutningar	12	Montering CSP-295GP	44
Förberedelser	15	Montering av CSP-275/CSP-255	48
Öppna och stänga klaviaturlocket.....	15	Felsökning	51
Använda notstället.....	16	Specifikationer	52
Öppna/stänga locket (CSP-295GP).....	18	Register	55
Strömförsörjning.....	19		
Slå på och av strömmen.....	19		
Justera huvudvolymen.....	21		
Använda pedalerna.....	21		
Använda hörlurar.....	22		
Spela med Smart Pianist	24		
Installera Smart Pianist på din smarta enhet.....	24		
Ansluta till Smart Pianist.....	24		
Ansluta trådlöst.....	25		
Ansluta via kablar.....	28		
Spela fristående på instrumentet.	30		
Funktionslista.....	30		
Spela med olika ljud (Voices).....	32		
Spela upp en Song.....	32		
Spela med en Style.....	33		
Använda metronomen.....	34		
Justera tempot.....	34		
Välja typ av reverb-effekt.....	35		
Ställa in anslagskänsligheten för klaviaturen.....	35		
Transponera tonhöjden i halvtoner.....	36		
Finjustera tonhöjden.....	36		
Ändra MIDI-sändkanal.....	37		
Ställa in Audio Loopback på/av.....	37		
Återställa fabriksinställningarna (Initiera).....	38		

Huvudfunktioner

– En värld av pianoframföranden och kontroll med Smart Pianist –

Ha roligare med ditt piano med Smart Pianist

Genom att använda det här instrumentet med appen ”Smart Pianist” kan du till fullo njuta av olika funktioner, till exempel att spela med till en favoritlåt, eller uppträda med ett band eller en ensemble. Installera appen på din smarta enhet och anslut med det här instrumentet för att dra nytta av de extra funktionerna. För anslutning, se sidan 24.

För detaljer om appen och kompatibla enheter, se webbplatsen nedan eller sök på ”Yamaha Smart Pianist” i en webbsökmotor.

<https://www.yamaha.com/kbdapps/>

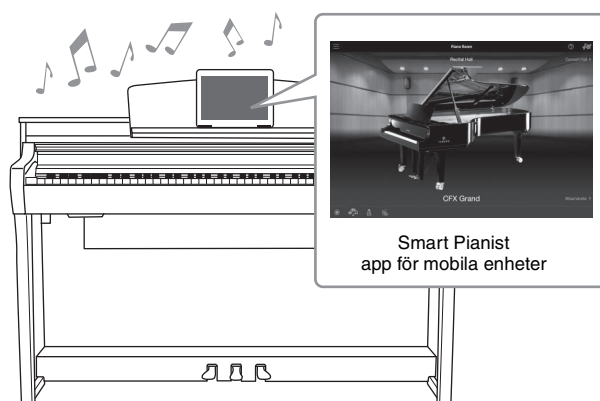

Spela dina favoritlåtar direkt

Ett antal låtar, inklusive populära, klassiska och lektionslåtar har förinstallerats på instrumentet. Med Smart Pianist kan du visa musiknoter (partitur) för dessa låtar. För dem som har svårt att läsa noter kan Stream Lights-funktionen (sidan 32) visa vilken tangent som ska spelas närmast. Tryck bara på tangenterna vid rätt tidpunkt i enlighet med de olika lamporna som tänds ovanför tangenterna.

Dessutom, genom att använda funktionen Guide, kan du öva i din egen takt eftersom uppspelning av låten pausas och väntar tills du har spelat upp rätt noter. Det finns också möjlighet att öva med en hand, eller öva upprepade gånger en given del av låten.

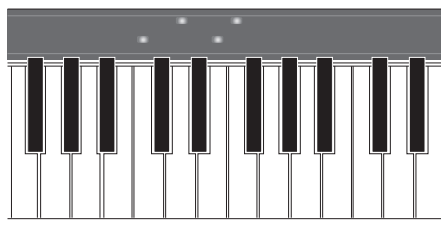
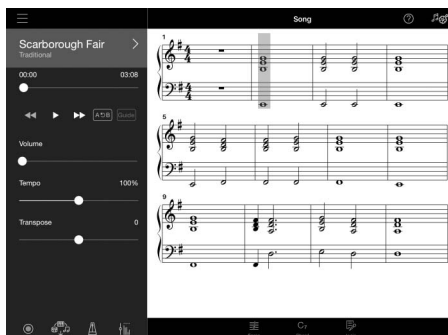

Appen innehåller också funktionen ”Audio To Score”, som automatiskt skapar ett partitur för pianoackompanjemang från låtar på din smarta enhet. Även utan ett partitur, kan du njuta av att spela upp ett pianoackompanjemang till en låt.

Njut av ackompanjering av ett kompband och sjung själv din favoritlåt

Detta instrument har ett brett utbud av instrumentala ljud, inklusive piano, orgel, gitarr, saxofon och mycket mer. Det är också möjligt att lägga två lager av olika instrumentljud, eller spela olika ljud med vänster och höger hand. Dessutom ger Style-funktionen ett dynamiskt kompbandsackompanjering, även när du spelar själv, och har ett stort antal stilar i olika genrer för att matcha ditt framförande. Du kan även ansluta en mikrofon och sjunga med till ditt eget framförande – med lyxiga funktioner för stämmor som gör det möjligt att automatiskt skapa körarrangemang till dig själv, även när du sjunger ensam.

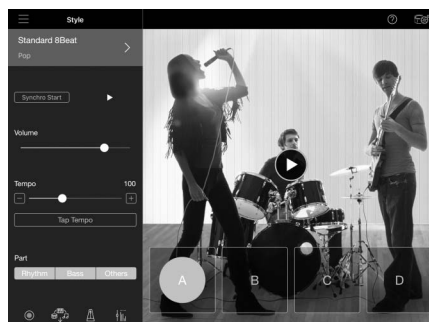
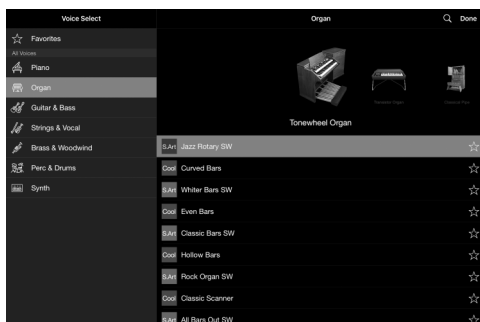

Spela med ditt favoritpianoljud

Pianos olika ljud har skapats med hjälp av inspelningar av Yamahas flaggskepp CFX-flygeln och den världskända konsertflygeln Bösendorfer*. I Smart Pianist återger funktionen Piano Room de ljudekon som är baserade på en omgivning (till exempel en konsertsal), och de subtila ljudförändringarna som uppnås genom att locket på en flygel öppnas eller stängs – så att du kan anpassa pianoljudet efter ljusst din smak.

*Bösendorfer är ett dotterbolag till Yamaha.

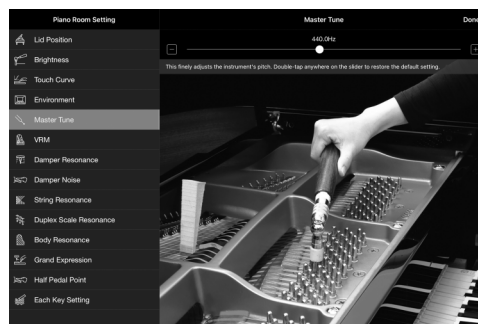
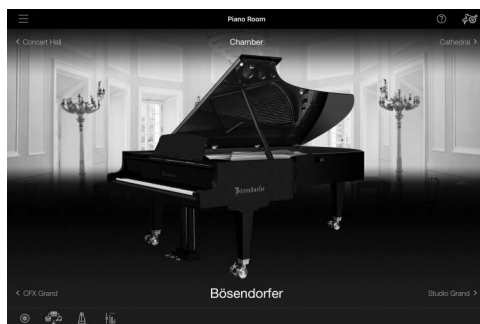

Med hjälp av Smart Pianist får du tillgång till många praktiska och kraftfulla funktioner – som inspelning, justering av volymbalansen för klaviaturstämma/Song/Style och transponering av Songens tonhöjd. Se sidan 54 för dessa ytterligare funktioner.

OBS!

Alla skärmdumpar som visas här har tagits från appen med de senaste specifikationerna från och med publiceringsdatumet. Skärmarna och specifikationerna kan komma att uppdateras för förbättring.

Panelkontroller och anslutningar

■ CSP-295GP

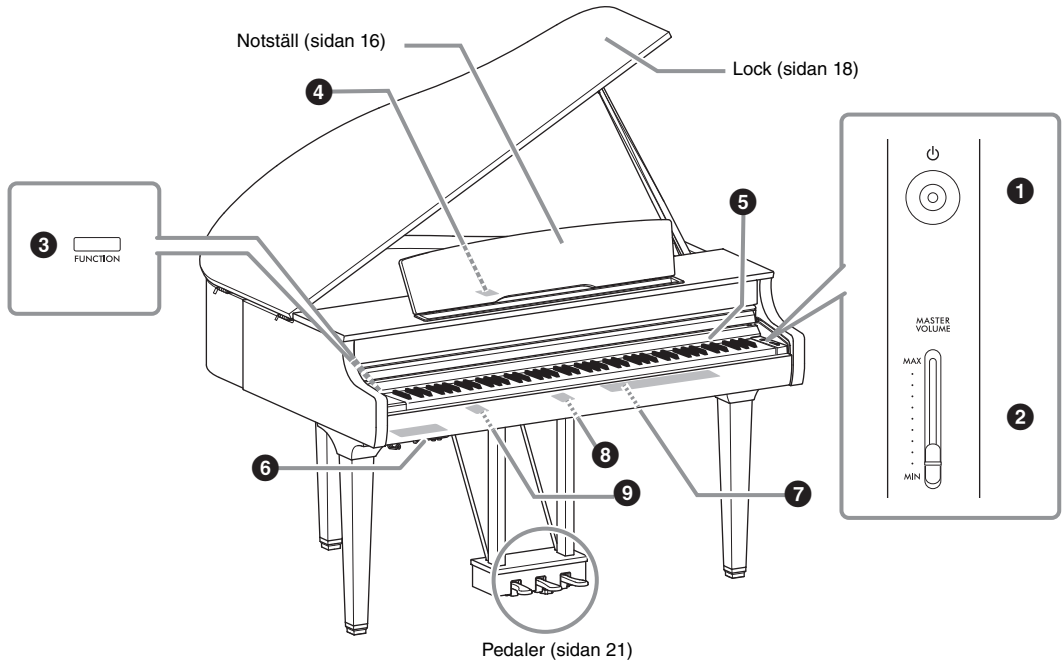

■ CSP-295/CSP-275/CSP-255

Den här illustrationen visar CSP-275.

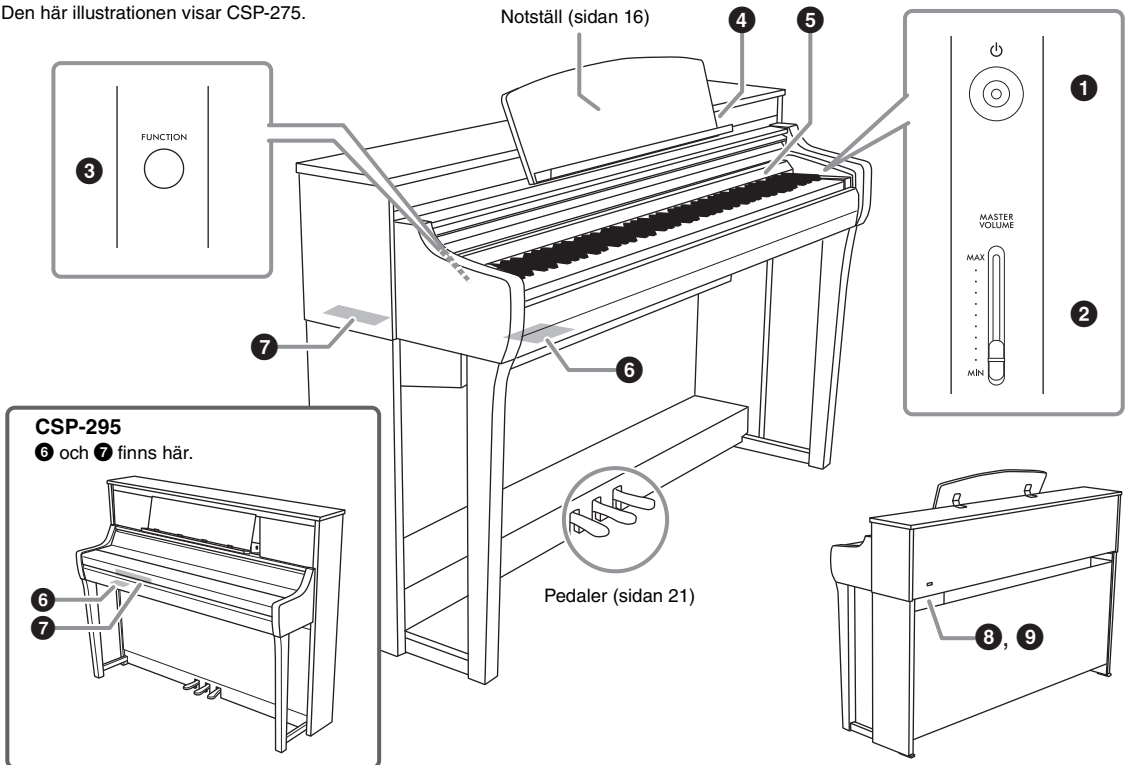

1 [⏻]-brytare (vänteläge/på) (sidan 19)

För att slå på strömmen eller försätta instrumentet i vänteläge.

2 [MASTER VOLUME]-skjutreglage (sidan 21)

För att justera den övergripande volymen.

3 [FUNCTION]-knapp (sidan 30)

När du håller denna knapp nedtryckt och trycker på en viss tangent kan du starta funktionen som har tilldelats den tangenten.

4 [USB-C]-uttag (sidorna 28, 39)

För anslutning till en smart enhet eller en dator.

**5 Stream Lights (sidan 32)**

Det finns fyra Stream Lights-lampor inbyggda i ovsidan av varje tangent och dessa lampor tänds i följd i ett sjunkande mönster under Song-uppspelning för att indikera vilka noter du ska spela och när du ska spela dem.

6, 7 I/O-kontakter (sidan 14)

För anslutning av externa enheter.

8 AC IN-uttag (sidan 19)

För anslutning av nätkabeln.

9 [PEDAL]-uttag (sidan 49)

(Ej tillgängligt på CSP-295)

För anslutning av pedalkabeln.

[USB-C]-uttaget på CSP-295GP

[USB-C]-uttaget sitter dolt under luckan på baksidan av notstället.

När du ska använda uttaget ska du först lyfta upp notstället (sidan 16) och sedan öppna luckan. Efter att du har anslutit en kontakt till [USB-C]-uttaget går det att stänga locket genom att föra USB-kabeln genom springan i locket. Om du vill använda den smarta enheten placerar du den på notstället och drar USB-kabeln under notstället.

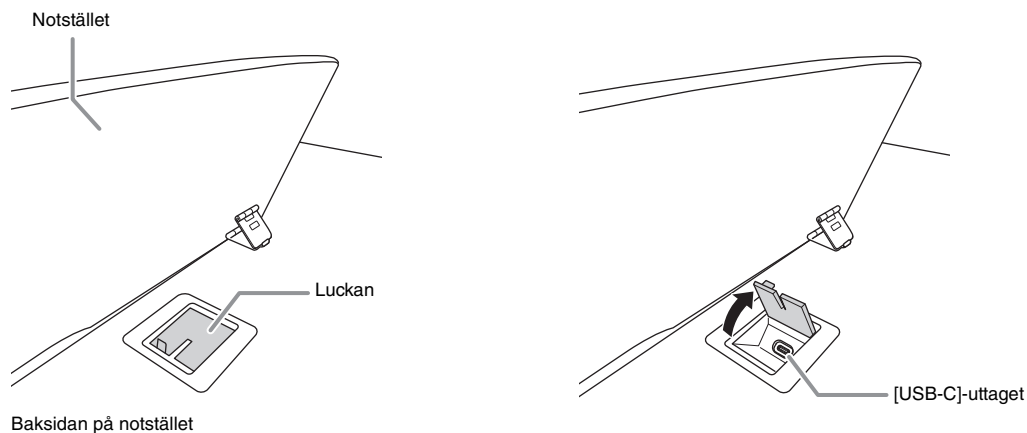

6 I/O-kontakter (sitter längst ned till vänster på klaviaturen)

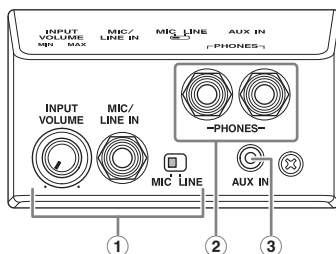

- ① **[INPUT VOLUME]-ratt, [MIC/LINE IN]-uttag, [MIC/LINE]-brytare (sidan 42)**
För anslutning av mikrofon, gitarr osv. till utgången för ljudet från instrumentets högtalare.
- ② **[PHONES]-uttag (sidan 22)**
För anslutning av hörlurar.
- ③ **[AUX IN]-uttag (sidan 40)**
För att föra in ljudet från en ljudspelare och lyssna på den genom instrumentets inbyggda högtalare.

7 I/O-kontakter (på sidan 12 finns information om var dessa sitter på varje instrument)

CSP-295GP/CSP-295



CSP-275/CSP-255

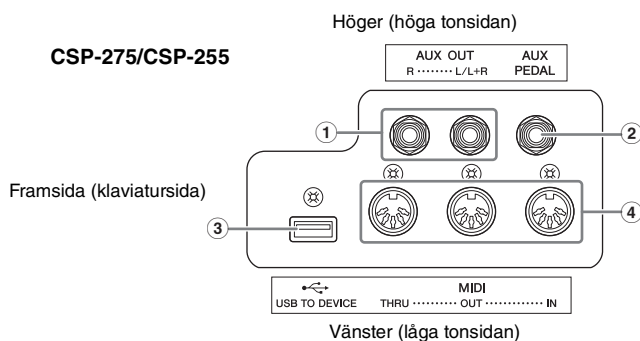

- ① **AUX OUT [R]-, [L/L+R]-uttag (sidan 40)**
För anslutning av externa ljudkällor, t.ex. högtalare. Ljudet från instrumentet hörs från de externa högtalarna.
- ② **[AUX PEDAL]-uttag (sidan 41)**
För anslutning av en pedalenhet som säljs separat.
- ③ **[USB TO DEVICE]-uttag (sidan 27)**
För anslutning av en USB-adapter till trådlöst nätverk (säljs separat).
- ④ **MIDI [THRU]-, [OUT]-, [IN]-uttag (sidan 43)**
För anslutning till en extern MIDI-ljudenhet.

Förberedelser

I det här avsnittet förklaras hur du ställer in och börjar använda ditt instrument. Konfigurationen är så enkelt att du kan börja spela direkt.

Öppna och stänga klaviaturlocket

⚠ **FÖRSIKTIGHET**

- Håll klaviaturlocket med båda händerna när du öppnar och stänger det. Släpp det inte förrän det är helt öppnat eller stängt. Akta så att du inte klämmer fingrarna (dina eller andras, håll särskild uppsikt över barn) mellan lock och klaviaturdel.
- Placera inte några föremål ovanpå klaviaturlocket (såsom metallföremål eller papperslappar). Små föremål som placeras ovanpå locket kan falla ned i klaviaturdelen och vara mycket svåra att få bort. När de väl har trillat ned kan de orsaka elstötter, kortslutning, brand eller annan allvarlig skada på instrumentet.

MEDELLENDE

Tyng inte ned instrumentet och placera inte tunga föremål på det, speciellt inte runt klaviaturlocket och notstället. Det kan leda till skada eller fel på klaviaturlocket.

■ **CSP-295**

Öppna klaviaturlocket genom att lyfta det med båda händerna och öppna det försiktigt.

Stäng klaviaturlocket genom att dra i det med båda händerna och sedan sänka ned det. Klaviaturlocket är utrustat med den speciella SOFT-CLOSE™-mekanismen som stänger locket långsamt.

⚠ **FÖRSIKTIGHET**

Akta dig så att du inte klämmer fingrarna när du öppnar eller stänger locket.

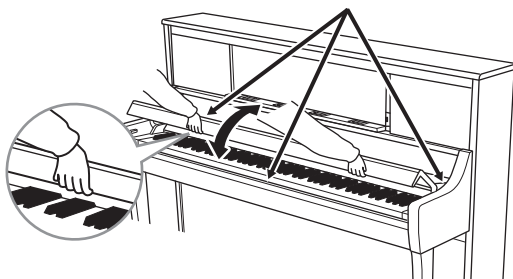

⚠ **FÖRSIKTIGHET**

Använd inte onödig kraft när du stänger klaviaturlocket. Om du använder för mycket kraft för att stänga klaviaturlocket kan detta skada SOFT-CLOSE™-mekanismen och eventuellt leda till att du skadar händerna och fingrarna om de hamnar under det stängande locket.

■ **CSP-295GP/CSP-275/CSP-255**

Öppna klaviaturlocket genom att lyfta det något med båda händerna och därefter låta det glida hela vägen upp.

Stäng klaviaturlocket genom att låta locket glida mot dig med båda händerna och försiktigt sänka ned det.

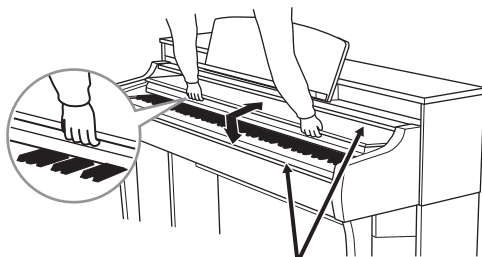

⚠ **FÖRSIKTIGHET**

Akta dig så att du inte klämmer fingrarna när du öppnar eller stänger locket.

Använda notstället

Du kan placera en smart enhet eller en notbok på notstället. Nothållaren på notstället förhindrar att den smarta enheten ramlar ned. Du får också hjälp med att hålla sidorna i notböckerna på plats.

MEDELLENDE

Om du använder en smart enhet på en instabil plats kan enheten falla från sitt läge och orsaka skador. När du placerar en smart enhet på notstället ska du se till att den vilar helt mot notstället. Hög nothållaren för att hålla den på plats.

■ CSP-295GP

Så här fäller du upp notstället:

- 1 Dra notstället uppåt och mot dig så långt det går.
- 2 Fäll ned de båda metallstöden till höger och vänster på baksidan av notstället.
- 3 Sänk notstället så att metallstöden låses på plats.
- 4 Hög upp nothållaren om det behövs.

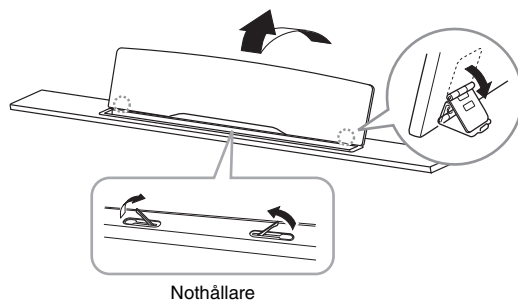

Så här fäller du ned notstället:

- 1 Dra notstället mot dig så långt det går.
- 2 Fäll upp de båda metallstöden (på baksidan av notstället).
- 3 Sänk försiktigt ned notstället hela vägen ned. Sänk nothållaren när du inte använder den.

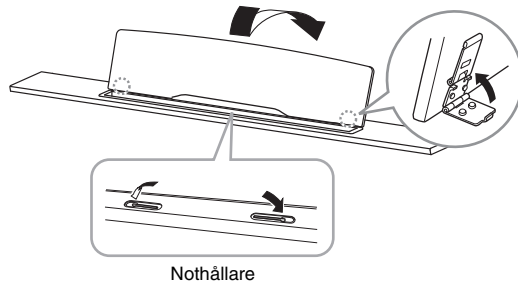

■ CSP-295

Vi rekommenderar att du stänger klaviaturlocket så att det blir lättare att hålla i notstället.

Om du vill använda notstället håller du i underkanten på notstället och drar det sedan försiktigt mot dig tills det låses på plats.

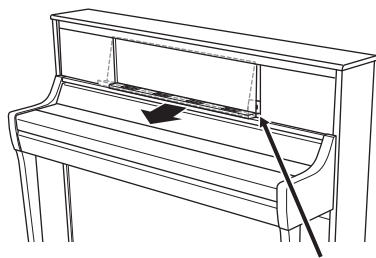

Sätt tillbaka notstället genom att dra det mot dig så långt det går och för därefter försiktigt tillbaka det.

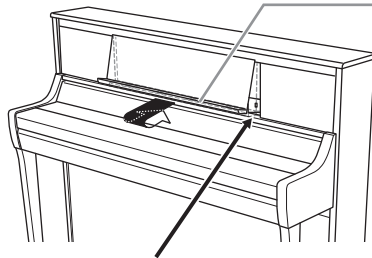

Nothållare

Hög vid användning.

Stäng efter användning.

⚠ FÖRSIKTIGHET

Akta dig så att du inte klämmer fingrarna när du flyttar på notstället.

Om du vill använda nothållaren lyfter du den upp mot dig så långt det går. Stäng den igen när du inte använder den.

■ CSP-275/CSP-255

Innan du börjar använda notstället ser du till att det sitter fast korrekt och att skruvarna är ordentligt åtdragna (steg 8 på sidan 50).

FÖRSIKTIGHET

Om för stor kraft appliceras på notstället kan det och skruvarna lossna eller gå sönder, vilket kan leda till skada eller personskada. Se sidan 50 för hur du sätter tillbaka notstället om det lossnar. Skruva fast skruvarna igen om de lossnar.

Om du vill använda nothållaren lyfter du den upp mot dig så långt det går. Stäng den igen när du inte använder den.

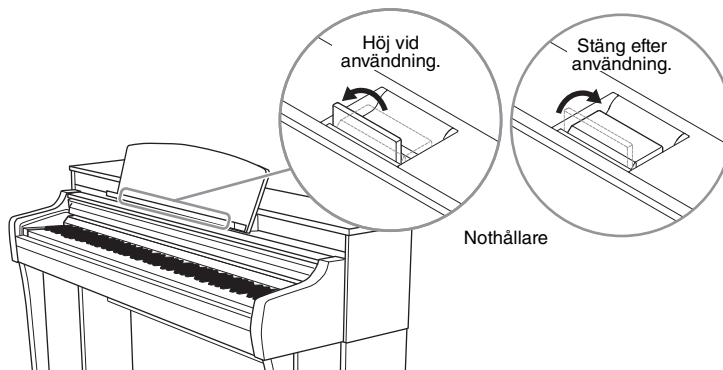

Öppna/stänga locket (CSP-295GP)

⚠ VARNING

Låt inte barn öppna och stänga locket. Se också till att inga fingrar kommer i kläm (dina egna eller framför allt barns) när locket fälls upp eller ner.

För att öppna locket:

- 1 Lyft och håll upp den högra sidan av locket (sett från klaviatursidan av instrumentet).
- 2 Lyft stödet och sänk locket försiktigt så att stödet passar in mot hållaren i locket.

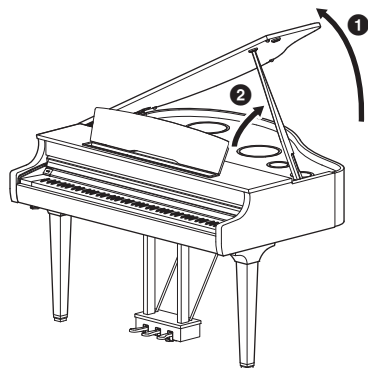

⚠ VARNING

- Se till att stödet sitter ordentligt i hållaren. Om stödet inte placerats rätt i hållaren kan locket falla ner och orsaka skada.
- Var försiktig så att inte du eller någon annan stöter till locket när det är uppfällt. Stödet kan lossna från hållaren och göra så att locket faller ner.

Använd den inre hållaren till det längre stödet och den yttre hållaren till det kortare stödet för att stödja locket.

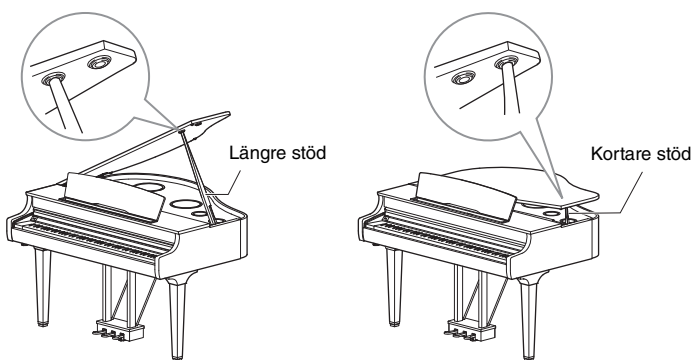

⚠ VARNING

Använd inte den yttre hållaren som stöd under längre tid. Det gör locket instabilt och kan få det att falla ned och på så sätt orsaka skada.

För att stänga locket:

- 1 Håll i stödet och lyft locket försiktigt.
- 2 Håll luckan uppe och fäll ned luckstödet.
- 3 Stäng försiktigt luckan.

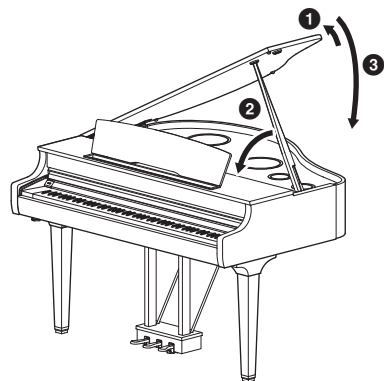

Strömförsörjning

Anslut nätkabelns kontakter i den ordning som visas på bilden.

I vissa länder kan en adapter behövas för att det ska gå att använda eluttaget.

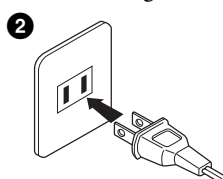
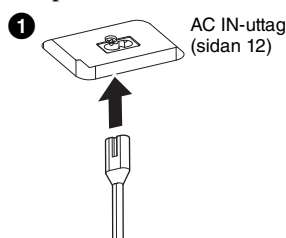

Formen på kontakten varierar beroende på var du är.

⚠ VARNING

Använd endast den medföljande nätkabeln. Använd inte nätkabeln till andra produkter.

⚠ FÖRSIKTIGHET

Se till att vägguttaget som du använder är lättåtkomligt när du ansluter produkten och gör inställningar. Om det uppstår problem eller tekniska fel bör du omedelbart stänga av strömbrytaren och dra ut nätkontakten ur uttaget.

OBS!

När nätkabeln ska dras ur stänger du först av strömmen och följer sedan proceduren i omvänd ordning.

Slå på och av strömmen

- 1 Vrid ned [MASTER VOLUME]-reglaget till "MIN".
- 2 Tryck på [⏻] (vänteläge/på)-brytaren för att slå på strömmen.
Strömindikatorn på [⏻] (vänteläge/på)-brytaren tänds. Efter detta blinkar Stream Lights (sidan 32) som är placerade ovanför den högsta tangenten några sekunder och instrumentet startar.

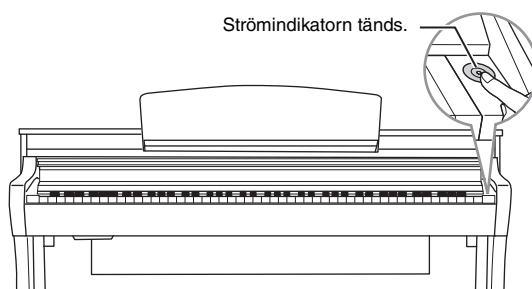
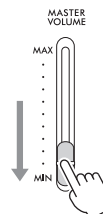

- 3 När du har spelat färdigt stänger du av instrumentet genom att trycka på [⏻]-brytaren (vänteläge/på) i ungefär en sekund.
Strömindikatorn på [⏻] (vänteläge/på)-brytaren släcks.

⚠ FÖRSIKTIGHET

Även när [⏻]-brytaren (vänteläge/på) är i vänteläge tillförs instrumentet en liten mängd ström. Dra ut nätkontakten från uttaget när du inte tänker använda instrumentet under en längre tid, samt i samband med åskväder.

MEDELANDE

- Tryck inte på några tangenter eller pedaler förrän instrumentet har startat helt (Stream Lights slutar blinka) efter att du har slagit på strömmen. Om du gör det kan det orsaka fel.
- Om du behöver tvångsavstänga instrumentet håller du ned [⏻]-brytaren (vänteläge/på) i minst tre sekunder. Tänk på att avstängning med tvång kan orsaka dataförlust och skada på instrumentet.

Data som bibehålls även när strömmen stängs av (data som säkerhetskopieras)

Följande inställningar bibehålls även när strömmen stängts av.

- Stämning (sidan 36)
- Inställning av anslagskänslighet (sidan 35)
- Metronomvolym (sidan 34)
- Förfluten tid för den automatiska avstängningsfunktion (se nedan)
- Bluetooth på/av (sidan 26)
- Audio Loopback på/av (sidan 37)
- Grand Expression Modeling-typ *
- Each Key Setting *

* Dessa inställningar är tillgängliga i [Piano Room] via Smart Pianist.

OBS!

Om du vill behålla andra inställningar använder du Registration Memory i Smart Pianist.

Vad är Grand Expression Modeling?

På ett akustiskt piano kan subtila ändringar av ljudet ske genom att du ändrar ditt anslag från när du trycker ner en tangent tills du släpper den. När du t.ex. trycker ner en tangent hela vägen ned, träffar tangenten tangentbädden under och en liten störning når strängarna, vilket ändrar ljudet något. Dessutom ändras tonen av hur snabbt du släpper tangenten, när ljuddämparen har sänkts över strängarna för att tysta ljudet. Grand Expression Modeling-tekniken återskapar dessa subtila förändringar av ljudet och svarar på ditt anslag. På så sätt kan du skapa accenter genom att spela hårt eller skapa resonans för att producera ett fantastiskt detaljerat ljud. En skarp ton skapas när du spelar staccato och ett kvardröjande ljud hörs när du släpper upp tangenterna långsamt.

På detta instrument kan du bara använda Grand Expression Modeling för Voices-funktionerna "CFX Grand" och "Bösendorfer".

Automatisk avstängningsfunktion

Det här instrumentet har en automatisk avstängningsfunktion som automatiskt slår av strömmen för att undvika onödig energiförbrukning om instrumentet inte används under en viss tidsperiod. Den tid som går innan strömmen automatiskt stängs av är som standard 30 minuter men du kan ändra inställningen i [Utility] → [System] i Smart Pianist.

MEDDELANDE

Alla data som inte har sparats kommer att gå förlorade om den automatiska avstängningen slår av strömmen.

Avaktivera den automatiska avstängningen (enkel metod)

Slå på strömmen medan du håller ned den lägsta tangenten på klaviaturen. Detta startar instrumentet med den automatiska avstängningen avaktiverad.

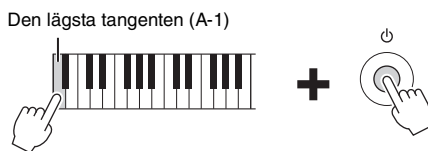

OBS!

Du kan aktivera/inaktivera den automatiska avstängningsfunktionen genom att använda knappen [FUNCTION] (sidan 30).

Justera huvudvolymen

Du justerar volymen med [MASTER VOLUME]-skjutreglaget till höger på panelen. Spela på klaviaturen så att du kan lyssna på ljudet när du justerar volymen.

FÖRSIKTIGHET

Använd inte instrumentet på hög volym under en längre tid. Det kan skada hörseln.

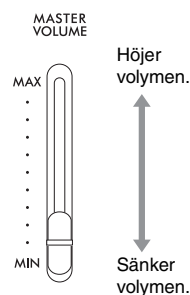

Intelligent Acoustic Control (IAC)

IAC är en funktion som automatiskt justerar och styr ljudkvaliteten efter instrumentets totalvolym. Även när du spelar instrumentet med den totala volymen nedskruvad tillåter det både låga ljud och höga ljud att höras tydligt. IAC fungerar endast för det utgående ljudet från instrumentets högtalare. Denna funktion är aktiverad som standard; du kan dock slå på eller av den, och ställa in djupet från [Utility] → [Sound Setting] på Smart Pianist.

Använda pedalerna

Detta instrument är utrustat med tre fotpedaler. Innan du använder instrumentet vrider du på justeringsskruven under pedalen tills den kommer i direktkontakt med golvytan så att pedallådan inte skramlar eller flyttar på sig när du använder pedalerna. Som standard är följande funktioner tilldelade respektive pedal. Du kan också tilldela andra funktioner som "Style Start/Stop" till pedalerna via [Utility] → [Pedal Setting] i Smart Pianist.

MEDDELANDE

Vrid på justeringsskruven tills pedalen lättar från golven när du ska flytta instrumentet.

OBS!

Pedalerna är skyddade av vinylhöljen vid leveransen. Ta bort höljen från pedalerna innan du använder dem för optimal användning av pedaleffekterna.

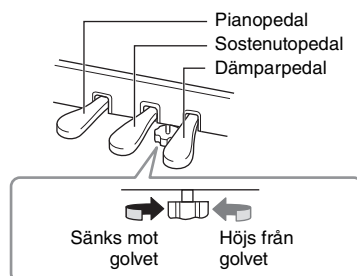

Dämparpedal (höger pedal)

När du trycker ned dämparpedalen tar det längre tid innan tonerna du spelar klingar ut.

Om du trampar på den här pedalen medan du spelar en VRM Voice (sidan 23) återskapas den karaktäristiska strängresonansen hos ett akustiskt piano. Du kan använda halvpedalfunktionen med denna pedal.

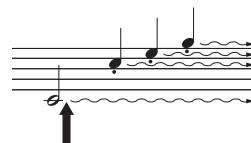

När du trampar ner dämparpedalen här får de toner du spelar innan du släpper upp pedalen en längre utklingningstid.

Halvpedalfunktion

Med halvpedalfunktionen kan du använda halvdämpningstekniker där dämparpedalen trycks ned någonstans mellan hela vägen ned och hela vägen upp. I det här halvdämparläget (på ett riktigt piano) dämpas strängarna bara delvis. Med denna funktion kan du försiktigt och uttrycksfullt kontrollera dämpningen och skapa subtila nyanser i ditt framförande genom finkänslig kontroll av den punkt där trycket på pedalen påverkar hur dämparpedalen tystar. Punkten kallas "Half Pedal Point" och kan ställas in i [Piano Room] eller [Utility] → [Pedal Setting] i Smart Pianist.

Dämparpedal med GP-känslighet (endast CSP-295GP/CSP-295)

Dämparpedalen på CSP-295GP/CSP-295 har utformats för att ge naturligare känsla och när den trampas ned efterliknar den mycket mer känslan hos en riktig flygel. Det gör det lättare att fysiskt uppleva halvpedalpunkten och enklare tillämpa effekten än med andra pedaler.

Sostenutopedal (mittpedal)

Om du spelar en ton eller ett ackord på klaviaturen och trampar ned sostenutopedalen medan du håller ned tangenterna klingar tonerna ut så länge pedalen är nedtryckt.

Efterföljande toner får ingen utklingning.

OBS!

När sostenuto-pedalen (mitten) hålls nedtryckt kan en ej utklingande ljudtyp, t.ex. orgel eller stråkar, ljuda kontinuerligt utan utklingning efter det att tangenterna har släppts upp.

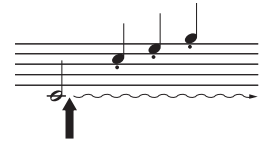

När du trampar ned sostenutopedalen här medan du håller en eller flera tangenter nedtryckta klingar tonen så länge pedalen hålls ned.

Pianopedal (vänster pedal)

Pianopedalen sänker volymen och ändrar klangfärgen på tonerna som spelas medan pedalen är nedtrampad. Pedalen påverkar inte toner som redan ljuder när pedalen trampas ned.

OBS!

När någon annan ljudtyp än piano (t.ex. Jazz Organ) har valts tilldelas en viss funktion som lämpar sig för ljudtypen automatiskt till vänsterpedalen.

Använda hörlurar

Anslut hörlurarna till uttaget [PHONES]. Eftersom detta instrument är utrustat med två uttag av typen [PHONES] kan du ansluta två par hörlurar. Om du bara använder ett par spelar det ingen roll vilket uttag du använder.

⚠ FÖRSIKTIGHET

Använd inte hörlurarna med hög eller obehaglig volymnivå under en längre tid, eftersom detta kan medföra permanent hörsel förlust.

OBS!

När en kontakt är ansluten till [PHONES]-uttaget hörs inget ljud från instrumentets högtalare. Om du använder en adapterkontakt bör du ta bort denna också när du kopplar ut hörlurarna.

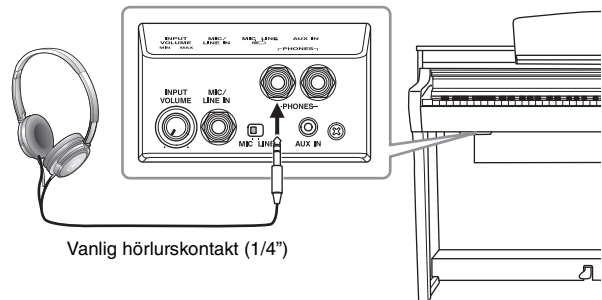

Använda hörlurshängaren

En hörlurshängare medföljer i instrumentförpackningen, så att du kan hänga upp dina hörlurar på instrumentet. Montera hörlurshängaren med de två medföljande skruvarna (4 × 10 mm) på vänster framsida så som bilden visar.

MEDELANDE

Häng ingenting annat än hörlurar på hörlurshängaren. Det kan skada instrumentet eller hängaren.

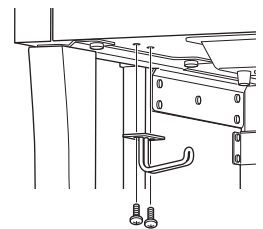

Återge en naturlig ljudavståndsupplevelse (även när du använder hörlurar)

Det här instrumentet har två avancerade teknologier som ger realistiska och naturliga ljud även när du lyssnar med hörlurar.

■ Binaural Sampling

Binaural Sampling är en metod som bygger på att två specialmikrofoner placeras vid öronen på den som spelar och ljudet från ett piano spelas in som det skulle höras. Om du lyssnar på ljudet med den här effekten i hörlurarna ger det intrycket av att vara inbäddad i ljudet, som om det verkligen kommer från pianot. Dessutom kan du lyssna på ljudet naturligt under en längre tid utan öronutmattning. När ”CFX Grand” eller ”Bösendorfer” (sidan 30) har valts aktiveras binaural sampling-ljudet automatiskt när hörlurarna ansluts.

■ Sampling

En teknik som spelar in ljud från ett akustiskt instrument och lagrar dem i tongeneratoren så att de kan spelas med information som kommer från klaviaturen.

■ Stereophonic Optimizer

Stereophonic Optimizer är en effekt som reproducerar det naturliga ljudavståndet, som med ljudet från Binaural Sampling, även om du lyssnar på det i hörlurar. När någon annan VRM Voice än ”CFX Grand” eller ”Bösendorfer” väljs aktiveras Stereophonic Optimizer automatiskt vid anslutning av hörlurar. För att se vilka ljud som är VRM Voices, se Data List på webbplatsen.

Vad är VRM?

Om du trampar ned dämparpedalen på ett verkligt akustiskt piano och trycker på en tangent vibrerar inte bara strängen för den tangent som trycks ned. Även andra strängar och resonansbotten vibrerar. Var och en påverkar resten och skapar en rik och briljant resonans som klingar ut och sprider sig. VRM-tekniken (Virtual Resonance Modeling) som finns i instrumentet reproducerar den komplicerade samverkan som resonansen i strängar och resonansbotten skapar på ett verklighetstroget sätt med hjälp av ett virtuellt musikinstrument (fysisk modellering) och frambringrar ett ljud som liknar ett riktigt akustiskt piano. Eftersom resonansen skapas omedelbart och beror på hur du hanterar klaviatur och pedal kan du variera ljudet på ett uttrycksfyllt sätt genom att ändra timingen för tangenttryckningarna och timingen för och hur djupt du trampar ned pedalen.

Spela med Smart Pianist

Du kan få ut mer av detta instrument och få ännu mer glädje av det genom att ansluta det till en mobil enhet, t.ex. en smart telefon eller surfplatta och använda Smart Pianist-appen. Smart Pianist ger dig bekväm och kraftfull tillgång till ytterligare funktioner, som inspelning och Registration Memory. Dessutom ger displayen dig en exceptionellt intuitiv visuell kontroll, vilket gör det ännu enklare att styra instrumentet.

OBS!

Om du vill se vad du kan göra direkt på instrumentet eller genom att använda Smart Pianist, se listan på sidan 54.

Installera Smart Pianist på din smarta enhet



Sköp Smart Pianist-appen och installera den på din mobila enhet!

- iPadOS/iOS: Finns på App Store
- Android: Finns på Google Play

Information om appen och kompatibla enheter finns på webbplatsen nedan.

<https://www.yamaha.com/kbdapps/>

Ansluta till Smart Pianist

Detta instrument kan anslutas trådlöst (sidan 27) eller via en kabel (sidan 28) till en smart enhet. För instruktioner om hur du ansluter instrumentet till en mobil enhet, använd "Connection Wizard" (Anslutningsguiden) i Smart Pianist för att vägleda dig i enlighet med det instrument du använder. Om du vill ansluta via Bluetooth, se "Bluetooth-anslutning" på sidan 25 i förväg och fortsätt därefter med instruktionerna nedan.

MEDDELANDE

- Alla inställningar på instrumentet ersätts av inställningarna i Smart Pianist när instrumentet ansluts till Smart Pianist.
- Placera aldrig den smarta enheten på en ostadig plats. Det kan leda till att enheten ramlar ned och skadas.

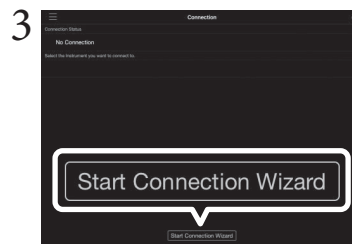

- 1 I Smart Pianist, trycker du på ikonen [≡] som finns högst upp till vänster på displayen för att öppna meny.
- 2 Tryck på [Instrument] för att öppna anslutningsdisplayen.
- 3 Tryck på [Start Connection Wizard] längst ned.
- 4 Följ instruktionerna i Connection Wizard.

När anslutningen genomförts korrekt visas modellnamnet för instrumentet, t.ex. "CSP-295", bredvid [Instrument] längst ned till vänster på displayen. När anslutningen är klar kan du använda Smart Pianist för att styra instrumentet. När Smart Pianist har anslutits till instrumentet kan du endast hantera instrumentet genom att spela på klaviaturen.

Koppla ur Smart Pianist

Om du stänger Smart Pianist på den smarta enheten kopplas instrumentet bort från appen. Om du trycker på [FUNCTION]-knappen på instrumentet kan du även koppla bort instrumentet från appen. Även om Smart Pianist är fränkopplad kan du använda instrumentet med de inställningar du har gjort i appen. Dessa bibehålls tills instrumentet stängs av.

■ Gör så här för att återansluta till Smart Pianist:

På menyn i Smart Pianist trycker du på [Instrument] för att öppna Connection-displayen (steg 1–2 på sidan 24) och därefter på modellnamnet (t.ex. CSP-295). Om modellnamnet inte visas i Connection-displayen startar du Connection Wizard igen.

Ansluta trådlöst

Anslut instrumentet till en smart enhet via Bluetooth (se nedan) eller wifi (sidan 27).

Bluetooth-anslutning

När du ansluter via Bluetooth gör du först inställningarna för Bluetooth Audio-funktionen på instrumentet för att aktivera mottagning av ljuddata. Efter detta använder du Smart Pianist för att ansluta via Bluetooth MIDI för sändning/mottagning av MIDI-data. Innan du använder Bluetooth-funktionen bör du läsa ”Om Bluetooth” på sidan 7.

Bluetooth-funktioner

Beroende på i vilket land du köpt produkten kanske instrumentet inte har Bluetooth-funktioner. Instrumentet saknar Bluetooth-funktioner om det står ”Y” i det nedre högra hörnet av namnplåten längst ned.

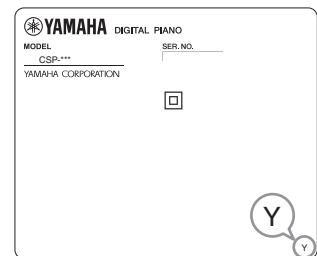

■ Bluetooth-anslutning (Bluetooth Audio-funktionen)

I det här avsnittet beskrivs hur du tar emot ljuddata från en Bluetooth-utrustad enhet, t.ex. en smart telefon. När en Bluetooth-utrustad enhet ansluts kan du lyssna på ljuddata som spelas på den anslutna enheten genom de inbyggda högtalarna i instrumentet.



OBS!

- I den här bruksanvisningen avser ”Bluetooth-utrustad enhet” en enhet som kan överföra ljuddata till instrumentet med Bluetooth-funktionen via trådlös kommunikation. För korrekt operation måste enheten vara kompatibel med A2DP (Advanced Audio Distribution Profile). Bluetooth-ljuddata förklaras här genom att en smart enhet används som exempel på sådana Bluetooth-utrustade enheter.
- Det här instrumentet kan inte överföra ljuddata till Bluetooth-utrustade enheter via Bluetooth. Därför kan du inte spela in ljudformat genom att använda Smart Pianist när enheten är ansluten med Bluetooth. Om du vill spela in under Bluetooth-anslutningen, ska du spela in i MIDI-format. Du kan spela in i ljudformat när instrumentet är anslutet till den smarta enheten med någon annan metod än med Bluetooth.

1 Samtidigt som du håller [FUNCTION]-knappen nedtryckt trycker du på den högsta tangenten (C7) för att parkoppla med en smart enhet.

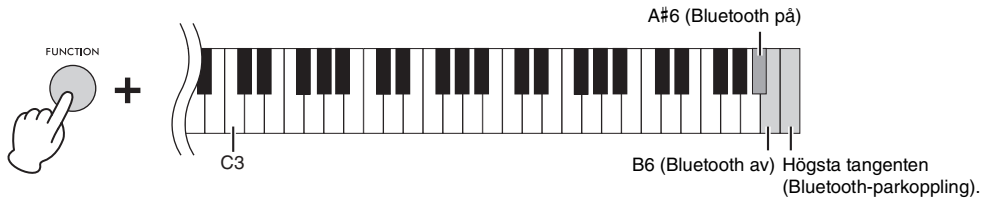

Stream Lights (blå) för den svarta tangenten längst till höger blinkar i följd nedåt under parkoppling. Avbryt parkopplingen genom att trycka på [FUNCTION]-knappen.

OBS!

- "Parkoppling" innebär att registrera Bluetooth-utrustade enheter på instrumentet och etablera en ömsesidig trådlös kommunikation mellan de två.
- Instrumentets Bluetooth-funktion måste vara aktiverad för att parkopplingen ska kunna starta. Funktionen är aktiverad som förinställning. Starta/stäng av Bluetooth-funktionen genom att trycka på A#6- eller B6-tangenten samtidigt som du håller [FUNCTION]-knappen nedtryckt.
- Endast en Bluetooth-utrustad enhet i taget kan anslutas till det här instrumentet (även om upp till 8 smarta enheter kan parkopplas till instrumentet). Om parkoppling till en 9:e smart enhet görs kommer parkopplingsdata för den enheten, som har det äldsta anslutningsdatumet, att raderas.

2 Aktivera Bluetooth-funktionen på den smarta enheten och välj "CSP-*** (modellnamn) AUDIO" i listan med anslutningar.

När parkopplingen har slutförts blinkar Stream Lights (blå) för den svarta tangenten längst till höger i ungefär tre sekunder.

Om Stream Lights inte blinkar stänger du av Bluetooth-funktionen genom att du håller [FUNCTION]-knappen nedtryckt samtidigt som du trycker på B6-tangenten. Efter det startar du Bluetooth-funktionen igen genom att du håller [FUNCTION]-tangenten nedtryckt samtidigt som du trycker på A#6-tangenten. Därefter försöker du med proceduren från steg 1 igen.

OBS!

- Var noga med att slutföra inställningarna på den smarta enheten inom 5 minuter.
- Om du ombeds att ange en PIN-kod anger du siffrorna "0000".

3 Spela upp ljuddata på den smarta enheten för att bekräfta att instrumentets inbyggda högtalare kan avge ljudet.

När du startar instrumentet nästa gång kommer den senast anslutna smarta enheten att anslutas automatiskt till instrumentet om Bluetooth-funktionen på den smarta enheten och instrumentet har aktiverats. Om den inte ansluts automatiskt väljer du instrumentets modellnamn i anslutningslistan på den smarta enheten.

■ Bluetooth MIDI-anslutning

Om du vill ansluta till en smart enhet via Bluetooth MIDI, följer du anslutningsguiden i Smart Pianist (steg 1–4 på sidan 24). Välj "CSP-*** (modellnamn) MIDI" i anslutningslistan.



OBS!

Instrumentets Bluetooth-funktion måste vara aktiverad för att det ska gå att ansluta. Funktionen är aktiverad som förinställning. Starta/stäng av Bluetooth-funktionen genom att trycka på A#6- eller B6-tangenten samtidigt som du håller [FUNCTION]-knappen nedtryckt (steg 1 ovan).

Wifi (trådlöst nätverk)-anslutning

För wifi-anslutning behöver du en adapter för trådlöst nätverk (UD-WL01) som säljs separat. Innan du ansluter till den trådlösa LAN-adaptern, ska du läsa igenom avsnittet ”Försiktighetsåtgärder vid användning av uttaget för [USB TO DEVICE]” nedan.

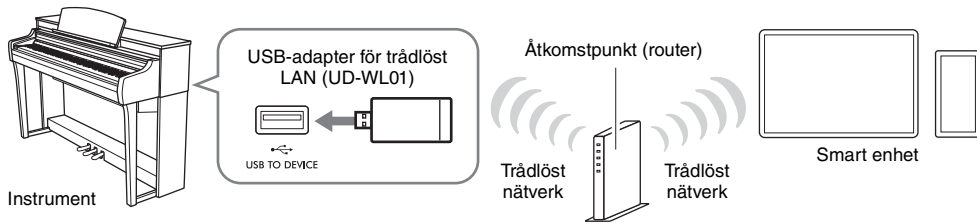

MEDELANDE

Anslut inte produkten till offentliga wifi-nät och/eller Internet direkt. Den här produkten ska bara anslutas till internet via en router med starka lösenordsskydd. Kontakta routerns tillverkare för information om metoder för bästa säkerhet.

OBS!

Instrumentet kan anslutas via wifi direkt utan behov av en åtkomstpunkt. I det här tillståndet kommer dock Internetåtkomst att inaktiveras på din smarta enhet, och vissa funktioner kan vara begränsade, till exempel utskick, sökning och vissa funktioner i Smart Pianist.

Stream Lights-funktion vid anslutning via WPS

Vid inställning och anslutning med hjälp av en åtkomstpunkt som stöder WPS-anslutning via Wifi blinkar Stream Lights (blå) för den svarta tangenten längst till vänster nedåt i ordningsföljd.

Om anslutningen har slutförts blinkar de fyra Stream Lights i cirka tre sekunder tillsammans och du kan kontrollera anslutningen i Smart Pianist. Stream Lights blinkar inte om anslutningen misslyckas.

WPS (Wi-Fi Protected Setup (skyddad wifi-inställning))

WPS avser strukturer som gör det lätt att göra inställningar i ett trådlöst nätverk genom att bara trycka på WPS-knappen. Detta hjälper dig att spara tid och kraft genom att de nödvändiga inställningarna görs för att ansluta till ett nätverk.

Försiktighetsåtgärder vid användning av uttaget [USB TO DEVICE]

Instrumentet har ett inbyggt uttag för [USB TO DEVICE]. Se till att hantera USB-enheten med försiktighet när du ansluter den till uttaget. Följ noga de viktiga försiktighetsåtgärderna nedan.

OBS!

För mer information om hur du använder USB-enheter, se USB-enhetens bruksanvisning.

■ Kompatibla USB-enheter

- USB-adapter för trådlöst LAN (UD-WL01, säljs separat)
- USB-minne (kan endast användas för att uppdatera programvaran; inte för att spara filer, läsa data, spela in eller spela upp)

Andra USB-enheter, t.ex. USB-hubb, datorns tangentbord eller mus, kan inte användas.

MEDELANDE

Uttaget [USB TO DEVICE] har en märkeffekt som är maximalt 5 V/500 mA. Anslut inte USB-enheter med högre märkeffekt än så, eftersom det kan skada själva instrumentet.

■ Ansluta en USB-enhet

När du ansluter en USB-enhet till uttaget [USB TO DEVICE] bör du kontrollera att enhetens kontakt är rätt och att den är ansluten åt rätt håll.

MEDELANDE

- Undvik att ansluta eller koppla bort USB-enheten vid åtkomst till USB-enheten. Instrumentet kan annars ”låsa sig” så att det inte kan användas, eller så kan USB-enhetens data skadas.
- Vid anslutning och senare bortkoppling av USB-enheten (och omvänt) ska du se till att vänta några sekunder mellan de två åtgärderna.
- Använd inte förlängningskabel vid anslutning av en USB-enhet.

Ansluta via kablar

Anslut den smarta enheten till [USB-C]-uttaget med en USB-kabel. Se till att USB-kabeln har rätt kontakter (och använd vid behov en lämplig adapter).

På CSP-295GP sitter [USB-C]-kontakten på baksidan av notstället, men på de andra modellerna sitter den till höger om notstället. Den enhet som ansluts till detta uttag laddas automatiskt under användning.

OBS!

(CSP-295GP) Mer information om [USB-C]-kontakten finns på sidan 13.

(CSP-295) När du ansluter eller kopplar bort en kabel rekommenderar vi att du drar notstället mot dig och håller ned det för att du enklare ska kunna nå uttaget.

■ Enheter med USB-kontakt typ C

Anslut en USB-kabel (typ C-hane – typ C-hane) i den ordning som visas i bilden.

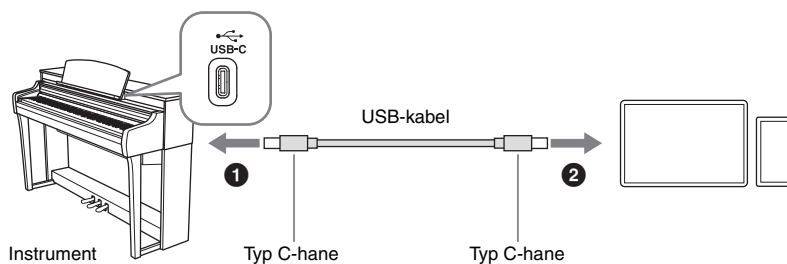

■ Enheter med Lightning-kontakt

Anslut en USB-kabel (typ C-hane – Type C-hane) och en USB-konverteringsadapter (typ C-hona – Lightning) i den ordning som visas i illustrationen.

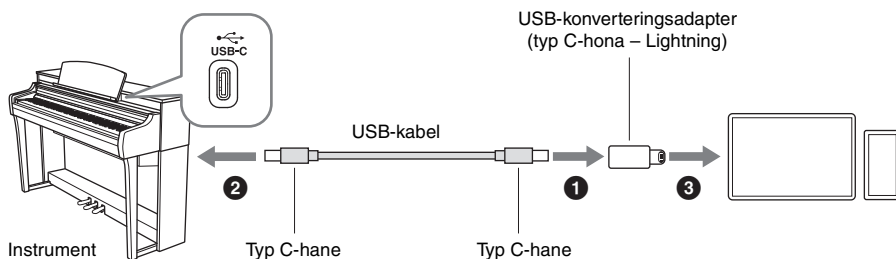

Du kan också helt enkelt använda en Apple USB-C till Lightning-kabel för anslutningen.

MEDDELANDE

Använd en Apple originalkabel när du använder en USB-C till Lightning-kabel.

OBS!

Om du kopplar bort kabeln från den smarta enhetens anslutning och återansluter den kan det hända att Smart Pianist inte ansluts korrekt. Skulle detta inträffa kopplar du bort kabeln från [USB-C]-uttaget på instrumentet och återansluter den eller stänger av strömmen till instrumentet och startar den igen.

Försiktighetsåtgärder vid användning av [USB-C]-uttaget

När du ansluter en smart enhet eller en dator till [USB-C]-uttaget ska du tänka på att undvika att den smarta enheten/instrumentet låser sig och förstör eller förlorar data.

MEDDELANDE

- Använd en USB-kabel av CC- eller AC-typ (sidan 39) som är max 3 meter. USB 3.0-kablar kan inte användas.
- Innan du slår på eller av strömmen till instrumentet eller ansluter eller tar bort USB-kabeln från instrumentets uttag till eller från [USB-C]-uttaget ska du göra följande.
 - Avsluta alla öppna appar på den mobila enheten.
 - Kontrollera att inga data håller på att överföras från instrumentet. (Data sänds även när tonerna spelas på klaviaturen eller när en sång spelas upp m.m.)
- När den mobila enheten är ansluten till instrumentet måste du låta det gå minst sex sekunder mellan följande åtgärder: (1) när du slår av strömmen till instrumentet och slår på den igen, eller (2) när du kopplar i eller ur USB-kabeln.

Om den smarta enheten, datorn eller instrumentet låser sig ska du starta om appen eller den smarta enheten/datorn eller stänga av strömmen till instrumentet och sedan starta den igen.

Voice: Instrumentljud som uppstår när du spelar på klaviaturen.
Song: Melodidata.
Style: Automatiskt ackompanjemang och rytmiskt bakgrundsmönster.

OBS!

Under Bluetooth-parkoppling eller uppspelning av Song/Style/Metronom stoppar du en funktion som används genom att bara trycka på [FUNCTION]-knappen. I andra fall öppnar du ljudet "CFX Grand" om du trycker på [FUNCTION]-knappen.

C#3	D#3	F#3	G#3	A#3	C#4	D#4	F#4	G#4	A#4	C#5	D#5	F#5	G#5	A#5	C#6	D#6	F#6	G#6	A#6												
Metronom på/av	Siffertangent 1	Siffertangent 2	Siffertangent 3	Siffertangent 4	Siffertangent 5	Siffertangent 6	Siffertangent 7	Siffertangent 8	Siffertangent 9	Siffertangent 0	Tap Tempo	Takt ned 1	Takt upp 1	Volym ned 1	Volym upp 1	All	Rhythm	Recital Hall	Chamber	Club	No Effect	Touch Sensitivity	Halvton ned	Halvton upp	Sänk cirka 0,2 Hz	Höj cirka 0,2 Hz	Kanal ned 1	Kanal upp 1	Loopback Off	Bluetooth av	Bluetooth-parkoppling
C3	D3	E3	F3	G3	A3	B3	C4	D4	E4	F4	G4	A4	B4	C5	D5	E5	F5	G5	A5	B5	C6	D6	E6	F6	G6	A6	B6	C7			
Metronom		Siffertangenter			Tap Tempo		Takt		Metronom Volym		Style-del (sidan 33)			Efterklangstyp (sidan 35)		Transponera (sidan 36)		Stämning (sidan 36)		MIDI Channel (sidan 37)		Bluetooth-anslutning (sidan 26)									
Metronom/Tempo (sidan 34)										Anslagskänslighet (sidan 35)					Audio Loopback (sidan 37)																

Song-lista

Tangent	Namn på Song	Kompositör
C1	Into The Unknown	Se sid 56–57.
C#1	10,000 Hours	
D1	Señorita	
D#1	Clocks	
E1	My Heart Will Go On (Love Theme From 'Titanic')	
F1	Canon D dur	J. Pachelbel
F#1	Jesus, Joy of Man's Desiring	J. S. Bach
G1	Twinkle, Twinkle, Little Star	Traditional
G#1	Salut d'amour op.12	E. Elgar
A1	Für Elise	L. v. Beethoven

Lista över Styles

Tangent	Style-namn
C2	Standard 8Beat
C#2	Smooth Ballad
D2	Funky Shuffle
D#2	60s Big Hit
E2	6-8 Ballad Rock

Tangent	Style-namn
F2	Mod Broadway Ballad
F#2	Brazilian Bossa
G2	Swing Medium
G#2	Cool Jazz Waltz
A2	Easy Waltz

Spela med olika ljud (Voices)

Du kan spela på klaviaturen genom att använda olika instrumentljud, som kallas Voices. Håll [FUNCTION]-knappen nedtryckt och tryck på någon av tangenterna C0–A0 för att välja önskad Voice (sidan 30). Om du vill återställa till standard-Voice (CFX Grand) trycker du på [FUNCTION]-knappen.

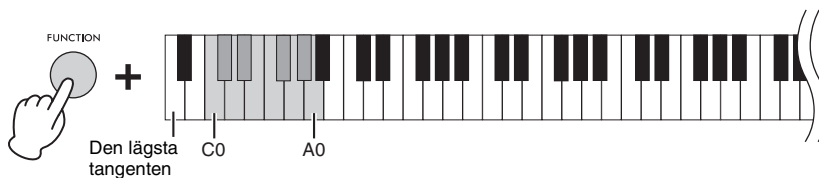

OBS!

Om du använder Smart Pianist kan du spela dessa olika Voices via tre klaviaturstämmor: Main, Layer och Left. Med dessa spellägen kan du spela en enskild Voice (Main-stämma) på hela klaviaturen, skapa ett lager med en annan Voice (Layer-stämma) på Main-stämman, eller spela en annan Voice i vänsterhandsområdet av klaviaturen genom att aktivera vänsterstämman. Om vänsterstämma aktiveras så tänds Stream Lights för den del (kallas Splitpunkt) där klaviaturen delas in i vänster- och högerhandsområdena.

Spela upp en Song

I det här avsnittet förklaras hur du spelar upp förinställda låtar, med funktionen Song (sidan 31).

- 1 Tryck på någon av tangenterna C1–A1 samtidigt som du håller ned [FUNCTION]-knappen.

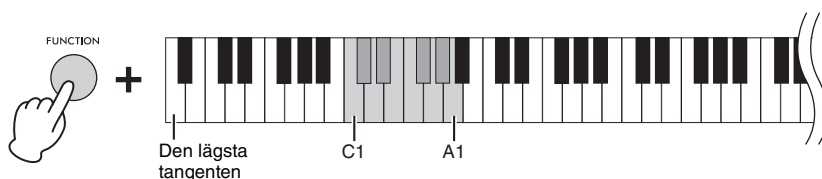

Under Song-uppspelning anger Stream Lights de toner som du ska spela och när du ska slå an. Allt eftersom ljuset ”sjunker” ska du spela den angivna tangenten när ljuset når botten, närmast tangenten.

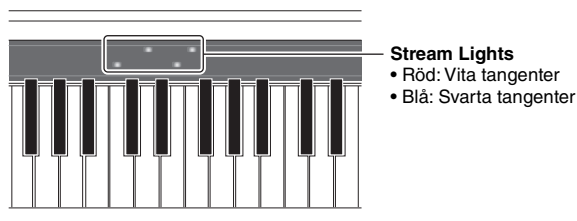

Du kan ställa in hastighet och aktivera eller inaktivera Stream Lights från [Song] → (Song-val) → [Setting] → [Playback] i Smart Pianist.

OBS!

Om du vill ändra tempot, se sidan 34.

- 2 Avsluta uppspelningen genom att trycka på [FUNCTION]-knappen.

Tio förprogrammerade Songs spelas upp kontinuerligt tills du stoppar uppspelningen.

OBS!

Du kan använda Guide-funktionen i Smart Pianist. När denna är aktiverad kan du öva i din egen takt, eftersom uppspelningen väntar med att fortsätta tills du funnit de rätta noterna.

Spela med en Style

Detta instrument har "Styles" som skapar ett automatisk uppspelning av ackompanjemang när du spelar på klaviaturen.

1 Tryck på någon av tangenterna C2–A2 samtidigt som du håller ned [FUNCTION]-knappen.

Rytmstämman i vald Style (sidan 31) börjar uppspelningen.

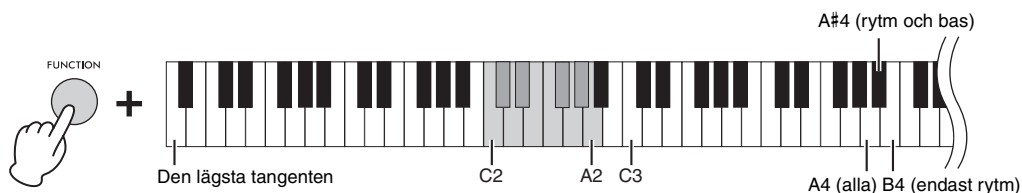

OBS!

Om du vill justera tempot, se sidan 34.

2 Spela med på klaviaturen i takt med rytmstämman.

Så fort du spelar en tangent börjar basstämman och andra stämmor att spelas upp. Om du bara spelar på klaviaturen, känner instrumentet automatiskt av ackorden och spelar ackompanjemanget till ditt framförande automatiskt.

En Style består av rytm, bas och andra stämmor. Alla dessa stämmor spelas upp som standard men du kan ange vilka stämmor som ska spelas. Tryck på någon av tangenterna A4–B4 samtidigt som du håller ned [FUNCTION]-knappen.

OBS!

Om du ställer in Chord Detection Area till "Lower" med hjälp av Smart Pianist, kan det angivna vänsterhandsområdet på klaviaturen användas som ackorddel, och ackord som spelas inom detta område känns automatiskt av och används som grund för ett komplett automatiskt ackompanjemang med vald Style. Om du vill återställa standardinställningen väljer du "Full" som område för ackordtolkningsomfång.

3 När du har avslutat ditt framförande trycker du på [FUNCTION]-knappen för att stoppa uppspelningen.

En Ending spelas upp innan Stylen stoppas.

Använda metronomen

Genom att använda metronomen kan du öva med korrekt tempo och bekräfta det faktiska tempot genom att lyssna på det. Håll ned [FUNCTION]-knappen och tryck samtidigt på C3-tangenten för att starta eller stänga av metronomen. Du kan också stoppa metronomen när den är igång genom att helt enkelt trycka på [FUNCTION]-knappen.

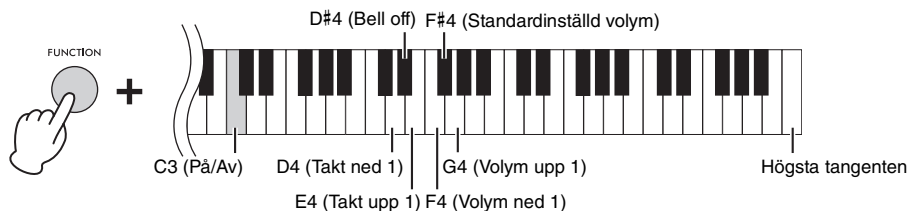

■ Gör så här för att justera volymen

Volymen kan justeras inom omfånget 0–127. Håll [FUNCTION]-knappen nedtryckt och tryck på F4- eller G4-tangenten. Om du vill återställa den standardinställda volymen (100) håller du ned [FUNCTION]-knappen samtidigt som du trycker på F#4-tangenten.

■ Ändra taktlagen

Takten kan ställas in på 0, 2, 3, 4, 5 eller 6. Det första taktslaget markeras med ett klockljud och resten med ett klickljud. Förinställningen är 0 (Bell off) och klickljud i alla taktslag. Håll [FUNCTION]-knappen nedtryckt och tryck samtidigt på E4- eller D4-tangenten för att ändra taktlagen upp eller ned. Om du vill återställa till förinställningen håller du ned [FUNCTION]-knappen samtidigt som du trycker på D#4-tangenten.

OBS!

Om du vill justera tempot, se nedan.

Justera tempot

Du kan justera tempot för Songs, Styles eller metronom inom omfånget 5–500 taktslag per minut.

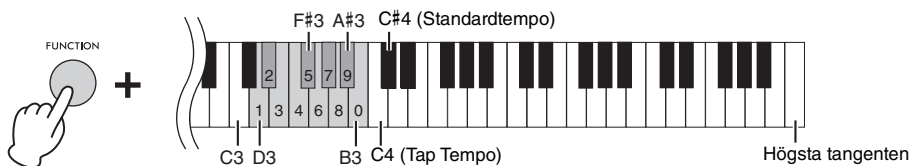

■ Genom att ange ett tresiffrigt värde

Håll ned [FUNCTION]-knappen och tryck samtidigt på önskad tangent inom omfånget D3–B3, en efter en i tur och ordning.

Om du till exempel vill ange ”95” håller du ned [FUNCTION]-knappen samtidigt som du trycker på tangenterna B3 (0), A#3 (9) och F#3 (5) i tur och ordning.

■ Genom att trycka i önskat tempo (Tap Tempo)

Håll ned [FUNCTION]-knappen och tryck på C4-tangenten (två eller flera gånger) i önskat tempo för att ändra tempot.

Om du vill återställa till standardtempot håller du [FUNCTION]-knappen nedtryckt samtidigt som du trycker på C#4-tangenten. Standardtempot varierar beroende på vald Song eller Style.

Välja typ av reverb-effekt

Ett vanligt piano låter olika beroende på i vilket rum pianot spelas på. Du kan välja den efterklangstyp som simulerar efterklngen i de olika rummen.

Håll [FUNCTION]-knappen nedtryckt och tryck på någon av tangenterna C5–F5 för att välja efterklangstyp. Den valda efterklangstypen tillämpas på allt ljud inklusive klaviaturframförandet, Song/Style-uppspelning och MIDI-uppspelningsindata från en extern MIDI-enhet.

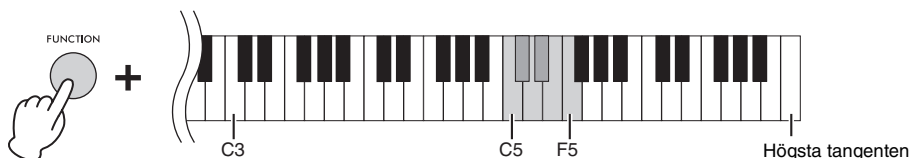

Lista över efterklangstyper

Tangent	Efterklangstyp	Beskrivning
C5	Recital Hall	Simulerar en klar efterklang som i en medelstor hall som lämpar sig för pianoframföranden.
C#5	Concert Hall	Simulerar en ljus efterklang som i en stor sal för offentliga orkesterföreställningar.
D5	Chamber	Simulerar den eleganta efterklngen i ett litet rum som passar för kammarmusik.
D#5	Cathedral	Simulerar den högtidliga efterklngen i en stenkatedral med högt i tak.
E5	Club	Simulerar den livliga efterklngen som kan fås i en jazzklubb eller en liten bar.
F5	No Effect	Ingen effekt tillämpas.

OBS!

När en Style eller Song är vald tillämpas den idealiska efterklangstypen automatiskt. Av denna anledning kan en typ startas som inte finns bland typerna ovan.

Ställa in anslagskänsligheten för klaviaturen

Anslagskänsligheten bestämmer hur ljudet svarar på din spelstyrka. Denna inställning påverkar inte klaviaturens fysiska motstånd. Håll [FUNCTION]-knappen nedtryckt samtidigt som du trycker på G5-tangenten för att växla mellan de olika inställningarna: Medium, Hard 1, Hard 2, Fixed, Soft 2, Soft 1 och Medium. Om du vill återställa till förinställningen (Medium) håller du [FUNCTION]-knappen nedtryckt samtidigt som du trycker på F#5-tangenten.

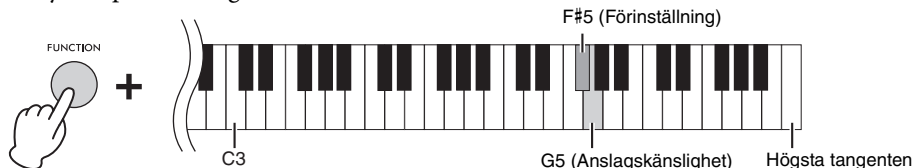

Lista över anslagskänslighet

Anslagskänslighet	Beskrivning
Soft 2	Relativt hög volym nås även med ett lätt anslag.
Soft 1	Hög volym nås med ett måttligt anslag.
Medium	Standardanslagskänslighet.
Hard 1	Kräver att tangenterna slås an relativt hårt för att nå hög volym.
Hard 2	Kräver att tangenterna slås an hårt för att nå hög volym.
Fixed	Volymnivån är densamma oavsett hur hårt du slår an tangenterna.

Transponera tonhöjden i halvtoner

Du kan ändra tonhöjden för hela klaviaturen i halvtonssteg och på så sätt göra det enklare att spela i svåra tonarter. Du kan dessutom enkelt anpassa klaviaturen till tonhöjden för en sångare eller något annat musikinstrument.

Håll [FUNCTION]-knappen nedtryckt och tryck samtidigt på A5- eller B5-tangenten för att justera tonhöjden upp eller ned inom området -12 till +12. Om du vill återställa till förinställningen (normal tonhöjd = 0) håller du [FUNCTION]-knappen nedtryckt samtidigt som du trycker på A#5-tangenten.

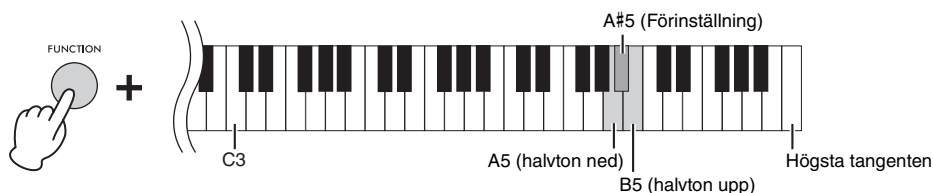

Finjustera tonhöjden

Du kan finjustera tonhöjden för hela instrumentet i steg om ca 0,2 Hz. Med den här funktionen kan du anpassa klaviaturens tonhöjd till andra instrument eller inspelad musik.

Håll [FUNCTION]-knappen nedtryckt och tryck samtidigt på C6- eller D6-tangenten för att justera tonhöjden upp eller ned inom området 414,8 till 466,8 Hz (=A3).

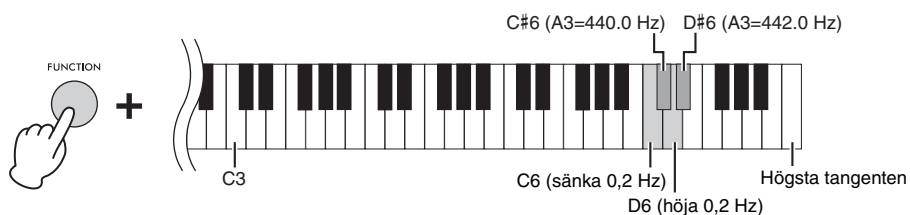

Ställ in tonhöjden på 442,0 Hz (en tonhöjd som ofta används av blåsinstrument) genom att hålla [FUNCTION]-knappen nedtryckt och samtidigt trycka på D#6-tangenten. Om du vill återställa till förinställningen (440,0 Hz) håller du [FUNCTION]-knappen nedtryckt samtidigt som du trycker på C#6-tangenten.

Ändra MIDI-sändkanal

Du kan ändra MIDI-kanal för sändning av MIDI-meddelanden för ditt klaviaturframförande från MIDI [OUT]-uttaget till en ansluten MIDI-enhet. De tre klaviaturstämmorna ändras i samband med detta. Förinställningarna är följande:

- Main-stämma: MIDI-port 1, kanal 1
- Layer-stämma: MIDI-port 1, kanal 2
- Vänsterstämma: MIDI-port 1, kanal 3

Håll [FUNCTION]-knappen nedtryckt och tryck samtidigt på F6- eller G6-tangenten för att justera kanalerna upp eller ned ett steg. Om du vill återställa till förinställningarna håller du [FUNCTION]-knappen nedtryckt samtidigt som du trycker på F#6-tangenten.

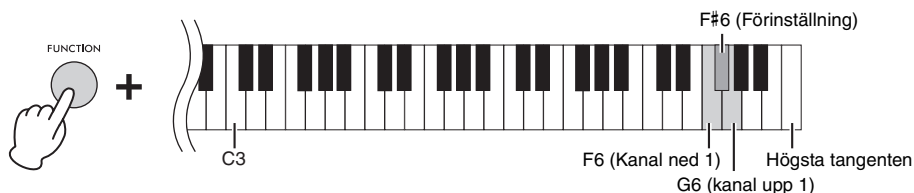

Exempel

Main-stämma:	MIDI-port 1, kanal 6	Kanal upp 1 →	kanal 7
Layer-stämma:	MIDI-port 1, kanal 7		kanal 8
Vänsterstämma:	MIDI-port 1, kanal 8		kanal 1

OBS!

Kanalen för Main-stämman är grundläggande och kan ändras inom omfånget 1 till 8. När main-stämmans kanal är 8 ändrar inte "Kanal upp 1" (tryck på G6-tangenten samtidigt som [FUNCTION]-knappen hålls nedtryckt) kanalerna för alla tre stämmorna. När vänsterstämmans kanal är 8 (Main-stämman är 6) återställer du vänsterstämmans kanal till 1 genom att trycka på "kanal upp 1".

Ställa in Audio Loopback på/av

Med funktionen Audio Loopback kan du ställa in om ljud från ljudingången från en dator eller smart enhet går ut till en smart enhet eller en dator eller inte tillsammans med framförandet som spelas på instrumentet. Om du vill skicka ut ljud från ljudingången ställer du in Audio Loopback på on. Om du till exempel vill spela in både ljud från ljudingången och det ljud som spelas på instrumentet med hjälp av den anslutna datorn eller den smarta enheten ställer du in detta på on. Om du bara vill spela in det ljud som spelas på instrumentet med hjälp av datorn eller den smarta enheten ställer du in detta på off.

Aktivera denna funktion genom att hålla [FUNCTION]-knappen nedtryckt och trycka på G#6- eller A6-tangenten.

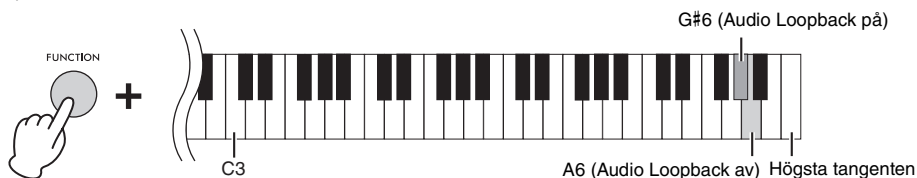

OBS!

- Ljudet från ljudingången via Bluetooth Audio-funktionen (sidan 25), USB Audio Interface-funktionen (sidan 40) eller wifi-anslutningen via Smart Pianist (sidan 27) kan skickas ut. Ljudet skickas ut till den smarta enheten eller datorn som är ansluten via USB Audio Interface-funktionen eller Smart Pianist som är ansluten via wifi. Ljudet kan inte skickas ut till en Bluetooth-enhet.
- Med ljudinspelning med hjälp av Smart Pianist Audio spelas Input Sound från den anslutna datorn eller smarta enheten in när inställningen är på. När inställningen är av spelas det inte in.

Återställa fabriksinställningarna (Initiera)

Stäng av strömmen en gång och håll sedan ned C7-tangenten (den högsta) samtidigt som du trycker på [⏻] (vänteläge/på)-brytaren för att slå på strömmen. Detta återställer (eller initierar) alla inställningarna (sidan 20) till fabriksinställningarna, med undantag för Each Key Setting (sidan 20), och informationen om Bluetooth-parkoppling (sidan 26).

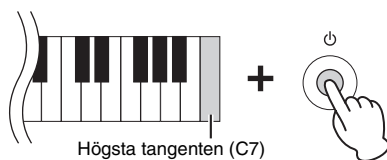

Anslutningar

Externa enheter kan anslutas till uttagen på detta instrument. Mer information om placeringen för dessa anslutningar finns i ”Panelkontroller och anslutningar” på sidan 12. Du kan också ansluta en Bluetooth-utrustad enhet, t.ex. en ljudspelare, med hjälp av Bluetooth-funktionen*.

*Mer information om huruvida Bluetooth-funktionen ingår eller inte finns på sidan 25.

⚠ FÖRSIKTIGHET

Stäng av strömmen till samtliga enheter innan du ansluter instrumentet till andra elektroniska enheter. Innan strömmen slås på eller av för någon komponent ska alla volymnivåer ställas på minimum (0). I annat fall kan skador på komponenter, elstötar eller till och med permanent hörselnedsättning uppstå.

MEDELANDE

Placera aldrig externa enheter i ett ostadigt läge. Det kan leda till att enheten ramlar ned och skadas.

Lyssna på ljuddata från en Bluetooth-utrustad enhet via det här instrumentet (Bluetooth Audio-funktionen)

Det här instrumentet är utrustat med Bluetooth Audio-funktionen. Du kan spela upp ljuddata som sparats i en Bluetooth-utrustad enhet, t.ex. en smartphone eller bärbar ljudspelare, på instrumentet och lyssna på det via instrumentets inbyggda högtalare. Se sidan 25 för mer information.

Ansluta till en dator – [USB-C]-uttag

Genom att ansluta en dator till [USB-C]-uttaget kan ljud- eller MIDI-data överföras/tas emot mellan instrumentet och datorn.

Anslut via [USB-C]-uttaget med användning av en USB-kabel med rätt anslutning, vilket visas nedan. Innan du använder [USB-C]-uttaget ska du läsa igenom ”Försiktighetsåtgärder vid användning av [USB-C]-uttaget” på sidan 29.

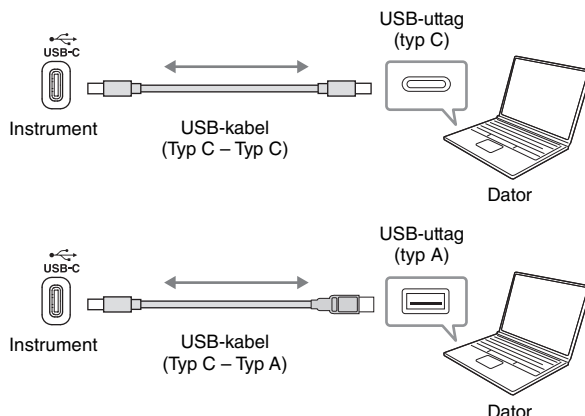

OBS!

- Anslut direkt utan att gå via en USB-hubb när du ansluter instrumentet till din dator med en USB-kabel.
- Instrumentet börjar överföringen en kort stund efter att USB-anslutningen har upprättats.
- Övåntade ljud kan uppstå om du redigerar MIDI-data med anknjtning till Grand Expression Modeling-effekten (sidan 20) på en dator.

Överföra/ta emot ljuddata (USB Audio Interface-funktionen)

Genom att ansluta en dator eller en smart enhet till instrumentet med en USB-kabel via [USB-C]-uttaget kan digitala ljuddata sändas/tas emot. Den här USB Audio Interface-funktionen har följande fördelar:

■ Spela upp ljuddata med hög ljudkvalitet

Detta ger dig ett direkt, klart ljud där ljudkvaliteten har mindre brus och försämring än när ljudet kommer via [AUX IN]-uttaget.

■ Spela in ditt framförande på instrumentet som ljuddata med användning av en inspelningsprogramvara eller en programvara för musikproduktion

Inspelade ljuddata kan spelas upp på en dator eller en smart enhet.

⚠ FÖRSIKTIGHET

Om du använder ett DAW-program (Digital Audio Workstation) med det här instrumentet ställer du in Audio Loopback-funktionen (sidan 37) på off. I annat fall kan ett högt ljud uppstå beroende på inställningarna för datorn eller programvaran.

OBS!

- När du sänder eller tar emot ljudsignaler med hjälp av en dator med Windows ska USB-drivrutinen Yamaha Steinberg vara installerad på datorn. Hämta drivrutinen från Yamaha Downloads (sidan 8) och installera den på datorn.
- För instruktioner om hur du ansluter en smart enhet, gå till "Ansluta via kablar" på sidan 28 först och fortsätt därefter till stegen på sidan 24.

Ställa in Audio Loopback på/av

Du kan ställa in om ljudingångens ljud från datorn eller den smarta enheten går ut till en dator eller en smart enhet eller inte tillsammans med det framförande som spelas på instrumentet. Se sidan 37 för mer information.

Anslutning till en extern ljudenhet – [AUX IN]-uttaget, AUX OUT [R]/[L/L+R]-uttagen

Lyssna på ljuduppspelning på den externa ljudspelaren genom instrumentets högtalare

Du kan ansluta hörlursuttaget från en ljudspelare, t.ex. en smart telefon eller en bärbar ljudspelare till instrumentets [AUX IN]-uttag och lyssna på ljudet från den ljudspelaren genom de inbyggda högtalarna på instrumentet.

MEDELANDE

För att undvika risken att skada enheterna slår du först av strömmen till den externa enheten och sedan till instrumentet. När du slår av strömmen ska du göra det i omvänd ordning: slå först av strömmen till instrumentet och sedan till den externa enheten.

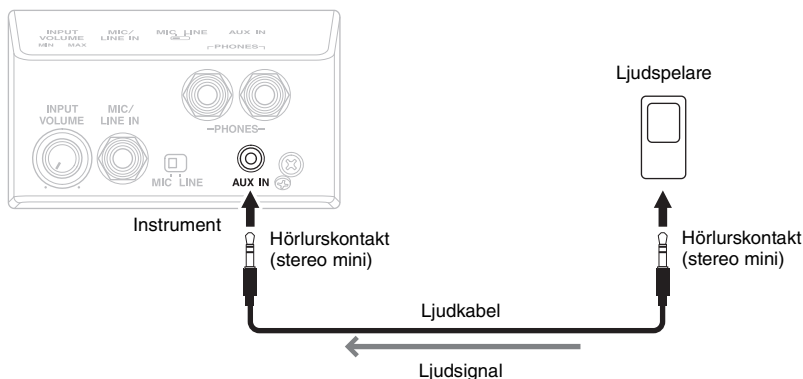

OBS!

- Använd ljudkablar och adapterkontakter utan motstånd.
- USB-ljudgränssnittet (se ovan) ger dig direkt, klart ljud där ljudkvaliteten har mindre brus och försämring än ljudet från uttaget [AUX IN].

Använda ett externt stereosystem för att lyssna på ljud från instrumentet

Du kan ansluta en stereoanläggning och använda den som förstärkare för instrumentets ljud via uttagen AUX OUT [R]/[L/L+R]. Det ingående ljudet från [AUX IN]-uttaget och [MIC/LINE IN]-uttaget går ut samtidigt.

MEDELANDE

- För att undvika att skada enheten slår du först på strömmen till instrumentet och sedan till den externa enheten. När du slår av strömmen ska du göra det i omvänd ordning: slå först av strömmen till den externa enheten och sedan till instrumentet.
- Eftersom det här instrumentets ström automatiskt kan slås av på grund av den automatiska avstängningsfunktionen (sidan 20) slår du av strömmen till den externa enheten eller inaktiverar den automatiska avstängningsfunktionen när du inte ska använda instrumentet.
- Koppla aldrig utsignalen från uttagen AUX OUT till [AUX IN]-uttaget. Om du kopplar på det viset blir den ingående signalen via [AUX IN]-uttaget utgående signal för AUX OUT-uttagen. Sådan anslutning kan resultera i återkoppling som gör normalt spel omöjligt och kan t.o.m. skada utrustningen.

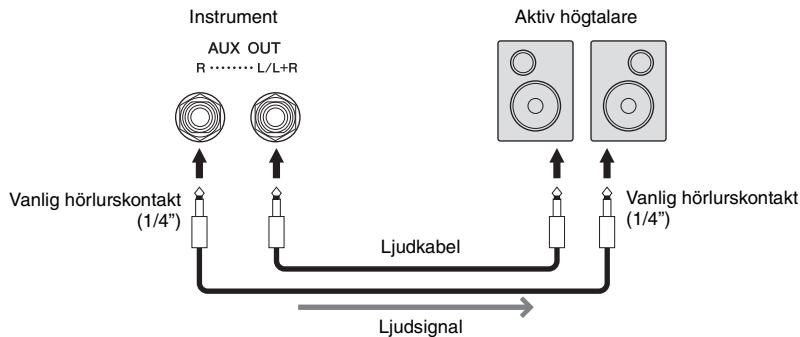

OBS!

- Vid anslutning av en monoenhet, använd endast [L/L+R]-uttaget.
- Använd tillämplig adapterkontakt om ingångsuttaget på den aktiva högtalaren inte passar hörlurskontakten på ljudkabeln.
- Använd ljudkabler och adapterkontakter utan motstånd.
- När du kontrollerar det utgående ljudet via AUX OUT-uttagen från hörlurar som är anslutna till instrumentet rekommenderar vi att du ställer in funktionerna Binaural Sampling och Stereophonic Optimizer (sidan 23) på off. Dessa kan vara på- eller avslagna från [Utility] till [Sound Setting] till [Binaural] i Smart Pianist.

Ansluta en pedal/fotkontroll – [AUX PEDAL]-uttaget

FC4A/FC5-pedalen eller FC7-fotkontrollen (säljs separat) kan anslutas till [AUX PEDAL]-uttaget. En pedal kan användas till att slå av och på funktioner medan en fotkontroll reglerar fortlöpande parametrar, t.ex. volymen. Funktionen för den anslutna pedalen kan ställas in via [Utility] → [Pedal Setting] i Smart Pianist.

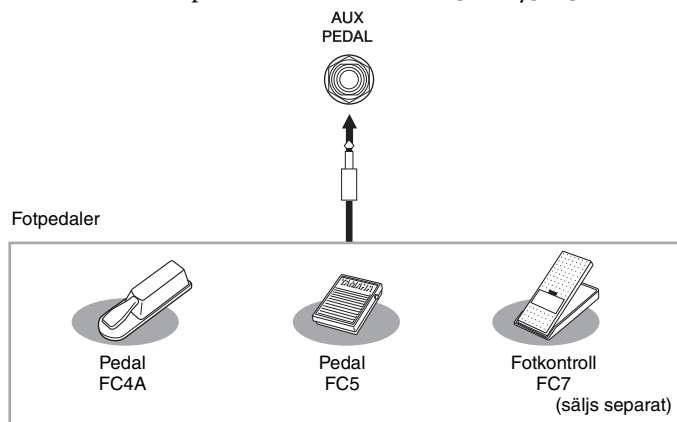

OBS!

- Se till att endast koppla in eller ur pedalen när strömmen är frånslagen.
- Trampa inte ned pedalen när du slår på strömmen. Om du gör det ändras pedalens polaritet, vilket innebär att funktionen blir den omvända.

Ansluta en mikrofon eller gitarr – [MIC/LINE IN]-uttag

Du kan ansluta en mikrofon, gitarr eller annan ljudutrustning till [MIC/LINE IN]-uttaget (standard 1/4-tums teleplugg).

- 1 Innan du slår på strömmen till instrumentet ställer du in ratten [INPUT VOLUME] på lägsta positionen.

- 2 Anslut mikrofonen eller gitarren till [MIC/LINE IN]-uttaget.

OBS!

Se till att du använder en konventionell dynamisk mikrofon.

- 3 Ställ in [MIC/LINE]-brytaren på ”MIC” eller ”LINE” beroende på instrumentet som ska anslutas.

- **MIC:** För anslutning av utrustning med låg utsignalsnivå (t.ex. en mikrofon, gitarr, bas)
- **LINE:** För anslutning av utrustning med hög utsignalsnivå (t.ex. en synthesizer, klaviatur, CD-spelare)

- 4 Slå på strömmen till instrumentet.

- 5 Ställ in [INPUT VOLUME]-ratten samtidigt som du sjunger i mikrofonen eller spelar på gitarren.

Mikrofonrelaterade inställningar som Harmony och Reverb kan göras från [Utility] → [Mic Setting] i Smart Pianist.

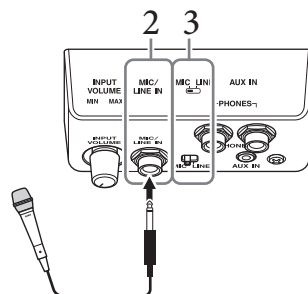
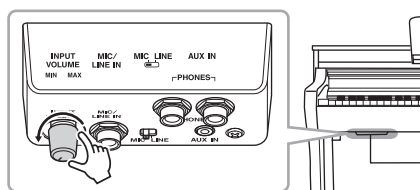

Koppla från mikrofonen/gitarren

Ställ in [INPUT VOLUME]-ratten på lägsta position och koppla ur mikrofonen/gitarren från [MIC/LINE IN]-uttaget.

Ansluta externa MIDI-enheter – MIDI-uttag

Använd MIDI-uttagen och MIDI-kablar av standardtyp för att ansluta externa MIDI-enheter (klaviatur, sequencer, etc.).

MIDI [IN]: Tar emot MIDI-meddelanden från en annan MIDI-enhet.

MIDI [OUT]: Överför MIDI-meddelanden från instrumentet till en annan MIDI-enhet.

MIDI [THRU]: Sänder helt enkelt MIDI-meddelanden som tas emot i MIDI [IN]-terminalen vidare.

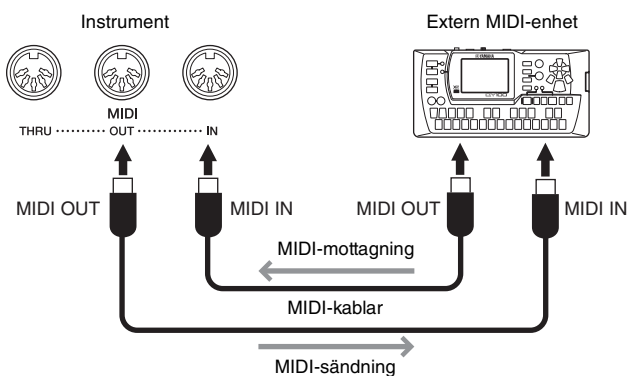

OBS!

- Mer information om MIDI finns i "Grunderna om MIDI" som kan hämtas från Yamahas webbplats (sidan 8).
- När instrumentet är anslutet till Smart Pianist kan MIDI-meddelanden inte skickas ut via MIDI OUT-uttaget.
- När MIDI-data från det här instrumentet överförs till en extern MIDI-enhet kan oväntade ljud uppstå på grund av data med anknytning till Grand Expression Modeling-effekten (sidan 20).

Montering CSP-295GP

⚠ FÖRSIKTIGHET

- Monteringen bör utföras av minst fyra personer
- Montera enheten på ett hårt och plant golv där det finns gott om utrymme.
- Se till att inte blanda samman delarna och se till att montera delarna i rätt position. Utför monteringen i den ordning som beskrivs nedan.
- Använd bara de medföljande skruvarna i angivna storlekar. Använd inga andra skruvar. Om andra skruvar används kan det orsaka skada eller funktionsfel på produkten.
- Avsluta monteringen av enheten med att dra åt alla skruvar.
- Vid nedmontering av enheten utför du momenten nedan i omvänd ordning.

Ha en stjärnskruvmejsel (+) av rätt storlek till hands.

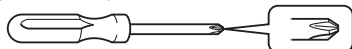

Ta ur alla delar ur förpackningen och kontrollera att allt finns med.

Klaviaturdel

För att förhindra skador på kontaktpanelen och högtalarna som sitter på undersidan av klaviaturdelen ska du placera klaviaturdelen på styrenplastsyddnen. Se också till att skydden inte kommer i kontakt med kontaktpanelerna och högtalarna.

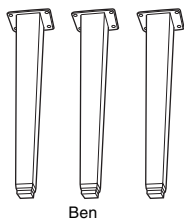
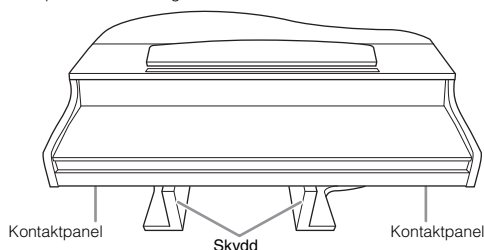

Ben

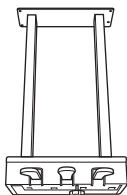

Pedallåda

Ihoprullad pedalkabel på insidan.

OBS!
Pedalerna är skyddade av vinylhöljen vid leveransen. Ta bort höljen från pedalerna innan du använder dem för optimal användning av pedaleffekterna.

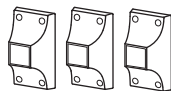

Benstöd

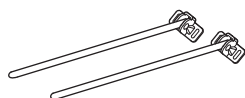

Lyrstöd



Kabelhållare



6 x 40 mm-skrudar
(12 st.)



6 x 20 mm-skrudar
(4 st.)

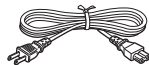

Nätkabel

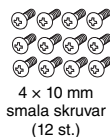

4 x 10 mm
smala skruvar
(12 st.)



4 x 16 mm
smala skruvar
(4 st.)



Hörlurshängare



4 x 10 mm smala skruvar
(2 st.)

1. Luta klaviaturdelen mot väggen enligt följande beskrivning.

⚠ FÖRSIKTIGHET

Var försiktig så att inga fingrar kommer i kläm.

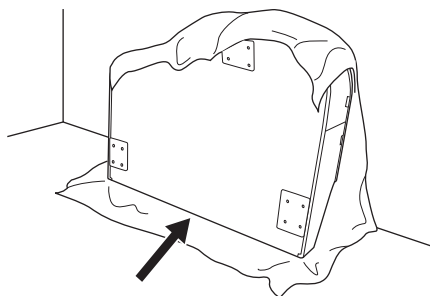

1-1. Lägg ut ett stort och mjukt tyg, t.ex. en filt (se bilden), för att skydda golv- och väggytor.

1-2. Luta klaviaturdelen mot väggen med klaviaturlocket stängt och klaviatursidan nedåt.

MEDDELANDE

Placera inte klaviaturdelen som i denna bild.

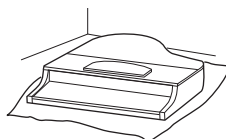

Fel

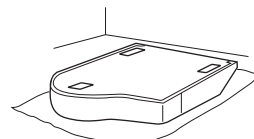

Fel

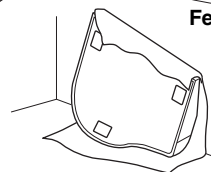

Fel

2. Montera de tre benen och de tre benstöden.

Se illustrationen nedan för att bekräfta i vilken riktning benen ska monteras.

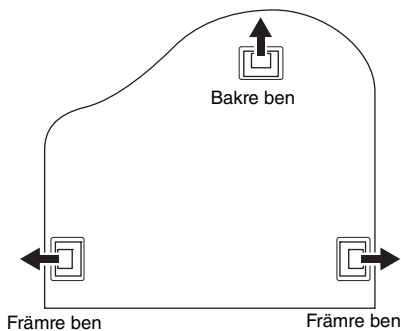

2-1. Montera och dra åt varje ben med fyra skruvar, börja med frambenen.

6 × 40 mm-skrivar

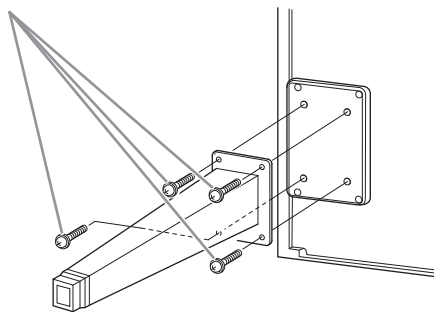

2-2. Skjut benstöden över benen och fäst dem på varje ben med fyra smala skruvar (4 × 10 mm).

Se till att den gradvis lutande sidan av benstödet är vänd mot insidan av enheten enligt bilden.

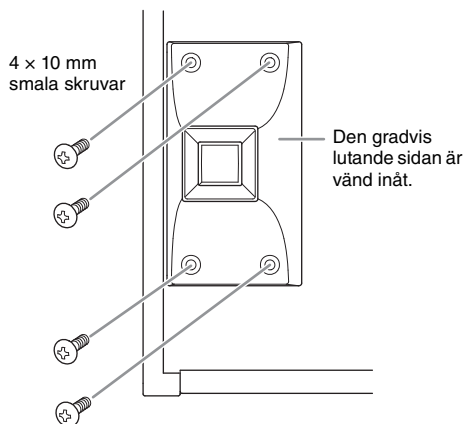

3. Montera lyrstöden.

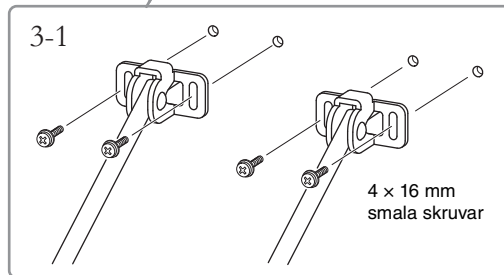
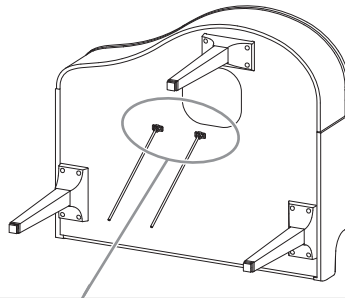

3-1. Fäst lyrstöden med de fyra smala skruvarna (4 × 16 mm).

4. Res upp instrumentet till stående position.

Ta tag i de främre benen vid lyftet.

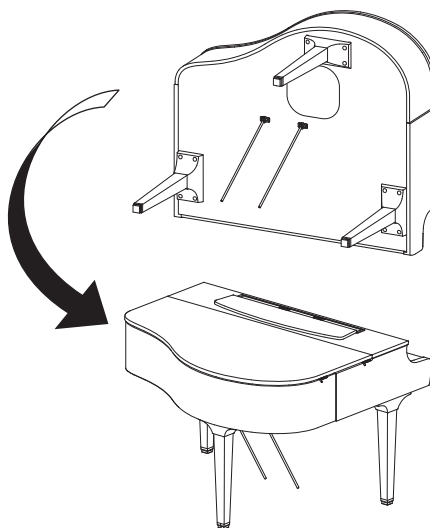

5. Montera pedallådan.

- 5-1. Tag bort plastbandet och tejp som fäster pedalkabeln vid pedallådans övre del.

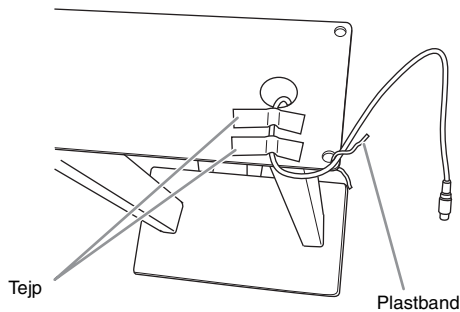

- 5-2. Montera pedallådans framsida på undersidan av enheten genom att dra åt de två skruvarna (6 × 20 mm).

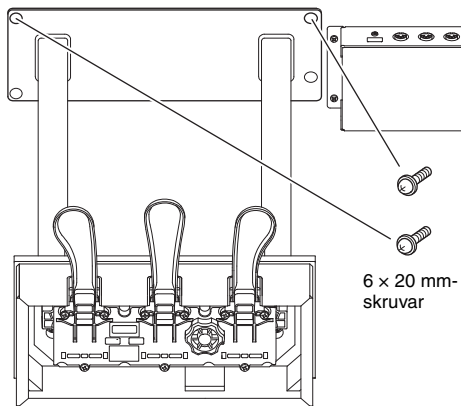

- 5-3. Sätt in lyrstöden i pedallådans fördjupningar och se till att de passar ordentligt.

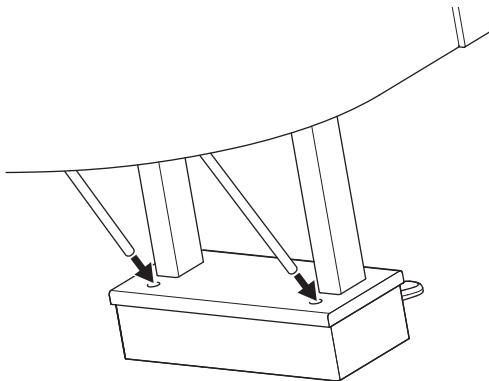

- 5-4. Passa in kabeln i spåret på enheten och fäst baksidan av pedallådan med de två skruvarna (6 × 20 mm). Dra sedan åt de två skruvarna på framsidan av pedallådan som monterades i steg 5-2.

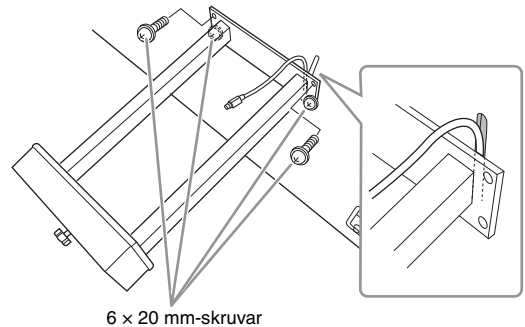

- 5-5. Lossa de fyra skruvarna som fästes i steg 3. Skruva sedan fast de fyra skruvarna igen samtidigt som du trycker på lyrstöden i den riktning som pilarna på bilden visar.

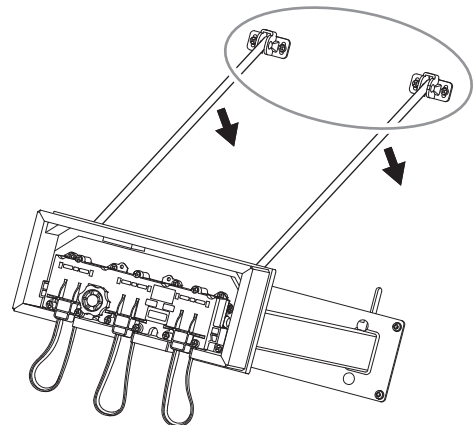

5-6. Sätt i pedalkabelns kontakt i pedaluttaget. Sätt i kontakten så att pilsidan är vänd framåt (mot klaviaturen).

Tvinga inte i kontakten om den inte går lätt i. Kontrollera att den är vänd åt rätt håll och försök igen.

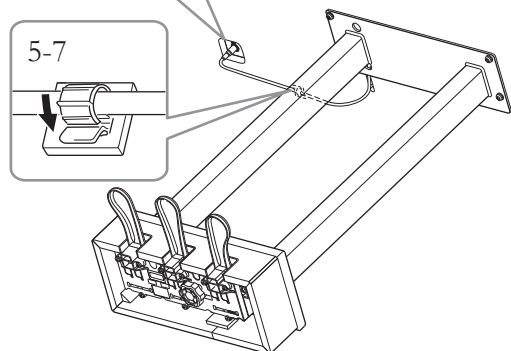
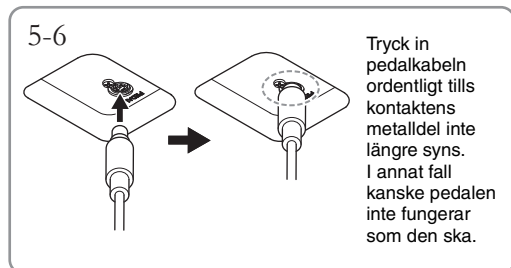

5-7. Sätt fast kabelhållaren längst ned i klaviaturdelen enligt bilden och tryck sedan fast hållaren runt kabeln.

6. Sätt i nätkabelkontakten i AC IN-uttaget.

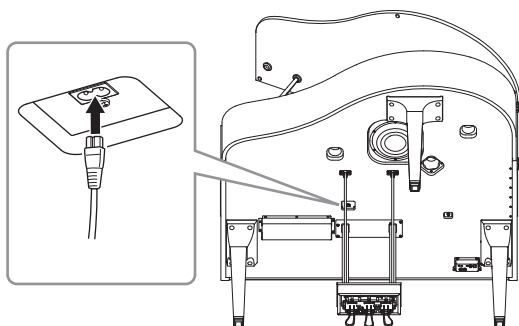

7. Skruva på justerskruven tills den ligger ordentligt an mot golvet.

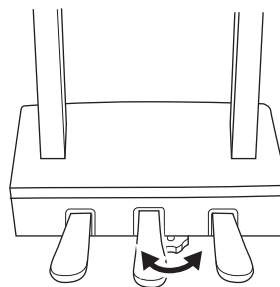

8. Montera hörlurshängaren.

Montera hörlurshängaren med de två smala skruvarna (4 x 10 mm) enligt bilden.

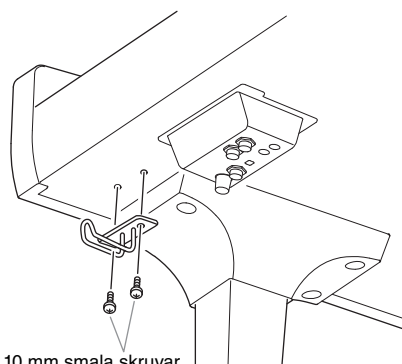

Kontrollera följande när monteringen är klar.

• **Har det blivit delar över?**

→ Gå igenom monteringsproceduren igen och korriger eventuella fel.

• **Står instrumentet på säkert avstånd från svängande dörrar och andra rörliga inventarier?**

→ Flytta instrumentet till en lämplig plats.

• **Hörs det ett skallrande ljud från instrumentet eller notstället när du skakar det?**

→ Dra åt alla skruvar.

• **Skramlar det från pedallådan eller sviktas den när du trampar på pedalerna?**

→ Vrid justeringskruven så att den ligger ordentligt an mot golvet.

• **Är pedal- och nätkablarna ordentligt anslutna i uttagen?**

→ Kontrollera anslutningarna.

⚠ FÖRSIKTIGHET

Om det hörs knarrande ljud från notstället eller om det verkar instabilt på något annat sätt när du spelar bör du gå igenom monteringsanvisningarna ovan och dra åt alla skruvar.

Montering av CSP-275/CSP-255

De illustrationer som visas här är baserade på CSP-275.

⚠ FÖRSIKTIGHET

- Montering bör utföras av minst två personer.
- Montera enheten på ett hårt och plant golv där det finns gott om utrymme.
- Se till att inte blanda samman delarna och se till att montera delarna i rätt position. Utför monteringen i den ordning som beskrivs nedan.
- Använd bara de medföljande skruvarna i angivna storlekar. Använd inga andra skruvar. Om andra skruvar används kan det orsaka skada eller funktionsfel på produkten.
- Avsluta monteringen av enheten med att dra åt alla skruvar.
- Vid nedmontering av enheten utför du momenten nedan i omvänd ordning.

Ha en stjärnskruvmejsel (+) av rätt storlek till hands.

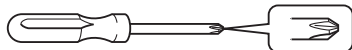

Ta ur alla delar ur förpackningen och kontrollera att allt finns med.

Ta ut plastkuddarna av polystyren ur förpackningen, placera dem på golvet och placera sedan A ovanpå dem.

Placera kuddarna så att de inte blockerar högtalarlådan eller anslutningen undertill på A.

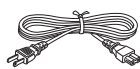
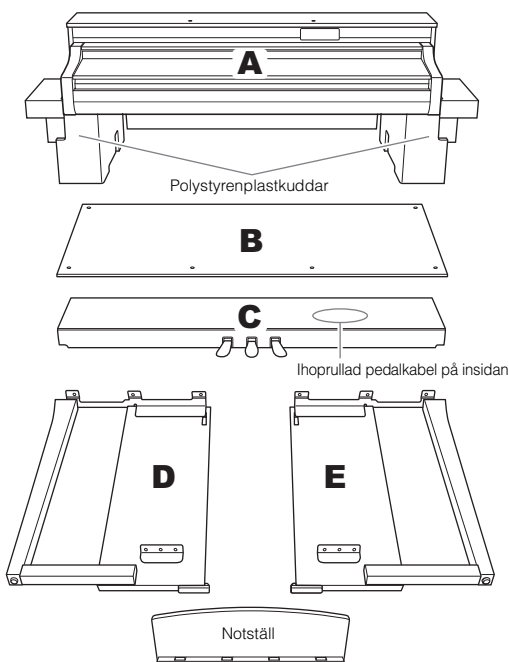

Nätkabel



Kabelhållare x 2



Hörlurshängare



4 x 10 mm x 2

CSP-275B / CSP-275PE
CSP-255B / CSP-255PE



6 x 20 mm x 10

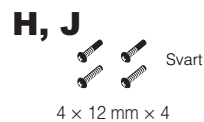

4 x 12 mm x 4

CSP-275WH
CSP-255WH



4 x 20 mm x 4

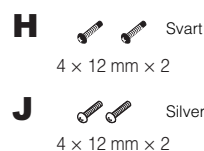

4 x 12 mm x 2

4 x 12 mm x 2

1 Fäst C till D och E.

- 1 Knyt upp och räta ut den ihopbuntade pedalkabl. Släng inte vinylbandet. Det behövs i steg 5.

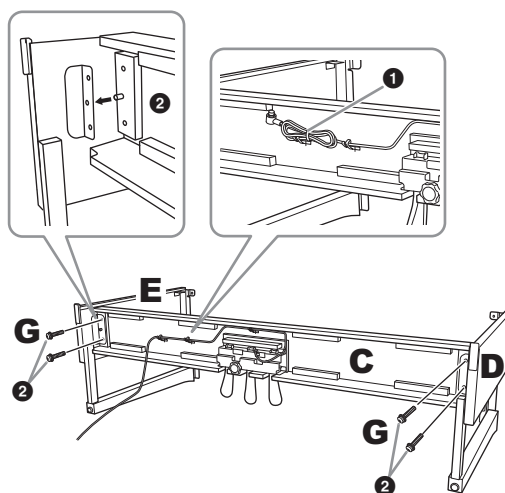

- 2 Sätt i upphöjningarna i hålen på fästena och fäst sedan D och E vid C genom att dra åt G (x 4).

2 Montera B.

Beroende på digitalpianos modell kan färgen på ytan på den ena sidan av B skilja sig från färgen på andra sidan. Placera i det här fallet B så att sidan med en färg som liknar D och E är vänd mot den som spelar.

- 1 Justera in skruvhålen på översidan av B med hållrhålen på D och E och fäst sedan övre hörnen av B till D och E genom att dra åt de två tunna skruvarna H (× 2) med fingrarna.

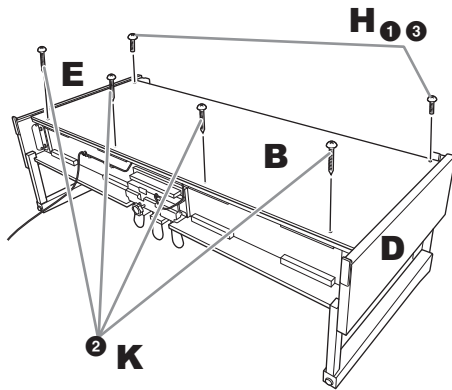

- 2 Fäst underdelen på B med K (× 4).
- 3 Skruva fast H ordentligt högst upp på B, som fästes i steg 2-1.

3 Montera A.

Håll händerna på minst 15 cm avstånd från vardera ände av botten på A vid uppställningen.

Passa in skruvhålen.

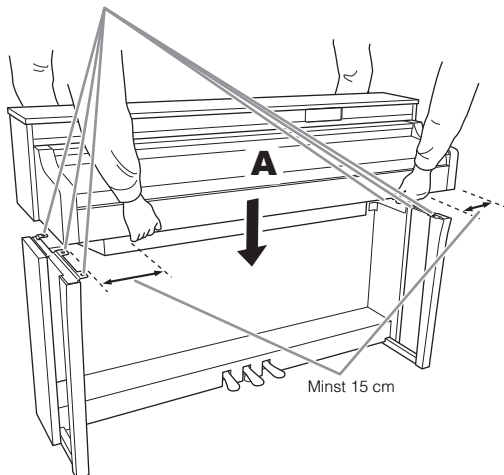

⚠ FÖRSIKTIGHET

Var extra försiktig så att du inte klämmer fingrarna under klaviaturdelen eller tappar den. Håll inte A i någon annan position än den som anges ovan.

4 Sätt fast A.

- 1 Justera placeringen av A så att vänster och höger ände skjuter ut lika mycket utanför både D och E (sett framifrån).

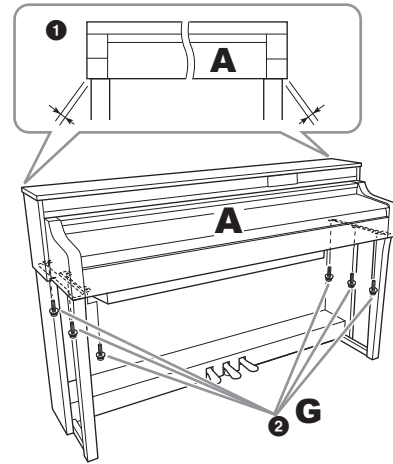

- 2 Fäst A genom att dra åt G (× 6) från framsidan.

5 Anslut pedalkabeln och nätkabeln.

- 1 Sätt i pedalkabelns kontakt i [PEDAL]-uttaget.

Tryck in pedalkabeln ordentligt tills kontaktens metalldel inte längre syns. I annat fall kanske pedalen inte fungerar som den ska.

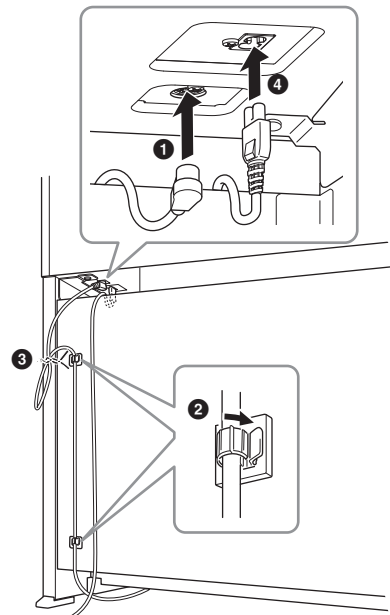
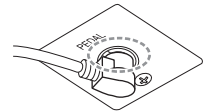

- 2 Fäst kabelhållarna på den bakre panelen som bilden visar och tryck sedan in kabeln i hållarna.

- 3 Använd vinylbandet och bind ihop eventuell överflödigt längd av pedalkabeln.
- 4 Sätt i nätkabelkontakten i AC IN-uttaget.

6 Ställ in justeringsskruven.

Skruva på justerskruven tills den ligger ordentligt an mot golvet.

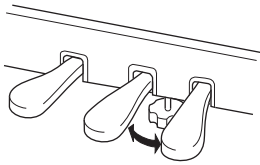

7 Montera hörlurshängaren.

Använd L (× 2) för att montera hängaren enligt bilden.

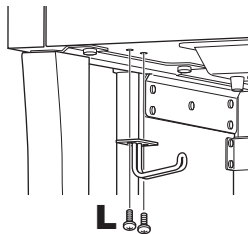

8 Montera notstället på A.

- 1 Dra åt J (× 2) för hand så som visas i illustrationen.

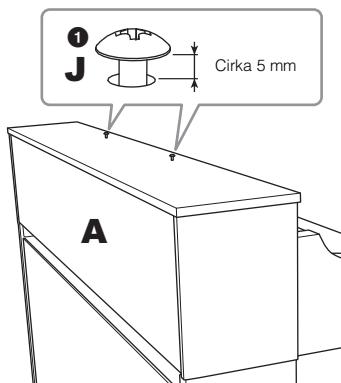

- 2 Installera fästena för notstället på J och skjut dem så att J passar in i de mindre ändarna av de nyckelhålsformade hålen.

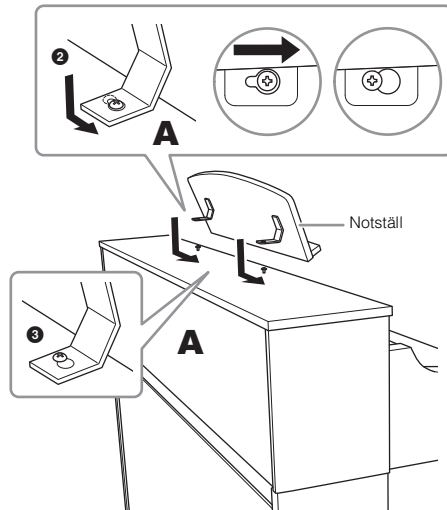

- 3 Dra åt J helt.

Kontrollera följande när monteringen är klar.

- **Har det blivit delar över?**
→ Gå igenom monteringsproceduren igen och korriger eventuella fel.
- **Står instrumentet på säkert avstånd från svängande dörrar och andra rörliga inventarier?**
→ Flytta instrumentet till en lämplig plats.
- **Hörs det ett skällrande ljud från instrumentet eller notstället när du skakar det?**
→ Dra åt alla skruvar.
- **Skramlar det från pedallådan eller sviktar den när du trampar på pedalerna?**
→ Vrid justeringsskruven så att den ligger ordentligt an mot golvet.
- **Är pedal- och nätkablarna ordentligt anslutna i uttagen?**
→ Kontrollera anslutningarna.

⚠ **FÖRSIKTIGHET**

Om det hörs knarrande ljud från notstället eller om det verkar instabilt på något annat sätt när du spelar bör du gå igenom monteringsanvisningarna ovan och dra åt alla skruvar.

Problem	Möjlig orsak och lösning
Instrumentet startar inte.	Instrumentet är inte ordentligt anslutet. Sätt i honkontakten ordentligt i instrumentets uttag och hankontakten i ett eluttag med korrekt nätspänning (sidan 19).
Strömmen stängs av automatiskt.	Detta är normalt på grund av den automatiska avstängningsfunktionen. Om så behövs, ställ in parametern för funktionen för automatisk avstängning (sidan 20).
Det hörs brus eller störningar från högtalarna eller hörlurarna.	Störningarna kan bero på interferens från en mobiltelefon som används i närheten av instrumentet. Stäng av mobiltelefonen eller använd den längre bort från instrumentet.
Det hörs störande ljud från instrumentets högtalare eller hörlurar när instrumentet används med den smarta enheten.	När du använder instrumentet tillsammans med en smart enhet rekommenderar vi att du ansluter med en kabel, eller ställer in enheten så att den inte avger radiovågor (till exempel med "Flygplansläge"), endast startar Bluetooth/wifi och ansluter till instrumentet.
Den totala volymen är låg, eller så hörs det inget ljud alls.	Huvudvolymen är för lågt inställd. Hög den med hjälp av reglaget [MASTER VOLUME] (sidan 21).
	En kontakt är ansluten till [PHONES]-uttaget. Koppla bort hörlurarna eller adapterkontakten.
Pedalerna fungerar inte.	Pedalkabeln kanske inte är ordentligt ansluten till [PEDAL]-uttaget. Se till att föra in pedalkabeln hela vägen tills kontaktens metalldel inte längre syns (sidan 49).
Volymen för klaviaturen är lägre än metronomvolymen.	Volymnivån för metronomen är inställd för högt. Justera metronomens volym (sidan 34).
Högre eller lägre toner ljuder inte som de ska när transponerings- eller oktavinställningen används.	Instrumentet kan täcka ett tangentråde från C-2–G-8 när du ställer in transponering. Om noter som är lägre än C-2 spelas upp, är det faktiska resulterande ljudet en oktav högre. Om noter som är högre än G-8 spelas upp, är det faktiska resulterande ljudet en oktav lägre.
Ljudet från den externa högtalaren eller ljudet från Song-uppspelning som spelats in i ljudformat är inte det vanliga.	Detta beror på att inställningen "Binaural" är påslagen. Om "Binaural" är på och hörlurar är anslutna så ändras VRM Voices (inklusive ljudet utanför hörlurarna) automatiskt till Binaural Sampling-ljud eller ljud som förbättrats med Stereophonic Optimizer. Detta är aktiverat som standard. Du kan aktivera det eller stänga av det från [Utility] → [Sound Setting] → [Binaural] i Smart Pianist.
Tre rader med Stream Lights fortsätter att blinka rött.	Kommunikationen med USB-adaptorn för trådlöst LAN har stängts av på grund av överström till den trådlösa USB-nätverksadaptorn. Koppla bort enheten från [USB TO DEVICE]-uttaget och slå sedan av och på strömmen till instrumentet igen.
En rad Stream Lights blinkar rött och stoppas.	En USB-enhet som inte kan användas är ansluten till [USB-C]- eller [USB TO DEVICE]-uttaget. Det går att ansluta en smart enhet eller en dator till [USB-C]-uttaget (sidorna 29, 39). För de enheter som kan anslutas till [USB TO DEVICE]-terminalen, se sidan 27.

*Information om funktioner och hantering i Smart Pianist finns i Hjälpen i appen.

Specifikationer

Specifikationer för instrumentet

		CSP-295GP	CSP-295	CSP-275	CSP-255	
Product Name		Digital Piano				
Size/Weight	Width [For models with polished finish]	[1,430 mm]	1,437 mm [1,437 mm]	1,412 mm [1,418 mm]		
	Height [For models with polished finish]	With music rest closed	[931 mm]	1,127 mm [1,129 mm]	1,041 mm [1,041 mm]	
		With music rest raised	[1,093 mm]			
		With lid up	[1,580 mm]	-		
	Depth [For models with polished finish]	[1,237 mm]	484 mm [484 mm]	465 mm [466 mm]		
Weight [For models with polished finish]	[133 kg]	99 kg [Black: 103 kg/ Vit: 104 kg]	67 kg [69 kg]	58 kg [61 kg]		
Control Interface	Keyboard	Number of Keys	88			
		Type	GrandTouch Keyboard: wooden keys (white only), synthetic ebony and ivory key tops, escapement	GrandTouch-S Keyboard: wooden keys (white only), synthetic ebony and ivory key tops, escapement	GrandTouch-S Keyboard: synthetic ebony and ivory key tops, escapement	
		88-key Linear Graded Hammers	Yes	-		
		Counter weight	Yes	-		
		Touch Sensitivity	Soft2/Soft1/Medium/Hard1/Hard2/Fixed			
		Pedal	Number of Pedals	3: Damper (with Half-pedal function), Sostenuto, Soft		
	GrandTouch Pedals		Yes	-		
	GP Response Damper		Yes	-		
Panel	Language	English				
Cabinet	Key Cover Style	Sliding	Folding	Sliding		
	Music Rest	Yes (with music clips)				
Functions	Bluetooth (May not have this functionality depending on the country in which you purchased the product.)	Audio	Supported profile: A2DP, Compatible codec: SBC			
		MIDI	Comply with Bluetooth Low Energy MIDI Specification			
		Bluetooth version	5.0			
		Wireless output	Bluetooth Class 2			
		Maximum communication distance	Approx. 10 m			
		Radio Frequency	2 401–2 481 MHz			
		Maximum output power (EIRP)	4 dBm			
		Type of modulation	FHSS			
	USB Audio Interface	44,1 kHz, 24 bit, stereo				
	Lesson/Guide	Yes (with Stream Lights)				

			CSP-295GP	CSP-295	CSP-275	CSP-255
Voices	Tone Generation	Piano Sound	Yamaha CFX, Bösendorfer Imperial			
		Binaural Sampling	Yes ("CFX Grand" and "Bösendorfer" only)			
	Piano Effects	VRM (Virtual Resonance Modeling)	Yes			
		Grand Expression Modeling	Yes			
		Key-off Samples	Yes			
		Smooth Release	Yes			
	Polyphony (max.)		256			
	Compatibility (for Song playback)		XG, GS, GM, GM2			
Connectivity	Headphones		Standard stereo phone jack (x 2)			
	Microphone		Mic/Line In (standard mono phone jack), input volume			
	MIDI		IN, OUT, THRU			
	AUX IN		Stereo Mini jack			
	AUX OUT		Standard phone jack (R, L/L+R)			
	AUX PEDAL		Yes			
	USB TO DEVICE		Yes			
	USB-C		Yes			
Sound System	Amplifiers		(50 W + 50 W + 40 W) x 2	(50 W + 50 W + 40 W) x 2	(50 W + 50 W) x 2	40 W x 2
	Speakers		(16 cm + 8 cm + 2.5 cm (dome) with Waveguide) x 2 + 20 cm, Spruce Cone Speaker, Twisted Flare Port	(16 cm + 8 cm + 2,5 cm (dome) med Bidirectional Horn) x 2, Spruce Cone Speaker	(16 cm + 8 cm) x 2	16 cm x 2
Power Supply	Auto Power Off		Yes			
Included Accessories			Owner's Manual, Online Member Product Registration, power cord, bench*, headphone hanger and attachment screws *May not be included depending on your area. Check with your Yamaha dealer.			

Tillbehör som säljs separat

*Är eventuellt inte tillgängligt, beroende på område.

- Hörlurar HPH-150, HPH-100, HPH-50
- Pedal FC5, FC4A
- Fotkontroll FC7
- USB-adapter för trådlöst LAN UD-WL01

Kompatibla format för detta instrument

■ GM2

"GM (General MIDI)" är ett av de vanligaste Voice-allokeringsformaten. "GM System Level 2" är en standardspecifikation som förbättrar original-GM och ger bättre kompatibilitet med Song-data. Det möjliggör större polyfoni, större Voice-urval, utbyggda Voice-parametrar och integrerad effekthantering.

■ XG

XG är en markant förbättring av formatet GM System Level 1 som utvecklats av Yamaha speciellt för att ge såväl tillgång till fler ljud och större variationer som större kontroll över effekter och modulationer, samt för att säkerställa kompatibilitet med framtida data.

■ GS

GS har utvecklats av Roland Corporation. På samma sätt som Yamaha XG utgör GS en markant förbättring av GM och erbjuder fler ljud och trumset samt variationer av dessa, liksom bättre kontroll över ljuden och dess effekter.

■ XF

Yamaha XF-formatet är en utbyggnad av SMF-standarden (Standard MIDI File) med fler funktioner och möjligheter till expansion i framtiden. Detta instrument kan visa sångtexter när en XF-fil som innehåller sångtextdata spelas.

Vad du kan göra med det fristående instrumentet eller med anslutning till Smart Pianist

		Instrument enbart	Instrument + Smart Pianist
Language		English	Menu: English/German/French/ Spanish/Japanese/Chinese Messages and Help: 26 languages
Piano Room (various settings for piano sound)		–	Yes
Voices	Number of Voices	10	CSP-295GP/CSP-295: 919, CSP-275/CSP-255: 819
	Layer (layering two Voices)	–	Yes
	Left (playing two different Voices by right- and left-hand)	–	Yes
	Split Point Change	–	Yes
	Octave	–	Yes
Styles	Number of Styles	10	CSP-295GP/CSP-295: 525, CSP-275/CSP-255: 495
	Chord Detection Area	Full (cannot be changed)	Full/Lower
	Intro/Ending	On (cannot be changed)	On/Off
	Section Change	–	Main × 4
	Synchro Start	–	Yes
	Playback Parts	All/Rhythm&Bass/Rhythm	8 Parts, independent on/off control
Effects	Reverb Types	5 types	65 types
Recording	MIDI	–	Yes (SMF format 0)
	Audio	–	Yes (WAV, AAC) *Recordable only via the USB cable or Wi-Fi connection.
Songs	Number of Songs for playback	10	403
	Stream Lights Setting	On (cannot be changed)	On/Off, Speed
	Guide Type	Correct Key (cannot be changed)	Correct Key/Any Key/Karao-key/ Your Tempo
	Score/Chord/Lyrics Display Function	–	Yes
	Audio To Score	–	Yes
	A-B Repeat	–	Yes
Registration Memory		–	Yes
Metronome		Yes	
Tempo		5–500, Tap Tempo	
Balance (volume balance among parts)		–	Yes
Utility	Transpose	Keyboard	Keyboard/Style, Song
	Tuning	414.8 – 440.0 – 466.8 Hz (0.2 Hz increments)	414.8 – 440.0 – 466.8 Hz (0.2 Hz increments), 9 scale types
	Keyboard Setting (Touch Curve)	Soft2/Soft1/Medium/Hard1/Hard2/Fixed	
	Pedal Setting	–	Yes (functions can be selected)
	Mic Setting	–	Yes (Vocal Harmony, etc.)
	Master EQ	–	Yes
	Sound Setting	–	Yes (Binaural, IAC, etc.)
	Auto Power Off	Disabled/Enabled	Disabled/Enabled (elapsed time can be set)

Det finns många fler parametrar som kan ställas in via Smart Pianist. Se vilka de är och prova dem i appen.

Innehållet i denna bruksanvisning speglar de specifikationer som gällde vid publiceringstillfället. Om du vill ha den senaste bruksanvisningen går du till Yamahas webbplats och laddar ned bruksanvisningsfilen. Eftersom specifikationer, utrustning och tillbehör som säljs separat kan variera från plats till plats ber vi dig kontrollera detta hos din Yamaha-återförsäljare.

Register

A

Ackompanjemang	33
Anslagskänslighet	35
Anslutning (externa enheter)	39
Anslutning (Smart Pianist)	24
App	24
Audio Loopback	37
Automatisk avstängning	20

B

Binaural Sampling	23
Bluetooth	25

D

Data som säkerhetskopieras	20
Dator	39
Dämparpedal med GP-känslighet (CSP-295GP/CSP-295)	22

F

Fotkontakt	41
Fotkontroll	41
Funktionslista	30

G

Gitarr	42
Grand Expression Modeling	20

H

Halvpedal	21
Hörlurar	22
Hörlurshängare	22

I

IAC (Intelligent Acoustic Control)	21
Initiera	38

K

Klaviaturlock	15
---------------------	----

L

Lista över ljud	30
Lista över Styles	31
Ljudenhet	40
Lock	18

M

Metronom	34
MIDI-enhet	43
MIDI-sändkanal	37
Mikrofon	42
Montering (CSP-275/CSP-255)	48
Montering (CSP-295GP)	44

N

Nothållare	16
Notställ	16

P

Pedal	21
Pitch	36

R

Reverb	35
--------------	----

S

Smart Pianist	24
Song	32
Song-lista	31
Stereophonic Optimizer	23
Ström	19
Style	33
Stämning	36

T

Tempo	34
Transponering	36

U

USB Audio Interface	40
---------------------------	----

V

Voice	32
Volym (huvudvolym)	21
Volym (metronom)	34
VRM	23

W

Wifi	27
------------	----

**Gegevens en auteursrechten voor de vooraf geïnstalleerde songs
Kreditering og ophavsrettigheder for de forudinstallerede melodier
Kompositörer och upphovsrätt för förinstallerade Songer**

All I Want For Christmas Is You

Words and Music by Mariah Carey and Walter Afanasieff

Copyright © 1994 UNIVERSAL TUNES, BEYONDIDOLIZATION, SONY/ATV MUSIC PUBLISHING LLC, TAMAL VISTA MUSIC and KOBALT MUSIC
COPYRIGHTS SARL

All Rights for BEYONDIDOLIZATION Administered by UNIVERSAL TUNES

All Rights for SONY/ATV MUSIC PUBLISHING LLC and TAMAL VISTA MUSIC

Administered by SONY/ATV MUSIC PUBLISHING LLC, 424 Church Street, Suite 1200, Nashville, TN 37219

All Rights for KOBALT MUSIC COPYRIGHTS SARL Administered Worldwide by KOBALT SONGS MUSIC PUBLISHING
All Rights Reserved Used by Permission

All The Things You Are

Lyrics by Oscar Hammerstein II
Music by Jerome Kern

Copyright © 1939 UNIVERSAL - POLYGRAM INTERNATIONAL PUBLISHING, INC.

Copyright Renewed

All Rights Reserved Used by Permission

Autumn Leaves

English lyric by Johnny Mercer

French lyric by Jacques Prevert

Music by Joseph Kosma

© 1947, 1950 (Renewed) ENOCH ET CIE

Sole Selling Agent for U.S. and Canada:

MORLEY MUSIC CO., by agreement with ENOCH ET CIE

All Rights Reserved

Back For Good

Words and Music by Gary Barlow

Copyright © 1995 Sony/ATV Music Publishing (UK) Limited

All Rights Administered by Sony/ATV Music Publishing LLC, 424 Church Street, Suite 1200, Nashville, TN 37219

International Copyright Secured All Rights Reserved

Billie Jean

Words and Music by Michael Jackson

Copyright © 1982 Mijac Music

All Rights Administered by Sony/ATV Music Publishing LLC, 424 Church Street, Suite 1200, Nashville, TN 37219

International Copyright Secured All Rights Reserved

Can't Take My Eyes Off Of You

Words and Music by Bob Crewe and Bob Gaudio

Copyright © 1967 EMI Longitude Music and Seasons Four Music

Copyright Renewed

All Rights on behalf of EMI Longitude Music Administered by Sony/ATV Music Publishing LLC, 424 Church Street, Suite 1200, Nashville, TN 37219

International Copyright Secured All Rights Reserved

Candle In The Wind

Words and Music by Elton John and Bernie Taupin

Copyright © 1973 UNIVERSAL/DICK JAMES MUSIC LTD.

Copyright Renewed

All Rights in the United States and Canada

Controlled and Administered by UNIVERSAL - SONGS OF POLYGRAM INTERNATIONAL, INC.

All Rights Reserved Used by Permission

Clocks

Words and Music by Guy Berryman, Jon

Buckland, Will Champion and Chris Martin

Copyright © 2002 by Universal Music Publishing MGB Ltd.

All Rights in the United States Administered by Universal Music - MGB Songs

International Copyright Secured All Rights Reserved

Dancing Queen

Words and Music by Benny Andersson, Bjorn

Ulvaeus and Stig Anderson

Copyright © 1976, 1977 UNIVERSAL/UNION SONGS MUSIKFORLAG AB

Copyright Renewed

All Rights Administered by UNIVERSAL - POLYGRAM INTERNATIONAL

PUBLISHING, INC. and EMI GROVE PARK MUSIC, INC.

All Rights Reserved Used by Permission

Eternal Flame

Words and Music by Billy Steinberg, Tom Kelly and Susanna Hoffs

Copyright © 1988 Sony/ATV Music Publishing LLC and Bangophile Music

All Rights on behalf of Sony/ATV Music

Publishing LLC Administered by Sony/ATV Music Publishing LLC, 424 Church Street, Suite 1200, Nashville, TN 37219

All Rights on behalf of Bangophile Music Controlled and Administered by Songs Of Universal, Inc.

International Copyright Secured All Rights Reserved

Every Breath You Take

Music and Lyrics by Sting

Copyright © 1983 G.M. Sumner

All Rights Administered by Sony/ATV Music Publishing LLC, 424 Church Street, Suite 1200, Nashville, TN 37219

International Copyright Secured All Rights Reserved

Fields Of Gold

Music and Lyrics by Sting

Copyright © 1993 Steerpike Ltd.

All Rights Administered by Sony/ATV Music Publishing LLC, 424 Church Street, Suite 1200, Nashville, TN 37219

International Copyright Secured All Rights Reserved

Final Countdown

Words and Music by Joey Tempest

Copyright © 1986 EMI Music Publishing Ltd.

All Rights Administered by Sony/ATV Music Publishing LLC, 424 Church Street, Suite 1200, Nashville, TN 37219

International Copyright Secured All Rights Reserved

The Girl From Ipanema (Garôta De Ipanema)

Music by Antonio Carlos Jobim

English Words by Norman Gimbel

Original Words by Vinicius De Moraes

Copyright © 1963 ANTONIO CARLOS JOBIM and VINICIUS DE MORAES, Brazil

Copyright Renewed 1991 and Assigned to SONGS OF UNIVERSAL, INC. and WORDS WEST LLC

English Words Renewed 1991 by NORMAN GIMBEL for the World and Assigned to WORDS WEST LLC (P.O. Box 15187, Beverly Hills, CA 90209 USA)

All Rights Reserved Used by Permission

Hallelujah

Words and Music by Leonard Cohen

Copyright © 1985 Sony/ATV Music Publishing LLC

All Rights Administered by Sony/ATV Music Publishing LLC, 424 Church Street, Suite 1200, Nashville, TN 37219

International Copyright Secured All Rights Reserved

Hey Jude

Words and Music by John Lennon and Paul McCartney

Copyright © 1968 Sony/ATV Music Publishing LLC

Copyright Renewed

All Rights Administered by Sony/ATV Music Publishing LLC, 424 Church Street, Suite 1200, Nashville, TN 37219

International Copyright Secured All Rights Reserved

I Will Always Love You

Words and Music by Dolly Parton

Copyright © 1973 Velvet Apple Music

Copyright Renewed

All Rights Administered by Sony/ATV Music Publishing LLC, 424 Church Street, Suite 1200, Nashville, TN 37219

International Copyright Secured All Rights Reserved

In The Mood

By Joe Garland

Copyright © 1939, 1960 Shapiro, Bernstein & Co., Inc., New York

Copyright Renewed

International Copyright Secured All Rights Reserved

Used by Permission

Into The Unknown

from FROZEN 2

Music and Lyrics by Kristen Anderson-Lopez and Robert Lopez

© 2019 Wonderland Music Company, Inc.

All Rights Reserved. Used by Permission.

Just The Way You Are

Words and Music by Billy Joel

Copyright © 1977 ALMO MUSIC CORP. and IMPULSIVE MUSIC

Copyright Renewed

All Rights Administered by ALMO MUSIC CORP.

All Rights Reserved Used by Permission

La Bamba

By Richard Valenzuela

Copyright © 1959 EMI Longitude Music and Valens Heirs Designee

Copyright Renewed

All Rights Administered by Sony/ATV Music Publishing LLC, 424 Church Street, Suite 1200, Nashville, TN 37219

International Copyright Secured All Rights Reserved

Let There Be Love

Lyric by Ian Grant
 Music by Lionel Rand
 Copyright © 1940 Shapiro, Bernstein & Co.,
 Inc., New York
 Copyright Renewed
 International Copyright Secured All Rights
 Reserved Used by Permission

Lover

Words and Music by Taylor Swift
 Copyright © 2019 Sony/ATV Music Publishing
 LLC and Taylor Swift Music
 All Rights Administered by Sony/ATV Music
 Publishing LLC, 424 Church Street, Suite
 1200, Nashville, TN 37219
 International Copyright Secured All Rights
 Reserved

Moon River

from the Paramount Picture BREAKFAST AT
 TIFFANY'S
 Words by Johnny Mercer
 Music by Henry Mancini
 Copyright © 1961 Sony/ATV Music Publishing
 LLC
 Copyright Renewed
 All Rights Administered by Sony/ATV Music
 Publishing LLC, 424 Church Street, Suite
 1200, Nashville, TN 37219
 International Copyright Secured All Rights
 Reserved

**My Heart Will Go On (Love Theme From
"Titanic")**

from the Paramount and Twentieth Century
 Fox Motion Picture TITANIC
 Music by James Horner
 Lyric by Will Jennings
 Copyright © 1997 Sony/ATV Harmony, Sony/
 ATV Melody, T C F Music Publishing, Inc.,
 Fox Film Music Corporation and Blue Sky
 Rider Songs
 All Rights on behalf of Sony/ATV Harmony and
 Sony/ATV Melody Administered by Sony/
 ATV Music Publishing LLC, 424 Church
 Street, Suite 1200, Nashville, TN 37219
 All Rights on behalf of Blue Sky Rider Songs
 Administered by Irving Music, Inc.
 International Copyright Secured All Rights
 Reserved

Poker Face

Words and Music by Stefani Germanotta and
 RedOne
 Copyright © 2008 Sony/ATV Music Publishing
 LLC, House Of Gaga Publishing Inc. and
 RedOne Productions, LLC
 All Rights Administered by Sony/ATV Music
 Publishing LLC, 424 Church Street, Suite
 1200, Nashville, TN 37219
 International Copyright Secured All Rights
 Reserved

Señorita

Words and Music by Camila Cabello, Charlotte
 Aitchison, Jack Patterson, Shawn Mendes,
 Magnus Høiberg, Benjamin Levin, Ali
 Tamposi and Andrew Wotman
 Copyright © 2019 Maidmetal Limited,
 Milamoon Songs, Stellar Songs Ltd., EMI
 Music Publishing Ltd., Songs Of Universal,
 Inc., Mendes Music, Infinite Stripes, Back
 Hair Music Publishing, Universal Music
 Works, Please Don't Forget To Pay Me Music,
 Reservoir 416 and Andrew Watt Music
 All Rights on behalf of Maidmetal Limited,
 Milamoon Songs, Stellar Songs Ltd. and EMI
 Music Publishing Ltd. Administered by
 Sony/ATV Music Publishing LLC, 424
 Church Street, Suite 1200, Nashville,
 TN 37219

All Rights on behalf of Mendes Music, Infinite
 Stripes and Back Hair Music Publishing
 Administered by Songs Of Universal, Inc.
 All Rights on behalf of Please Don't Forget To
 Pay Me Music Administered by Universal
 Music Works
 All Rights on behalf of Reservoir 416
 Administered Worldwide by Reservoir
 Media Management, Inc.
 All Rights on behalf of Andrew Watt Music
 Administered Worldwide by Songs Of Kobalt
 Music Publishing
 International Copyright Secured All Rights
 Reserved

Shallow

from A STAR IS BORN
 Words and Music by Stefani Germanotta, Mark
 Ronson, Andrew Wyatt and Anthony
 Rossomando
 Copyright © 2018 Sony/ATV Music Publishing
 LLC, SG Songs Worldwide, Concord
 Copyrights, Songs Of Zelig, Downtown
 DMP Songs, Downtown DLJ Songs,
 Stephaniesays Music, White Bull Music
 Group, Warner-Barham Music, LLC and
 Warner-Olive Music, LLC
 All Rights on behalf of Sony/ATV Music
 Publishing LLC and SG Songs Worldwide
 Administered by Sony/ATV Music
 Publishing LLC, 424 Church Street, Suite
 1200, Nashville, TN 37219

All Rights on behalf of Songs Of Zelig
 Administered by Concord Copyrights
 All Rights on behalf of Downtown DMP Songs,
 Downtown DLJ Songs, Stephaniesays Music
 and White Bull Music Group Administered
 by Downtown Music Publishing LLC
 All Rights (Excluding Print) on behalf of
 Warner-Barham Music, LLC Administered
 by Songs Of Universal, Inc.
 All Rights (Excluding Print) on behalf of
 Warner-Olive Music, LLC Administered by
 Universal Music Corp.

Exclusive Worldwide Print Rights on behalf of
 Warner-Barham Music, LLC and Warner-
 Olive Music, LLC Administered by Alfred
 Music

International Copyright Secured All Rights
 Reserved

Spanish Eyes

Words by Charles Singleton and Eddie Snyder
 Music by Bert Kaempfert
 Copyright © 1965 Bert Kaempfert Music
 Copyright Renewed
 All Rights Administered by Sony/ATV Music
 Publishing LLC, 424 Church Street, Suite
 1200, Nashville, TN 37219
 International Copyright Secured All Rights
 Reserved

10,000 Hours

Words and Music by Dan Smyers, Jordan
 Reynolds, Shay Mooney, Justin Bieber, Jason
 Boyd and Jessie Jo Dillon
 © 2019 WC MUSIC CORP., BEATS AND
 BANJOS, BUCKEYE26, JREYNMUSIC,
 WARNER-TAMERLANE PUBLISHING
 CORP., SHAY MOONEY MUSIC,
 UNIVERSAL MUSIC CORP., BIEBER TIME
 PUBLISHING, BMG GOLD SONGS, POO
 BZ PUBLISHING INC., BIG MUSIC
 MACHINE and BIG ASS PILE OF DIMES
 MUSIC
 All Rights for BEATS AND BANJOS,
 BUCKEYE26 and JREYNMUSIC
 Administered by WC MUSIC CORP.
 All Rights for SHAY MOONEY MUSIC
 Administered by WARNER-TAMERLANE
 PUBLISHING CORP.

All Rights for BIEBER TIME PUBLISHING
 Administered by UNIVERSAL MUSIC
 CORP. All Rights for BMG GOLD SONGS
 and POO BZ PUBLISHING INC.
 Administered by BMG RIGHTS
 MANAGEMENT (US) LLC
 All Rights Reserved Used by Permission

Unchained Melody

Lyric by Hy Zaret
 Music by Alex North
 © 1955 (Renewed) North Melody Publishing
 (SESAC) and HZUM Publishing (SESAC) c/
 o Unchained Melody Publishing, LLC
 All Rights Reserved Used by Permission

Up Where We Belong

from the Paramount Picture AN OFFICER
 AND A GENTLEMAN
 Words by Will Jennings
 Music by Buffy Sainte-Marie and Jack Nitzsche
 Copyright © 1982 Sony/ATV Music Publishing
 LLC
 All Rights Administered by Sony/ATV Music
 Publishing LLC, 424 Church Street, Suite
 1200, Nashville, TN 37219
 International Copyright Secured All Rights
 Reserved

What A Wonderful World

Words and Music by George David Weiss and
 Bob Thiele
 Copyright © 1967 by Range Road Music Inc.,
 Quartet Music and Abilene Music Copyright
 Renewed
 All Rights for Range Road Music Inc.
 Administered by Round Hill Carlin, LLC
 All Rights for Quartet Music Administered by
 BMG Rights Management (US) LLC
 All Rights for Abilene Music Administered by
 Concord Sounds c/o Concord Music
 Publishing
 International Copyright Secured All Rights
 Reserved Used by Permission

White Christmas

from the Motion Picture Irving Berlin's
 HOLIDAY INN
 Words and Music by Irving Berlin
 © Copyright 1940, 1942 by Irving Berlin
 Copyright Renewed
 International Copyright Secured All Rights
 Reserved

Wonderful Tonight

Words and Music by Eric Clapton
 Copyright © 1977 by Eric Patrick Clapton
 Copyright Renewed
 International Copyright Secured All Rights
 Reserved

Wonderwall

Words and Music by Noel Gallagher
 Copyright © 1995 SM Music Publishing UK
 Limited and Oasis Music
 All Rights Administered by Sony/ATV Music
 Publishing LLC, 424 Church Street, Suite
 1200, Nashville, TN 37219
 International Copyright Secured All Rights
 Reserved

You've Lost That Lovin' Feelin'

Words and Music by Barry Mann, Cynthia Weil
 and Phil Spector
 Copyright © 1964, 1965 Screen Gems-EMI
 Music Inc. and Mother Bertha Music
 Copyright Renewed
 All Rights Administered by Sony/ATV Music
 Publishing LLC, 424 Church Street, Suite
 1200, Nashville, TN 37219
 International Copyright Secured All Rights
 Reserved

For European Union and United Kingdom

EN	SIMPLIFIED EU DECLARATION OF CONFORMITY / SIMPLIFIED UK DECLARATION OF CONFORMITY
<p>Hereby, Yamaha Music Europe GmbH declares that the radio equipment type [CSP-295GP, CSP-295, CSP-275, CSP-255] is in compliance with Directive 2014/53/EU and the radio equipment regulations of UK. The full texts of the EU declaration of conformity and the UK declaration of conformity are available at the following internet address: https://europe.yamaha.com/en/support/compliance/doc.html</p>	
FR	DECLARATION UE DE CONFORMITE SIMPLIFIEE
<p>Le soussigné, Yamaha Music Europe GmbH, déclare que l'équipement radioélectrique du type [CSP-295GP, CSP-295, CSP-275, CSP-255] est conforme à la directive 2014/53/UE. Le texte complet de la déclaration UE de conformité est disponible à l'adresse internet suivante : https://europe.yamaha.com/en/support/compliance/doc.html</p>	
DE	VEREINFACHTE EU-KONFORMITÄTSERKLÄRUNG
<p>Hiermit erklärt Yamaha Music Europe GmbH, dass der Funkanlagentyp [CSP-295GP, CSP-295, CSP-275, CSP-255] der Richtlinie 2014/53/EU entspricht. Der vollständige Text der EU-Konformitätserklärung ist unter der folgenden Internetadresse verfügbar: https://europe.yamaha.com/en/support/compliance/doc.html</p>	
SV	FÖRENKLAD EU-FÖRSÄKRAN OM ÖVERENSSTÄMMELSE
<p>Härmed försäkrar Yamaha Music Europe GmbH att denna typ av radioutrustning [CSP-295GP, CSP-295, CSP-275, CSP-255] överensstämmer med direktiv 2014/53/EU. Den fullständiga texten till EU-försäkran om överensstämmelse finns på följande webbadress: https://europe.yamaha.com/en/support/compliance/doc.html</p>	
IT	DICHIARAZIONE DI CONFORMITÀ UE SEMPLIFICATA
<p>Il fabbricante, Yamaha Music Europe GmbH, dichiara che il tipo di apparecchiatura radio [CSP-295GP, CSP-295, CSP-275, CSP-255] è conforme alla direttiva 2014/53/UE. Il testo completo della dichiarazione di conformità UE è disponibile al seguente indirizzo Internet: https://europe.yamaha.com/en/support/compliance/doc.html</p>	
ES	DECLARACIÓN UE DE CONFORMIDAD SIMPLIFICADA
<p>Por la presente, Yamaha Music Europe GmbH declara que el tipo de equipo radioeléctrico [CSP-295GP, CSP-295, CSP-275, CSP-255] es conforme con la Directiva 2014/53/UE. El texto completo de la declaración UE de conformidad está disponible en la dirección Internet siguiente: https://europe.yamaha.com/en/support/compliance/doc.html</p>	
PT	DECLARAÇÃO UE DE CONFORMIDADE SIMPLIFICADA
<p>O(a) abaixo assinado(a) Yamaha Music Europe GmbH declara que o presente tipo de equipamento de rádio [CSP-295GP, CSP-295, CSP-275, CSP-255] está em conformidade com a Diretiva 2014/53/UE. O texto integral da declaração de conformidade está disponível no seguinte endereço de Internet: https://europe.yamaha.com/en/support/compliance/doc.html</p>	
NL	VEREENVOUDIGDE EU-CONFORMITEITSVERKLARING
<p>Hierbij verklaar ik, Yamaha Music Europe GmbH, dat het type radioapparatuur [CSP-295GP, CSP-295, CSP-275, CSP-255] conform is met Richtlijn 2014/53/EU. De volledige tekst van de EU-conformiteitsverklaring kan worden geraadpleegd op het volgende internetadres: https://europe.yamaha.com/en/support/compliance/doc.html</p>	
BG	ОПРОСТЕНА ЕС ДЕКЛАРАЦИЯ ЗА СЪОТВЕТСТВИЕ
<p>С настоящото Yamaha Music Europe GmbH декларира, че този тип радиосъоръжение [CSP-295GP, CSP-295, CSP-275, CSP-255] е в съответствие с Директива 2014/53/ЕС. Цялостният текст на ЕС декларацията за съответствие може да се намери на следния интернет адрес: https://europe.yamaha.com/en/support/compliance/doc.html</p>	
CS	ZJEDNODUŠENÉ EU PROHLÁŠENÍ O SHODĚ
<p>Tímto Yamaha Music Europe GmbH prohlašuje, že typ rádiového zařízení [CSP-295GP, CSP-295, CSP-275, CSP-255] je v souladu se směrnici 2014/53/EU. Úplné znění EU prohlášení o shodě je k dispozici na této internetové adrese: https://europe.yamaha.com/en/support/compliance/doc.html</p>	
DA	FORENKLET EU-OVERENSSTEMMELSESERKLÆRING
<p>Hermed erklærer Yamaha Music Europe GmbH, at radioudstyrstypen [CSP-295GP, CSP-295, CSP-275, CSP-255] er i overensstemmelse med direktiv 2014/53/EU. EU-overensstemmelseserklæringens fulde tekst kan findes på følgende internetadresse: https://europe.yamaha.com/en/support/compliance/doc.html</p>	

ET LIHTSUSTATUD ELI VASTAVUSDEKLARATSIOON

Käesolevaga deklareerib Yamaha Music Europe GmbH, et käesolev raadioseadme tüüp [CSP-295GP, CSP-295, CSP-275, CSP-255] vastab direktiivi 2014/53/EL nõuetele. ELi vastavusdeklaratsiooni täielik tekst on kättesaadav järgmisel internetiaadressil:
<https://europe.yamaha.com/en/support/compliance/doc.html>

EL ΑΠΛΟΥΣΤΕΥΜΕΝΗ ΔΗΛΩΣΗ ΣΥΜΜΟΡΦΩΣΗΣ ΕΕ

Με την παρούσα ο/η Yamaha Music Europe GmbH, δηλώνει ότι ο ραδιοεξοπλισμός [CSP-295GP, CSP-295, CSP-275, CSP-255] πληροί την οδηγία 2014/53/ΕΕ. Το πλήρες κείμενο της δήλωσης συμμόρφωσης ΕΕ διατίθεται στην ακόλουθη ιστοσελίδα στο διαδίκτυο:
<https://europe.yamaha.com/en/support/compliance/doc.html>

HR POJEDNOSTAVLJENA EU IZJAVA O SUKLADNOSTI

Yamaha Music Europe GmbH ovime izjavljuje da je radijska oprema tipa [CSP-295GP, CSP-295, CSP-275, CSP-255] u skladu s Direktivom 2014/53/EU. Cjeloviti tekst EU izjave o sukladnosti dostupan je na sljedećoj internetskoj adresi:
<https://europe.yamaha.com/en/support/compliance/doc.html>

LV VIENKĀRŠOTA ES ATBILSTĪBAS DEKLARĀCIJA

Ar šo Yamaha Music Europe GmbH deklarē, ka radioiekārta [CSP-295GP, CSP-295, CSP-275, CSP-255] atbilst Direktīvai 2014/53/ES. Pilns ES atbilstības deklarācijas teksts ir pieejams šādā interneta vietnē:
<https://europe.yamaha.com/en/support/compliance/doc.html>

LT SUPAPRASTINTA ES ATITIKTIES DEKLARACIJA

Aš, Yamaha Music Europe GmbH, patvirtinu, kad radijo įrenginių tipas [CSP-295GP, CSP-295, CSP-275, CSP-255] atitinka Direktyvą 2014/53/ES. Visas ES atitikties deklaracijos tekstas prieinamas šiuo interneto adresu:
<https://europe.yamaha.com/en/support/compliance/doc.html>

HU EGSZERŰSÍTETT EU-MEGFELELŐSÉGI NYILATKOZAT

Yamaha Music Europe GmbH igazolja, hogy a [CSP-295GP, CSP-295, CSP-275, CSP-255] típusú rádióberendezés megfelel a 2014/53/EU irányelvnek. Az EU-megfelelőségi nyilatkozat teljes szövege elérhető a következő internetes címen:
<https://europe.yamaha.com/en/support/compliance/doc.html>

PL UPROSZCZONA DEKLARACJA ZGODNOŚCI UE

Yamaha Music Europe GmbH niniejszym oświadcza, że typ urządzenia radiowego [CSP-295GP, CSP-295, CSP-275, CSP-255] jest zgodny z dyrektywą 2014/53/UE. Pełny tekst deklaracji zgodności UE jest dostępny pod następującym adresem internetowym:
<https://europe.yamaha.com/en/support/compliance/doc.html>

RO DECLARAȚIA UE DE CONFORMITATE SIMPLIFICATĂ

Prin prezenta, Yamaha Music Europe GmbH declară că tipul de echipamente radio [CSP-295GP, CSP-295, CSP-275, CSP-255] este în conformitate cu Directiva 2014/53/UE. Textul integral al declarației UE de conformitate este disponibil la următoarea adresă internet:
<https://europe.yamaha.com/en/support/compliance/doc.html>

SK ZJEDNODUŠENÉ EÚ VYHLÁSENIE O ZHODE

Yamaha Music Europe GmbH týmto vyhlasuje, že rádiové zariadenie typu [CSP-295GP, CSP-295, CSP-275, CSP-255] je v súlade so smernicou 2014/53/EÚ. Úplné EÚ vyhlásenie o zhode je k dispozícii na tejto internetovej adrese:
<https://europe.yamaha.com/en/support/compliance/doc.html>

SL POENOSTAVLJENA IZJAVA EU O SKLADNOSTI

Yamaha Music Europe GmbH potrjuje, da je tip radijske opreme [CSP-295GP, CSP-295, CSP-275, CSP-255] skladen z Direktivo 2014/53/EU. Celotno besedilo izjave EU o skladnosti je na voljo na naslednjem spletnem naslovu:
<https://europe.yamaha.com/en/support/compliance/doc.html>

FI YKSINKERTAISTETTU EU-VAATIMUSTENMUKAISUUSVAKUUTUS

Yamaha Music Europe GmbH vakuuttaa, että radiolaitetyypit [CSP-295GP, CSP-295, CSP-275, CSP-255] on direktiivin 2014/53/EU mukainen. EU-vaatimustenmukaisuusvakuutuksen täysimittainen teksti on saatavilla seuraavassa internetosoitteessa:
<https://europe.yamaha.com/en/support/compliance/doc.html>

TR BASİTLEŞTİRİLMİŞ AVRUPA BİRLİĞİ UYGUNLUK BİLDİRİMİ

İşbu belge ile, Yamaha Music Europe GmbH, radyo cihaz tipinin [CSP-295GP, CSP-295, CSP-275, CSP-255], Direktif 2014/53/ AB'ye uygunluğunu beyan eder. AB uyumu beyanının tam metni aşağıdaki internet adresinden edinilebilir:
<https://europe.yamaha.com/en/support/compliance/doc.html>

Apache License 2.0

Copyright (c) 2009-2018 Arm Limited. All rights reserved.

SPDX-License-Identifier: Apache-2.0

Licensed under the Apache License, Version 2.0 (the License); you may not use this file except in compliance with the License. You may obtain a copy of the License at www.apache.org/licenses/LICENSE-2.0

Unless required by applicable law or agreed to in writing, software distributed under the License is distributed on an AS IS BASIS, WITHOUT WARRANTIES OR CONDITIONS OF ANY KIND, either express or implied. See the License for the specific language governing permissions and limitations under the License.

Modified BSD license

COPYRIGHT(c) 2016 STMicroelectronics

Redistribution and use in source and binary forms, with or without modification, are permitted provided that the following conditions are met:

1. Redistributions of source code must retain the above copyright notice, this list of conditions and the following disclaimer.
2. Redistributions in binary form must reproduce the above copyright notice, this list of conditions and the following disclaimer in the documentation and/or other materials provided with the distribution.
3. Neither the name of STMicroelectronics nor the names of its contributors may be used to endorse or promote products derived from this software without specific prior written permission.

THIS SOFTWARE IS PROVIDED BY THE COPYRIGHT HOLDERS AND CONTRIBUTORS "AS IS" AND ANY EXPRESS OR IMPLIED WARRANTIES, INCLUDING, BUT NOT LIMITED TO, THE IMPLIED WARRANTIES OF MERCHANTABILITY AND FITNESS FOR A PARTICULAR PURPOSE ARE DISCLAIMED. IN NO EVENT SHALL THE COPYRIGHT HOLDER OR CONTRIBUTORS BE LIABLE FOR ANY DIRECT, INDIRECT, INCIDENTAL, SPECIAL, EXEMPLARY, OR CONSEQUENTIAL DAMAGES (INCLUDING, BUT NOT LIMITED TO, PROCUREMENT OF SUBSTITUTE GOODS OR SERVICES; LOSS OF USE, DATA, OR PROFITS; OR BUSINESS INTERRUPTION) HOWEVER CAUSED AND ON ANY THEORY OF LIABILITY, WHETHER IN CONTRACT, STRICT LIABILITY, OR TORT (INCLUDING NEGLIGENCE OR OTHERWISE) ARISING IN ANY WAY OUT OF THE USE OF THIS SOFTWARE, EVEN IF ADVISED OF THE POSSIBILITY OF SUCH DAMAGE.

Important Notice: Guarantee Information for customers in European Economic Area (EEA) and Switzerland

<p>Important Notice: Guarantee Information for customers in EEA* and Switzerland</p> <p>For detailed guarantee information about this Yamaha product, and Pan-EEA* and Switzerland warranty service, please either visit the website address below (Printable file is available at our website) or contact the Yamaha representative office for your country. * EEA: European Economic Area</p>	English
<p>Wichtiger Hinweis: Garantie-Information für Kunden in der EWR* und der Schweiz</p> <p>Für nähere Garantie-Information über dieses Produkt von Yamaha, sowie über den Pan-EWR*- und Schweizer Garantieservice, besuchen Sie bitte entweder die folgend angegebene Internetadresse (eine druckfähige Version befindet sich auch auf unserer Webseite), oder wenden Sie sich an den für Ihr Land zuständigen Yamaha-Vertrieb. *EWR: Europäischer Wirtschaftsraum</p>	Deutsch
<p>Remarque importante: informations de garantie pour les clients de l'EEE et la Suisse</p> <p>Pour des informations plus détaillées sur la garantie de ce produit Yamaha et sur le service de garantie applicable dans l'ensemble de l'EEE ainsi qu'en Suisse, consultez notre site Web à l'adresse ci-dessous (le fichier imprimable est disponible sur notre site Web) ou contactez directement Yamaha dans votre pays de résidence. * EEE : Espace Economique Européen</p>	Français
<p>Belangrijke mededeling: Garantie-informatie voor klanten in de EER* en Zwitserland</p> <p>Voor gedetailleerde garantie-informatie over dit Yamaha-product en de garantieservice in heel de EER* en Zwitserland, gaat u naar de onderstaande website (u vindt een afdrukbaar bestand op onze website) of neemt u contact op met de vertegenwoordiging van Yamaha in uw land. * EER: Europese Economische Ruimte</p>	Nederlands
<p>Aviso importante: información sobre la garantía para los clientes del EEE* y Suiza</p> <p>Para una información detallada sobre este producto Yamaha y sobre el soporte de garantía en la zona EEE* y Suiza, visite la dirección web que se incluye más abajo (la versión del archivo para imprimir esta disponible en nuestro sitio web) o póngase en contacto con el representante de Yamaha en su país. * EEE: Espacio Económico Europeo</p>	Español
<p>Avviso importante: informazioni sulla garanzia per i clienti residenti nell'EEA* e in Svizzera</p> <p>Per informazioni dettagliate sulla garanzia relativa a questo prodotto Yamaha e l'assistenza in garanzia nei paesi EEA* e in Svizzera, potete consultare il sito Web all'indirizzo riportato di seguito (è disponibile il file in formato stampabile) oppure contattare l'ufficio di rappresentanza locale della Yamaha. * EEA: Area Economica Europea</p>	Italiano
<p>Aviso importante: informações sobre as garantias para clientes da AEE* e da Suíça</p> <p>Para obter uma informação pormenorizada sobre este produto da Yamaha e o serviço de garantia na AEE* e na Suíça, visite o site a seguir (o arquivo para impressão está disponível no nosso site) ou entre em contato com o escritório de representação da Yamaha no seu país. * AEE: Área Económica Européia</p>	Português
<p>Σημαντική σημείωση: Πληροφορίες εγγύησης για τους πελάτες στον ΕΟΧ* και Ελλάδα</p> <p>Για λεπτομερείς πληροφορίες εγγύησης σχετικά με το προϊόν προϊόν της Yamaha και την κάλυψη εγγύησης σε όλες τις χώρες του ΕΟΧ και την Ελλάδα, επισκεφτείτε την παρακάτω ιστοσελίδα (Εκτυπώσιμη μορφή είναι διαθέσιμη στην ιστοσελίδα μας) ή απευθυνθείτε στην αντιπροσωπεία της Yamaha στη χώρα σας. * ΕΟΧ: Ευρωπαϊκός Οικονομικός Χώρος</p>	Ελληνικά
<p>Viktigt: Garantiinformation för kunder i EES-området* och Schweiz</p> <p>För detaljerad information om denna Yamahaprodukt samt garantiservice i hela EES-området* och Schweiz kan du antingen besöka nedanstående webbadress (en utskriftsvänlig fil finns på webbplatsen) eller kontakta Yamahas officiella representant i ditt land. * EES: Europeiska Ekonomiska Samarbetsområdet</p>	Svenska
<p>Viktig merknad: Garantiinformasjon for kunder i EØS* og Sveits</p> <p>Detaljert garantiinformasjon om dette Yamaha-produktet og garantiservice for hele EØS-området* og Sveits kan fås enten ved å besøke nettstedene nedenfor (utskriftsversjon finnes på våre nettsider) eller kontakte Yamahas kontorene i landet der du bor. *EØS: Det europeiske økonomiske samarbeidsområdet</p>	Norsk
<p>Vigtig oplysning: Garantioplysninger til kunder i EØO* og Schweiz</p> <p>De kan finde detaljerede garantioplysninger om dette Yamaha-produkt og den fælles garantiserviceordning for EØO* (og Schweiz) ved at besøge det websted, der er angivet nedenfor (der findes en fil, som kan udskrives, på vores websted), eller ved at kontakte Yamahas nationale repræsentationskontor i det land, hvor De bor. * EØO: Det Europæiske Økonomiske Område</p>	Dansk
<p>Tärkeä ilmoitus: Takuutiedot Euroopan talousalueen (ETA) ja Sveitsin asiakkaille</p> <p>Tämän Yamaha-tuotteen sekä ETA-alueen ja Sveitsin takuuta koskevat yksityiskohtaiset tiedot saatte alla olevasta nettiosoitteesta. (Tulostettava tiedosto saatavissa sivustollamme.) Voitte myös ottaa yhteyttä paikalliseen Yamaha-edustajaan. *ETA: Euroopan talousalue</p>	Suomi
<p>Ważne: Warunki gwarancyjne obowiązujące w EOG* i Szwajcarii</p> <p>Aby dowiedzieć się więcej na temat warunków gwarancyjnych tego produktu firmy Yamaha i serwisu gwarancyjnego w całym EOG* i Szwajcarii, należy odwiedzić wskazaną poniżej stronę internetową (Plik gotowy do wydruku znajduje się na naszej stronie internetowej) lub skontaktować się z przedstawicielstwem firmy Yamaha w swoim kraju. * EOG — Europejski Obszar Gospodarczy</p>	Polski
<p>Důležité oznámení: Záruční informace pro zákazníky v EHS* a ve Švýcarsku</p> <p>Podrobné záruční informace o tomto produktu Yamaha a záručním servisu v celém EHS* a ve Švýcarsku naleznete na níže uvedené webové adrese (soubor k tisku je dostupný na našich webových stránkách) nebo se můžete obrátit na zastoupení firmy Yamaha ve své zemi. * EHS: Evropský hospodářský prostor</p>	Česky
<p>Fontos figyelmeztetés: Garancia-információk az EGT* területén és Svájcban élő vásárlók számára</p> <p>A jelen Yamaha termékre vonatkozó részletes garancia-információk, valamint az EGT*-re és Svájcra kiterjedő garanciális szolgáltatás tekintetében keresse fel webhelyünket az alábbi címen (a webhelyen nyomattható fájl is talál), vagy pedig lépjen kapcsolatba az országában működő Yamaha képviselői irodával. * EGT: Európai Gazdasági Térség</p>	Magyar
<p>Oluline märkus: Garantiteave Euroopa Majanduspiirkonna (EMP)* ja Šveitsi klientidele</p> <p>Täpsema teabe saamiseks selle Yamaha toote garantii ning kogu Euroopa Majanduspiirkonna ja Šveitsi garantiiteeninduse kohta, külastage palun veebisaiti alljärgneval aadressil (meie saidil on saadaval printitav fail) või pöörduge Teie regiooni Yamaha esinduse poole. * EMP: Euroopa Majanduspiirkond</p>	Eesti keel
<p>Svarīgs paziņojums: garantijas informācija klientiem EEZ* un Šveicē</p> <p>Lai saņemtu detalizētu garantijas informāciju par šo Yamaha produktu, kā arī garantijas apkalpošanu EEZ* un Šveicē, lūdzam apmeklējiet zemāk norādīto tīmekļa vietnes adresi (tīmekļa vietnē ir pieejams drukājams fails) vai sazinieties ar jūsu valsti apkalpojošo Yamaha pārstāvniecību. * EEZ: Eiropas Ekonomikas zona</p>	Latviešu
<p>Démesio: informacija dėl garantijos pirkėjams EEE* ir Šveicarijoje</p> <p>Jei reikia išsamios informacijos apie šį „Yamaha“ produktą ir jo techninę priežiūrą visoje EEE* ir Šveicarijoje, apsilankykite mūsų svetainėje toliau nurodytu adresu (svetainėje yra spausdintinas failas) arba kreipkitės į „Yamaha“ atstovybę savo šaliai. *EEE – Europos ekonominė erdvė</p>	Lietuvių kalba
<p>Dôležité upozornenie: Informácie o záruke pre zákazníkov v EHP* a Švajčiarsku</p> <p>Podrobné informácie o záruke týkajúce sa tohto produktu od spoločnosti Yamaha a garančnom servise v EHP* a Švajčiarsku nájdete na webovej stránke uvedenej nižšie (na našej webovej stránke je k dispozícii súbor na tlač) alebo sa obráťte na zástupcu spoločnosti Yamaha vo svojej krajine. * EHP: Európsky hospodársky priestor</p>	Slovenčina
<p>Pomembno obvestilo: Informacije o garanciji za kupce v EGP* in Švici</p> <p>Za podrobnejše informacije o tem Yamahinem izdelku ter garancijskem servisu v celotnem EGP in Švici, obiščite spletno mesto, ki je navedeno spodaj (natisljiva datoteka je na voljo na našem spletnem mestu), ali se obrnite na Yamahinega predstavnika v svoji državi. * EGP: Evropski gospodarski prostor</p>	Slovenščina
<p>Важно съобщение: Информация за гаранцията за клиенти в ЕИП* и Швейцария</p> <p>За подробна информация за гаранцията за този продукт на Yamaha и гаранционното обслужване в паневропейската зона на ЕИП* и Швейцария или посетете посочения по-долу уеб сайт (на нашия уеб сайт има файл за печат), или се свържете с представителния офис на Yamaha във вашата страна. * ЕИП: Европейско икономическо пространство</p>	Български език
<p>Notificare importantă: Informații despre garanție pentru clienții din SEE* și Elveția</p> <p>Pentru informații detaliate privind acest produs Yamaha și serviciul de garanție Pan-SEE* și Elveția, vizitați site-ul la adresa de mai jos (fișierul imprimabil este disponibil pe site-ul nostru) sau contactați biroul reprezentanței Yamaha din țara dumneavoastră. * SEE: Spațiul Economic European</p>	Limba română
<p>Važna obavijest: Informacije o jamstvu za države EGP-a i Švicarske</p> <p>Za detaljne informacije o jamstvu za ovaj Yamahin proizvod te jamstvenom servisu za cijeli EGP i Švicarsku, molimo Vas da posjetite web-stranicu navedenu u nastavku ili kontaktirate ovlaštenog Yamahinog dobavljača u svojoj zemlji. * EGP: Evropski gospodarski prostor</p>	Hrvatski

<https://europe.yamaha.com/warranty/>

Neem voor details over producten alstublieft contact op met uw dichtstbijzijnde Yamaha-vertegenwoordiging of de geautoriseerde distributeur uit het onderstaande overzicht.

Kontakt den nærmeste Yamaha-repræsentant eller autoriserede distributør på nedenstående liste for at få detaljerede oplysninger om produkterne.

Kontaktla nærmaste Yamaha-representant eller auktoriserade distributör i listan nedan om du vill ha mer information om produkterna.

NORTH AMERICA

CANADA

Yamaha Canada Music Ltd.
135 Milner Avenue, Toronto, Ontario M1S 3R1,
Canada
Tel: +1-416-298-1311

U.S.A.

Yamaha Corporation of America
6600 Orangethorpe Avenue, Buena Park, CA
90620, U.S.A.
Tel: +1-714-522-9011

CENTRAL & SOUTH AMERICA

MEXICO

Yamaha de México, S.A. de C.V.
Av. Insurgentes Sur 1647 Piso 9, Col. San José
Insurgentes, Delegación Benito Juárez, CDMX,
C.P. 03900, México
Tel: +52-55-5804-0600

BRAZIL

Yamaha Musical do Brasil Ltda.
Praça Professor José Lannes, 40-Cjs 21 e 22,
Brooklin Paulista Novo CEP 04571-100 – São
Paulo – SP, Brazil
Tel: +55-11-3704-1377

ARGENTINA

**Yamaha Music Latin America, S.A.,
Sucursal Argentina**
Olga Cossetini 1553, Piso 4 Norte,
Madero Este-C1107CEK,
Buenos Aires, Argentina
Tel: +54-11-4119-7000

PANAMA AND OTHER LATIN AMERICAN REGIONS/CARIBBEAN REGIONS

Yamaha Music Latin America, S.A.
Edificio Torre Davivienda, Piso: 20 Avenida
Balboa, Marbella, Corregimiento de Bella Vista,
Ciudad de Panamá, Rep. de Panamá
Tel: +507-269-5311

EUROPE

THE UNITED KINGDOM/IRELAND

Yamaha Music Europe GmbH (UK)
Sherbourne Drive, Tilbrook, Milton Keynes,
MK7 8BL, U.K.
Tel: +44-1908-366700

GERMANY

Yamaha Music Europe GmbH
Siemensstrasse 22-34, 25462 Rellingen, Germany
Tel: +49-4101-303-0

SWITZERLAND/LIECHTENSTEIN

**Yamaha Music Europe GmbH, Branch
Switzerland in Thalwil**
Seestrasse 18a, 8800 Thalwil, Switzerland
Tel: +41-44-3878080

AUSTRIA/CROATIA/CZECH REPUBLIC/ HUNGARY/ROMANIA/SLOVAKIA/ SLOVENIA

Yamaha Music Europe GmbH, Branch Austria
Schleiergasse 20, 1100 Wien, Austria
Tel: +43-1-60203900

POLAND

**Yamaha Music Europe
Sp.z o.o. Oddział w Polsce**
ul. Młynarska 48, 01-171 Warszawa, Poland
Tel: +48-22-880-08-88

BULGARIA

Dinacord Bulgaria LTD.
Bul. Iskarsko Schose 7 Targowski Zentar
Evropa 1528 Sofia, Bulgaria
Tel: +359-2-978-20-25

MALTA

Olimpus Music Ltd.
Valletta Road, Mosta MST9010, Malta
Tel: +356-2133-2093

NETHERLANDS/BELGIUM/ LUXEMBOURG

Yamaha Music Europe, Branch Benelux
Wattbaan 1 3439ML Nieuwegein,
The Netherlands
Tel: +31-347-358040

FRANCE

Yamaha Music Europe
7 rue Ambroise Croizat, Zone d'activités de
Pariest, 77183 Croissy-Beaubourg, France
Tel: +33-1-6461-4000

ITALY

Yamaha Music Europe GmbH, Branch Italy
Via Tinelli N.67/69 20855 Gerno di Lesmo (MB),
Italy
Tel: +39-039-9065-1

SPAIN/PORTUGAL

**Yamaha Music Europe GmbH Ibérica,
Sucursal en España**
Ctra. de la Coruña km. 17,200, 28231
Las Rozas de Madrid, Spain
Tel: +34-91-639-88-88

GREECE

Philippos Nakas S.A. The Music House
19th km. Leof. Lavriou 190 02 Peania – Attiki,
Greece
Tel: +30-210-6686260

SWEDEN

**Yamaha Music Europe GmbH Germany Filial
Scandinavia**
JA Wettergrensgata 1, 400 43 Göteborg, Sweden
Tel: +46-31-89-34-00

DENMARK

**Yamaha Music Denmark,
Filial of Yamaha Music Europe GmbH, Tyskland**
Generatorvej 8C, ST. TH., 2860 Søborg, Denmark
Tel: +45-44-92-49-00

FINLAND

F-Musiikki Oy
Antaksentie 4
FI-01510 Vantaa, Finland
Tel: +358 (0)96185111

NORWAY

**Yamaha Music Europe GmbH Germany -
Norwegian Branch**
c/o Box 30053, 400 43 Göteborg, Sweden
Tel: +47-6716-7800

ICELAND

Hljóðfaerahúsid Ehf.
Sidumula 20
IS-108 Reykjavik, Iceland
Tel: +354-525-5050

CYPRUS

Nakas Music Cyprus Ltd.
Nikis Ave 2k
1086 Nicosia
Tel: +357-22-511080
Major Music Center
21 Ali Riza Ave. Ortakoy
P.O.Box 475 Lefkoşa, Cyprus
Tel: (392) 227 9213

RUSSIA

Yamaha Music (Russia) LLC.
Room 37, entrance 7, bld. 7, Kievskaya street,
Moscow, 121059, Russia
Tel: +7-495-626-5005

OTHER EUROPEAN REGIONS

Yamaha Music Europe GmbH
Siemensstrasse 22-34, 25462 Rellingen, Germany
Tel: +49-4101-303-0

AFRICA

Yamaha Music Gulf FZE
JAFZA-16, Office 512, P.O.Box 17328,
Jebel Ali FZE, Dubai, UAE
Tel: +971-4-801-1500

MIDDLE EAST

TURKEY

Dore Muzik
Yeni Sütlün Sokak No. 10
Levent Istanbul / Turkiye
Tel: +90-212-236-3640
Fax: +90-212-259-5567

ISRAEL

RBX International Co., Ltd.
P.O.Box 10245, Petach-Tikva, 49002
Tel: (972) 3-925-6900

OTHER REGIONS

Yamaha Music Gulf FZE
JAFZA-16, Office 512, P.O.Box 17328,
Jebel Ali FZE, Dubai, UAE
Tel: +971-4-801-1500

ASIA

MAINLAND CHINA

Yamaha Music & Electronics (China) Co., Ltd.
2F, Yunhedasha, 1818 Xinzha-lu, Jingan-qu,
Shanghai, China
Tel: +86-400-051-7700

INDIA

Yamaha Music India Private Limited
P-401, JMD Megapolis, Sector-48, Sohna Road,
Gurugram-122018, Haryana, India
Tel: +91-124-485-3300

INDONESIA

PT Yamaha Musik Indonesia Distributor
Yamaha Music Center Bldg. Jalan Jend. Gatot
Subroto Kav. 4, Jakarta 12930, Indonesia
Tel: +62-21-520-2577

KOREA

Yamaha Music Korea Ltd.
11F, Prudential Tower, 298, Gangnam-daero,
Gangnam-gu, Seoul, 06253, Korea
Tel: +82-2-3467-3300

MALAYSIA

Yamaha Music (Malaysia) Sdn. Bhd.
No.8, Jalan Perbandaran, Kelana Jaya, 47301
Petaling Jaya, Selangor, Malaysia
Tel: +60-3-78030900

SINGAPORE

Yamaha Music (Asia) Private Limited
Block 202 Hougang Street 21, #02-00,
Singapore 530202, Singapore
Tel: +65-6740-9200

TAIWAN

Yamaha Music & Electronics Taiwan Co., Ltd.
2F, No.1, Yuandong Rd., Banqiao Dist.,
New Taipei City 22063, Taiwan
Tel: +886-2-7741-8888

THAILAND

Siam Music Yamaha Co., Ltd.
3, 4, 15, 16th Fl., Siam Motors Building,
891/1 Rama 1 Road, Wangmai,
Pathumwan, Bangkok 10330, Thailand
Tel: +66-2215-2622

VIETNAM

Yamaha Music Vietnam Company Limited
15th Floor, Nam A Bank Tower, 201-203 Cach
Mang Thang Tam St., Ward 4, Dist.3,
Ho Chi Minh City, Vietnam
Tel: +84-28-3818-1122

OTHER ASIAN REGIONS

<https://asia.yamaha.com/>

OCEANIA

AUSTRALIA

Yamaha Music Australia Pty. Ltd.
Level 1, 80 Market Street, South Melbourne,
VIC 3205 Australia
Tel: +61-3-9693-5111

NEW ZEALAND

Music Works LTD
P.O.BOX 6246 Wellesley, Auckland 4680,
New Zealand
Tel: +64-9-634-0099

REGIONS AND TRUST TERRITORIES IN PACIFIC OCEAN

<https://asia.yamaha.com/>



P77025704

Yamaha Global Site
<https://www.yamaha.com/>
Yamaha Downloads
<https://download.yamaha.com/>

© 2023 Yamaha Corporation
Published 03/2023
LB-B0